

Châssis cadre en tôle pliée

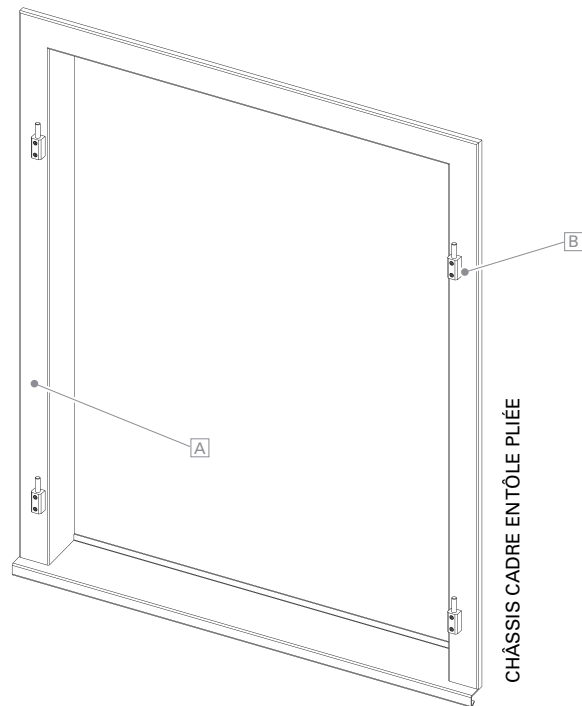

Surface	Structuré mat fin (standard), satiné, mat Thermolaqué (200 °C) élément prêt à monter
Coloris Décors	RAL Classic, RAL Design, NCS, VSR Décors pas possible
Accessoires	Y compris penture express, fléau de fermeture central de volet et targette. Arrêts de volet joints en vrac, Gonds montés [B].
Remarque	Châssis cadre en tôle d'aluminium pliée [A] avec accessoires prémontés, sans vantail Jusqu'à 1500 × 1500 mm soudé ; à partir de 1500,1 × 1500,1 mm (cote extérieure totale) le dormant en tôle pliée est vissé, car il ne peut pas être laqué en une fois. Notez que l'équerre de vis porte sur 4–6 mm par côté. Tenir compte aussi de l'évent !

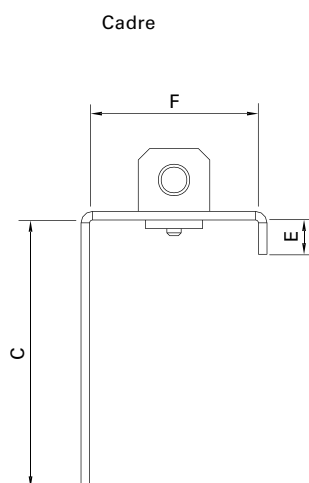

Dimensions mini/maxi	Largeur : 500 à 2800 mm Hauteur : 800 à 2500 mm Grandes tailles sur demande
Profil de cadre	En tôle d'aluminium (3,0 mm) pliée, soudé Cote C : max. 350 mm, Cote E : min. 12 mm, Cote F : min. 64 mm / max. 134 mm ; Si la cote F est supérieure à 134 mm, les dormants ne sont pas soudés à onglet, mais bout à bout/droit.
Tablette de dormant	Type 1, 2, 5, 6
Profils de compensation	Profil de compensation en U, Profil de compensation en F, Raccord de façade. Profils de compensation sont recommandés pour des transitions parfaites avec la fenêtre.
Options	Dormant 4 côtés Râtelier Barre de jalousie Coupleur-crochet Accrochage Espagnolette ronde Arrêt tourniquet Arrêt à paillette Battues périphériques Prémontage battants