

Instrucciones de montaje para bisagra exprés

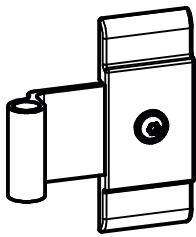

Bisagra exprés alemana

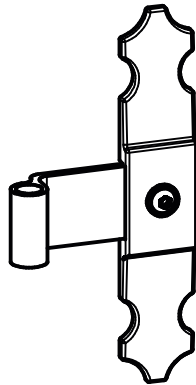

Bisagra exprés francesa

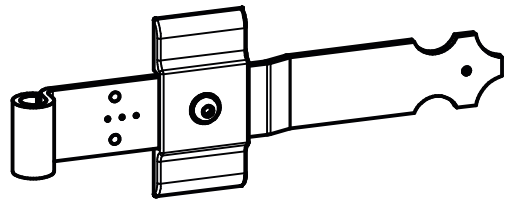

Bisagra exprés DIJON/ISO

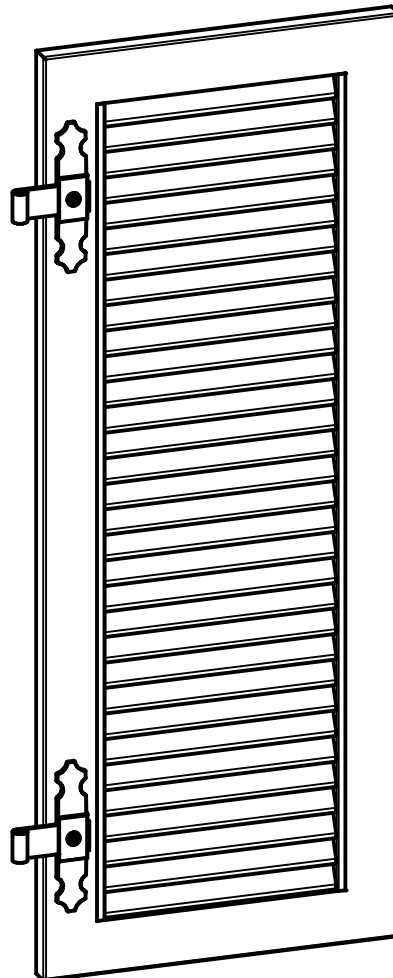

Índice

Herramienta necesaria	Página 3
Incluido en el volumen de suministro	Página 3
Lista de asignación de bisagras	Página 4
Clasificación y posicionamiento de las bisagras	Página 5
Montaje de la bisagra exprés	Página 5
Enganche y alineación de la hoja	Página 6
Colocación del tornillo de seguridad en la bisagra larga	Página 7
Opcional: aseguramiento de la bisagra con un tornillo de seguridad	Página 7

Herramienta necesaria

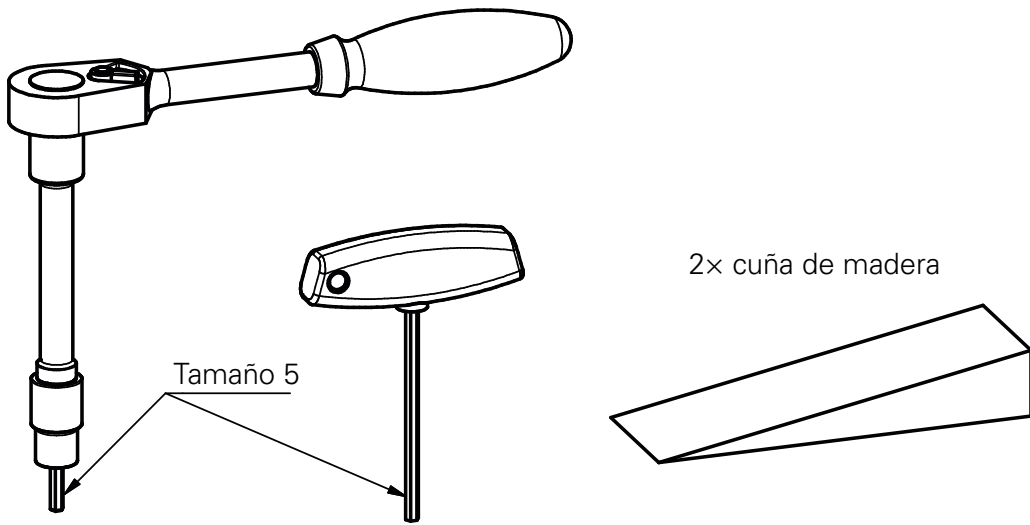

Incluido en el volumen de suministro

Bisagra exprés alemana



Bisagra exprés francesa

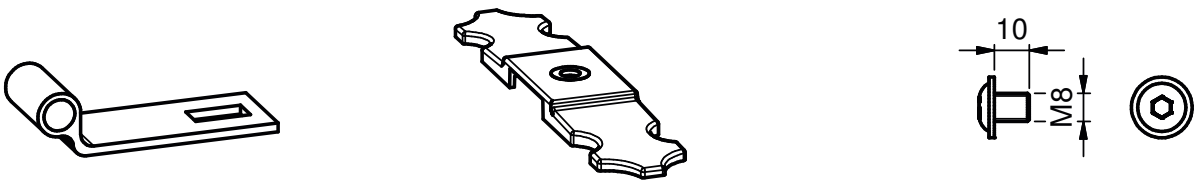

Bisagra exprés DIJON/ISO

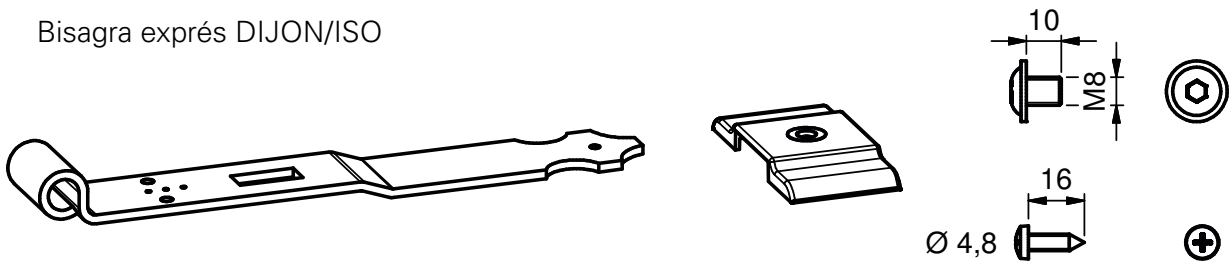

Nota:

Para la bisagra exprés DIJON/ISO debe colocarse el tornillo autorroscante 4,8x16 mm incluido en el suministro.



Lista de asignación de bisagras

Lista de asignación de bisagras para clientes

Número de pedido 222222
 Cliente Sr. X
 Proyecto EHRET
 Modelo LINZ

Pos.	Esquema de apertura	Tipo de montaje	vista interior izquierda				vista interior derecha					
			Ø	Codo	Longitud	Paquete seleccionado	Ø	Codo	Longitud	Diámetro gozne		
1	2	3	12	0	105	2	270 mm 415 mm 560 mm	2	270 mm 415 mm 560 mm	12	0	100
2	2	3	12	0	105	2	270 mm 415 mm 560 mm	2	270 mm 415 mm 560 mm	12	0	110

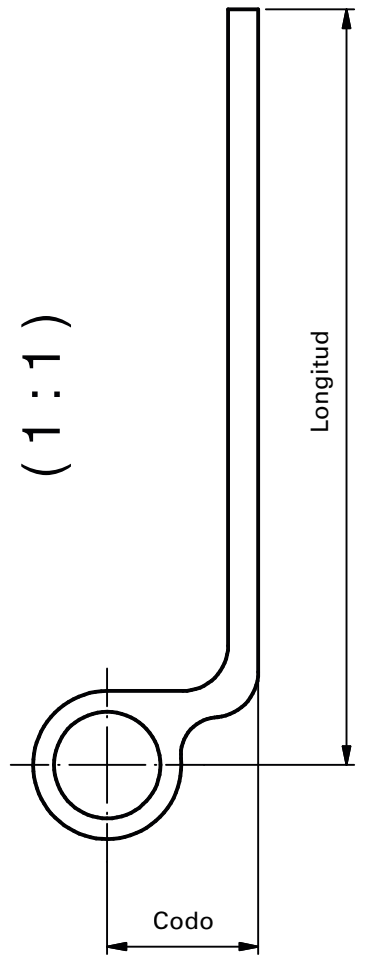

Clasificación y posicionamiento de las bisagras

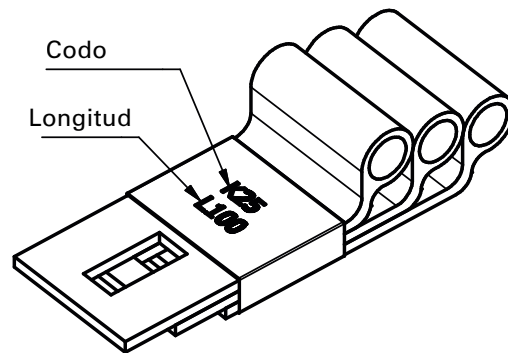

Nota:

En caso de varias contraventanas, siempre se agrupan en el mismo paquete las bisagras con el mismo codo y la misma longitud.

Montaje de la bisagra exprés

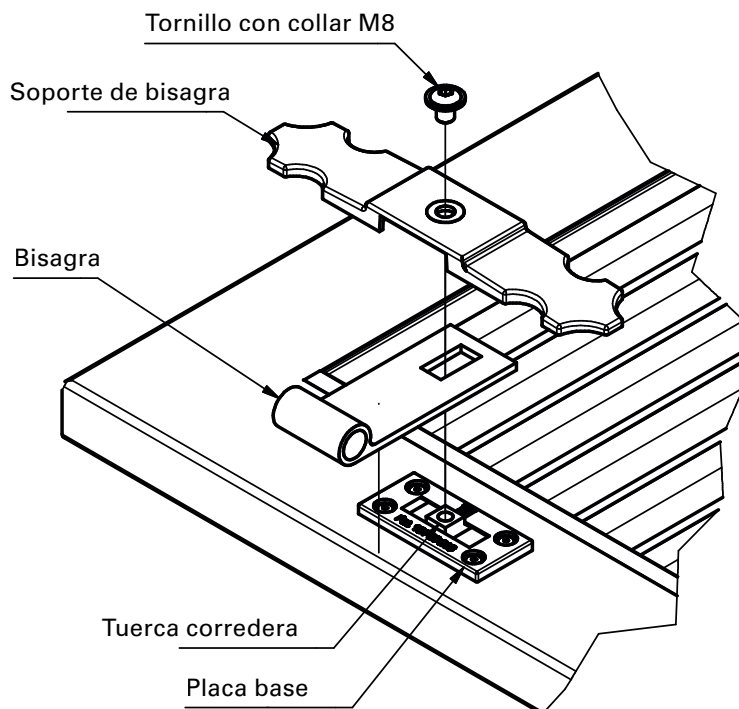

1. Posicione la tuerca corredera de forma centrada en la ranura de la placa de la bisagra exprés.
2. Acople la bisagra y el soporte y fíjelos firmemente con el tornillo con collar M8

Enganche y alineación de la hoja

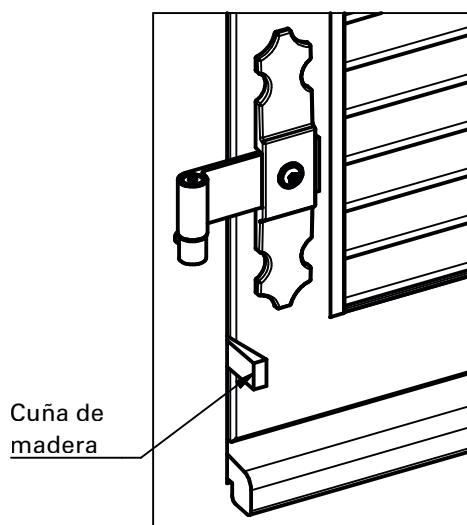

Alineación vertical:

1. Enganche la hoja
2. Alinee la hoja verticalmente con la cuña de madera arriba y abajo de forma paralela (ranura de aprox. 4 mm)

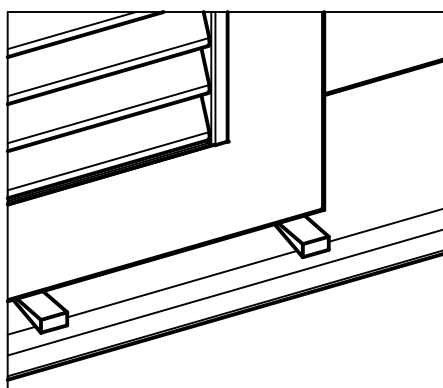

Alineación horizontal:

3. Alinee la hoja horizontalmente con la cuña de madera.
Para la alineación con la segunda cuña, levante la hoja y empuje la primera cuña. (Ranura superior aprox. 4 mm)
4. Apriete el tornillo con collar con máx. 15 Nm.

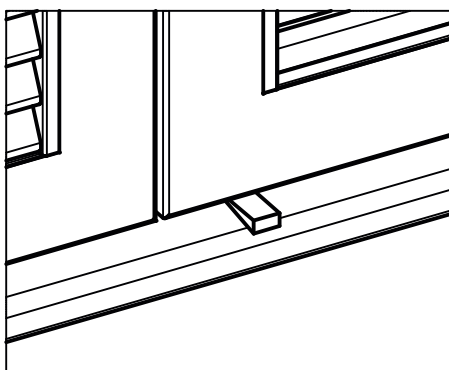

En instalaciones de varias hojas:

5. Alinee la hoja de bisagra como en los puntos 1 + 2.
6. Para la alineación horizontal, coloque debajo una cuña de madera y ajuste la hoja a la misma altura que la primera hoja.
7. Por último, apriete los tornillos con collar con máx. 15 N/m.

Colocación del tornillo de seguridad
en la bisagra larga

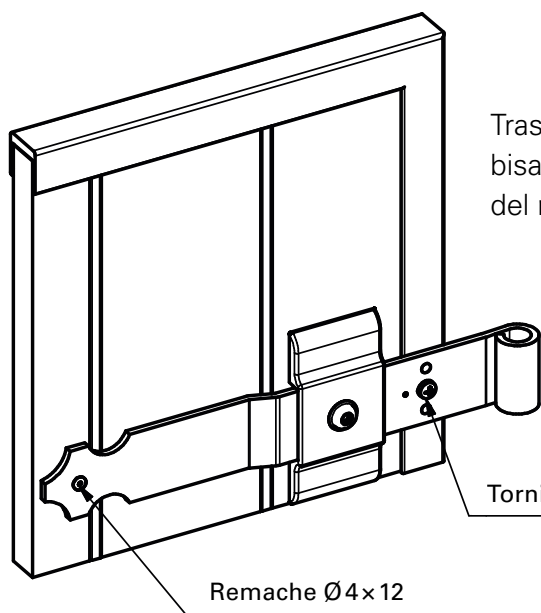

Tras alinear la hoja y apretar el tornillo con collar, en el caso de la bisagra larga deberá colocarse un tornillo de seguridad en la zona del marco.

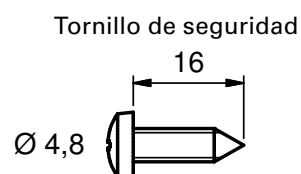

Opcional:
aseguramiento de la bisagra mediante perno de seguridad

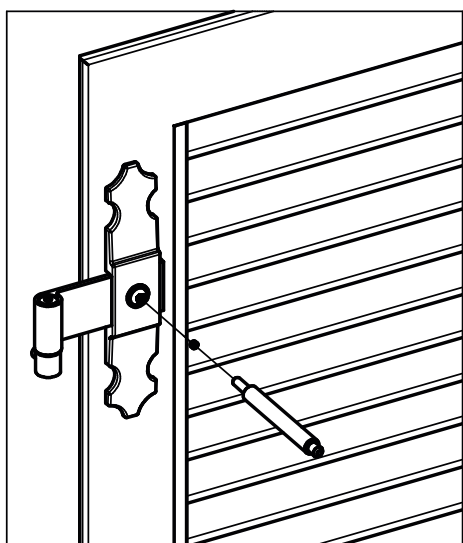
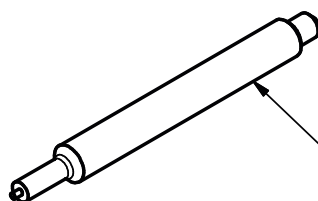
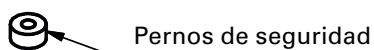

Tras alinear la hoja y apretar debidamente los tornillos con collar se puede utilizar un perno de seguridad para asegurar el tornillo.