

EHRET 

Persiane scorrevoli
Persiane in alluminio



Istruzioni di montaggio

MONTAGGIO AD OPERA DEL
PERSONALE SPECIALIZZATO
Valide da 09.2011

I 915.6

Avvertenze

Le presenti istruzioni di montaggio descrivono il montaggio e la messa in funzione delle persiane scorrevoli EHRET

Prima di procedere alla messa in funzione leggere attentamente le presenti istruzioni. Attenersi alle fasi di processo prescritte e tener conto delle avvertenze e raccomandazioni fornite. La conoscenza e l'attuazione corretta sul piano tecnico delle avvertenze di sicurezza e degli avvertimenti forniti costituiscono il presupposto per il funzionamento corretto delle persiane scorrevoli sul piano della sicurezza tecnica. Conoscenze insufficienti per la messa in funzione e l'utilizzo comportano la perdita di qualsiasi rivendicazione di responsabilità nei confronti di EHRET GmbH. Il montaggio o l'utilizzo con modalità, anche parzialmente, diverse da quelle riportate nelle nostre istruzioni di montaggio e d'uso comportano l'esclusione dalla prestazione di garanzia in caso di difetti.

Le presenti istruzioni di montaggio costituiscono parte integrante del prodotto, pertanto vanno sempre conservate fino allo smaltimento dello stesso. Alla vendita del prodotto vanno consegnate anche le presenti istruzioni di montaggio.

Le presenti istruzioni si rivolgono a personale specializzato qualificato. Con personale specializzato qualificato si intendono le persone che hanno dimestichezza con il trasporto, l'allestimento, il montaggio, la messa in funzione e il funzionamento del prodotto e che dispongono della qualifica corrispondente alla propria attività. Il personale specializzato deve conoscere e rispettare le norme o direttive rilevanti.

Questo prodotto corrisponde alle regole generali della tecnica. Al fine di effettuare una messa in funzione sicura, è necessario un comportamento orientato alla sicurezza. Rispettare pertanto le seguenti avvertenze.

Nell'eventualità che qualcosa non risulti chiaro dalle presenti istruzioni di montaggio e d'uso, rivolgersi assolutamente al personale specializzato di EHRET GmbH, 77972 Mahlberg.

Dimensioni dei fori e materiale di fissaggio sono delle raccomandazioni, questi possono variare in funzione del sottofondo!

Sommario

Avvertenze	2
Spiegazione dei simboli	4
Avvertenze di sicurezza	4
FAQ relative al montaggio	6
Smaltimento	8
CE Dichiarazione di conformità CE	9
1 Ferramenta	
Schemi di posa	10
Sistema con supporto e rivestimento	12
Profili portanti	14
Angolare base	16
Montaggio a soffitto	19
Guide in basso	21
Matrice delle squadre di guida	23
2 Istruzioni di montaggio	
Montare i profili portanti	26
Posizionamento del profilo portante rispetto al bordo del vano murario	28
Accoppiare le ante scorrevoli	30
Agganciare le ante scorrevoli al carrello	30
Montare le guide persiana scorrevole inferiori	31
Regolare i fermi carrello	37
Accoppiare le ante scorrevoli all'azionamento elettrico a fune	37
Tendere nuovamente la fune metallica	38
Impianti scorrevoli elettrici con lunghezza non standard	38
Montare i rivestimenti	39

Spiegazione dei simboli

Avvertenze



PERICOLO

- ▶ Indica un pericolo imminente che può causare la morte o lesioni gravi se non vengono adottate le misure di cautela corrispondenti.



AVVERTIMENTO

- ▶ Indica che possono verificarsi morte, lesioni fisiche gravi o danni ingenti alle cose se non vengono adottate le misure di cautela corrispondenti.



CAUTELA

- ▶ Indica un pericolo probabile che può causare lesioni lievi o danni alle cose se non viene evitato.

- ▶ Istruzioni operative

Avvertenze di sicurezza

- ▶ Montaggio e messa in funzione possono essere effettuati solo da personale specializzato qualificato!



AVVERTIMENTO

Un montaggio errato può causare gravi lesioni e/o danni alle cose.

- ▶ Osservare tutte le istruzioni di montaggio.



AVVERTIMENTO

- ▶ Tenere conto delle seguenti avvertenze e avvertimenti onde evitare pericoli e proteggere il prodotto.

- ▶ Rispettare le disposizioni in materia di prevenzione degli infortuni dell'associazione di categoria.
- ▶ Per il trasporto rispettare le disposizioni del Codice della strada.
- ▶ Fare attenzione che il carico sia ben fissato sul mezzo di trasporto.
- ▶ Accertarsi che gli azionamenti vengano stoccati in un luogo asciutto fino al montaggio finale e alla messa in funzione.
- ▶ Delimitare un'ampia zona intorno al luogo di montaggio.
- ▶ Rispettare integralmente le disposizioni dei produttori di tasselli e di materiali di fissaggio.
- ▶ Prima del montaggio occorre verificare la portata dei sottofondi di montaggio.
- ▶ In caso di dubbi in merito ai sottofondi di costruzione, rivolgersi al proprio perito edile competente.
- ▶ Il lavori elettrici possono essere effettuati solo da elettricisti specializzati autorizzati.

- ▶ Rispettare gli schemi di collegamento prescritti, altrimenti si può danneggiare il motore. EHRET GmbH non si assume alcuna responsabilità per i danni derivanti da un'installazione non a regola d'arte.
- ▶ Verificare che il prodotto non sia danneggiato prima di procedere al montaggio. I prodotti che necessitano di riparazione non possono essere utilizzati.
- ▶ Non toccare alcuna parte interna del prodotto resa accessibile da eventuali danni (ad es. cavi/linee elettriche).
- ▶ Interrompere immediatamente l'uso dell'azionamento elettrico in caso di fuoriuscita di fumo o fumo denso.
- ▶ Impedire ai bambini di giocare con i comandi degli azionamenti per persiane scorrevoli.
- ▶ Gli apparecchi elettrici/elettronici non sono a prova di guasto. Accertarsi che in caso di interruzione di corrente non si verifichino situazioni di pericolo per le persone e il prodotto.
- ▶ Gli apparecchi con comandi elettrici possono mettersi in movimento in qualsiasi momento e senza preavviso. Evitare le conseguenti situazioni di pericolo per le persone e il prodotto.
- ▶ Nel corso del normale funzionamento, nell'area di inclinazione e di spostamento delle persiane non devono trovarsi persone od ostacoli. Tenere persone e oggetti lontani fino a quando le persiane non si trovano in posizione finale.
- ▶ All'apertura e chiusura delle persiane non toccare le parti in movimento o le zone di chiusura.
- ▶ Evitare che indumenti o parti del corpo possano essere afferrati dalle parti in movimento dell'impianto.
- ▶ Durante gli interventi di manutenzione staccare gli azionamenti dall'alimentazione di rete.
- ▶ In caso di neve, nevischio o gelicidio si possono verificare dei congelamenti sul prodotto. Prima di azionarlo attendere lo scongelamento e impostare il comando automatico su manuale.
- ▶ Accertarsi che le persiane siano bloccate prima del verificarsi un carico di vento.
- ▶ Con velocità del vento a partire da 62 km/h (vento di burrasca) le persiane non possono essere azionate.
- ▶ Sulle persiane non possono essere applicati carichi supplementari determinati da persone o oggetti.
- ▶ Le persiane non fungono da protezione anti-caduta per persone.



AVVERTIMENTO

Pericolo di lesione dovuta al peso del prodotto!

- ▶ A causa del peso dei prodotti, raccomandiamo di effettuare il trasporto e il montaggio impiegando almeno due persone.

- ▶ Trasportare il prodotto con cura onde evitare eventuali danneggiamenti.
- ▶ Durante la rimozione del materiale d'imballaggio fare attenzione a non danneggiare il prodotto.



AVVERTIMENTO

Con le pellicole d'imballaggio fornite in dotazione sussiste il rischio di soffocamento.

- ▶ La pellicola d'imballaggio non deve essere lasciata a portata dei bambini.
- ▶ Conservare la pellicola con cura prima di conferirla al riciclaggio.

- ▶ Conferire i materiali d'imballaggio al riciclaggio.

FAQ relative al montaggio

Quali parti sono state consegnate?

- Profili portanti con binari di guida premontati. Esecuzione in base alla sporgenza necessaria: sistema A75, A105, A148 con profili portanti continui sistema A195 profilo di base per parete e supporto rotaia agganciato
- Carrelli e fermi sono inseriti nei binari di guida.
- Ante scorrevoli con staffe di aggancio premontate e profili di guida persiana premontati.
- Squadre di guida sfuse adatte alla guida di tipo A (guida a punti) o di tipo B (guida continua), per numero ed esecuzione vedere  capitolo «Matrice delle squadre di guida», pagina 23.
- Profilo a T di guida consegnato sfuso per le guide continue.
- Rivestimento con coperture laterali di chiusura sfuse, con viti di fissaggio esecuzione per sistema A75, A105 e A148 come profilo di rivestimento continuo a un elemento. Per sistema A195 come rivestimento continuo ma a due elementi.

Quali mezzi di fissaggio vengono impiegati?

- I mezzi di fissaggio non sono compresi nella fornitura!
- La scelta dei materiali di fissaggio si basa sui sottofondi di montaggio esistenti, la cui portata deve essere verificata prima del montaggio. Vanno rispettate integralmente le direttive dei produttori di tasselli e di materiali di fissaggio.



AVVERTIMENTO

Mezzi di fissaggio inadeguati possono causare gravi lesioni e/o danni alle cose.



- ▶ Selezionare il materiale di fissaggio in base alla portata dei sottofondi di montaggio.

Quali distanze tra anta e parete e sporgenze tra anta e parete occorre rispettare?

Se non sono state concordate distanze speciali riferite all'immobile, vale la seguente regola:

- distanze dalla parete e intermedie per profondità di montaggio
 - dell'anta 32 e 48 mm = 12 mm
 - dell'anta 70 mm = 15 mm
- sporgenza dell'anta nell'area dell'architrave 30 mm.
- sporgenza laterale dell'anta 40 mm rispetto al vano murario.

Quali elementi devono essere posizionati sulla struttura e in quale posizione?

- Posizionare e fissare i profili portanti sopra l'architrave della finestra in base al disegno di sistema (A75/A105/A148/A195) e allo schema di posa, vedere  capitolo «Sistema con supporto e rivestimento», pagina 12 e  capitolo «Montare i profili portanti», pagina 26.
- Posizionare e fissare le squadre di guida laterali (Tipo A/B/C/D) in base al disegno di sistema e allo schema di posa, vedere  capitolo «Montare le guide persiana scorrevole inferiori», pagina 31.

Come vengono agganciate le ante scorrevoli ai carrelli e in che modo si può effettuare la regolazione a posteriori delle ante?



AVVERTIMENTO

Un montaggio errato può causare gravi lesioni e/o danni alle cose.

- ▶ Fare attenzione che nel carrello vi sia un rientro sicuro della filettatura della vite a testa svasata.

**AVVERTIMENTO**

Un montaggio errato può causare gravi lesioni e/o danni alle cose.

- ▶ Se i dadi non vengono serrati saldamente, l'anta scorrevole può staccarsi e cadere. Controllare che i dadi siano ben serrati.

- Le ante scorrevoli con le staffe di aggancio vengono inserite nelle viti a testa svasata (apertura 13) avvitate ai carrelli dal basso, quindi vengono fissate con i controdadi (apertura 17) in base alla regolazione in altezza.
- La distanza prescritta tra il bordo superiore di un'anta e il bordo inferiore del binario di guida è di 33 mm per tutti i sistemi.
- Avvitando o svitando la vite a testa svasata (apertura 13) si può regolare l'altezza di max. +/- 5 mm.
- Spostando la staffa di aggancio in orizzontale nelle viti di aggancio, si può regolare a posteriori la distanza dalla parete di +/- 2 mm al massimo.

Di cosa occorre tener conto per un controllo del funzionamento?

- Le ante scorrevoli possono essere spostate con facilità?
- La forza di tenuta dei fermi carrello è troppo elevata o troppo esigua?
- I dadi sono tutti serrati saldamente alle staffe di aggancio?
- Rientri e distanze delle guide laterali sono allineati alle ante scorrevoli?
- Le ante scorrevoli sono allineate parallelamente tra loro?
- Le ante scorrevoli sono allineate alla facciate?

Smaltimento

 IMPORTANTE
<p>Smaltimento</p> <ul style="list-style-type: none"> Le avvertenze che seguono devono essere rispettate rigorosamente onde evitare possibili danni ambientali. Anche se lo smaltimento viene effettuato da un'impresa specializzata abilitata, il gestore della macchina deve garantire un'esecuzione regolamentare!

Alcuni materiali della macchina possono essere riutilizzati. Con il riciclaggio di alcuni componenti o materie prime provenienti da prodotti usati apportate un contributo importante alla tutela ambientale.

- Rivolgetevi alle autorità locali per avere le informazioni necessarie sui centri di raccolta vicini a voi.

Materiali riciclabili

Materiali	Dove si trova
Alluminio	<ul style="list-style-type: none"> Persiane scorrevoli Sospensioni Squadra di guida Copertura per davanzale Ferramenta
Rame	<ul style="list-style-type: none"> Cavi Motore
Plastica, gomma, PVC	<ul style="list-style-type: none"> Guarnizioni Accessori Tubi flessibili Cavi
Acciaio	<ul style="list-style-type: none"> Motore con componenti Ferramenta Accessori

 IMPORTANTE
<p>Smaltimento</p> <ul style="list-style-type: none"> Smaltire tutte le parti della macchina in modo tale da escludere danni alla salute e all'ambiente.

Rifiuti speciali

Materiali	Dove si trova
Rottami elettronici	<ul style="list-style-type: none"> Alimentazione elettrica Comandi (PLC ecc.) Schede con componenti elettronici

CE Dichiarazione di conformità CE

(Dichiarazione di conformità CE originale)
 ai sensi della Direttiva macchine 2006/42/CE, allegato II 1. A.
 ai sensi della Direttiva EMC 2004/108/CE
 ai sensi della Direttiva Bassa Tensione 73/23/CEE
 ai sensi della Direttiva sui prodotti da costruzione 89/106/CEE

Il produttore: EHRET GmbH
 Persiane in alluminio
 Bahnhofstrasse 14-18
 D-77972 Mahlberg

dichiara che il prodotto: **Persiane scorrevoli EHRET
 con comando manuale o elettrico**

Descrizione della funzione: **protezione dal sole, dalla vista e antiabbagliamento**

al quale si riferisce questa direttiva, è conforme a tutte le disposizioni applicabili delle direttive CE sopra indicate. Le finalità di protezione della direttiva CE 2006/95/CE sono rispettate.

Sono state applicate integralmente le seguenti norme armonizzate:

EN 13659:2004 + A1:2008 Chiusure oscuranti – Requisiti prestazionali compresa la sicurezza
EN 60335-2-97:2006 Sicurezza degli apparecchi elettrici d'uso domestico e
+ A11:2008 + A2:2010 simile - Parte 2-97: Requisiti specifici per tapparelle, tende per esterno, tende e apparecchiature avvolgibili similari.

—

Nome e indirizzo della persona autorizzata ad allestire la documentazione tecnica:

Ralf Gielen
 Direzione ufficio tecnico

Luogo: D-77972 Mahlberg
 Data: 01.01.2015

 EHRET GmbH
 Andreas Schnaase
 Direzione distribuzione



 EHRET GmbH
 Eberhard Schopferer
 Amministrazione

Schemi di posa

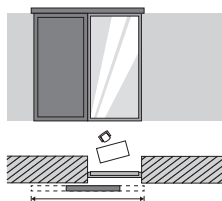
1/R

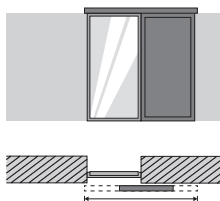

1/L



2/LL

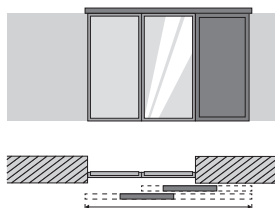

2/LL-R

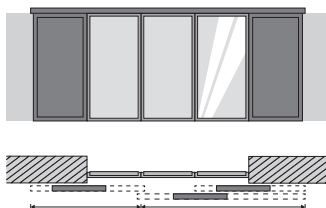

3/LLL

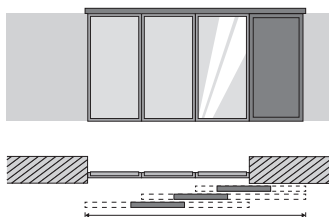

3/RRR

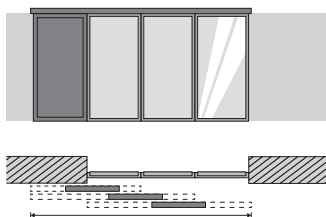

3/LL-RR

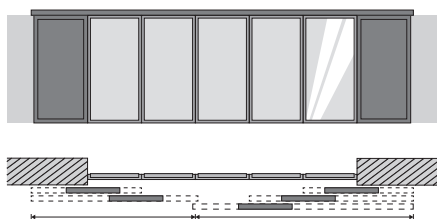

3/LL-RRR

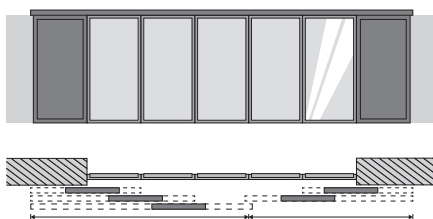

1/L-R

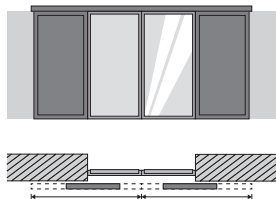

2/RR

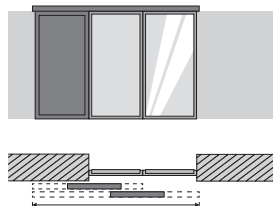

2/L-RR

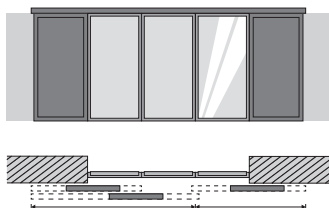

2/LL-RR

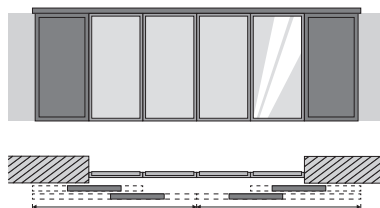

3/LLL-R

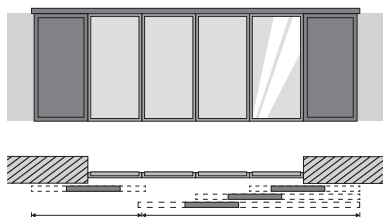

3/L-RRR

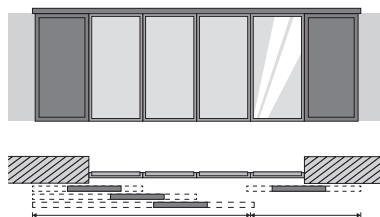

3/LLL-RRR

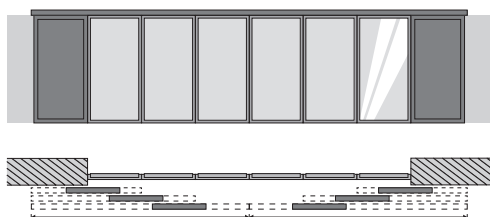

Gli schemi di posa sono definiti osservandoli dall'interno. La denominazione 2/LL-R indica 2 rotaie di scorrimento, 2 ante a sinistra (LL) e 1 ante a destra (R).

Sistema con supporto e rivestimento

Sistema A75/60 BT32 | Tipo A

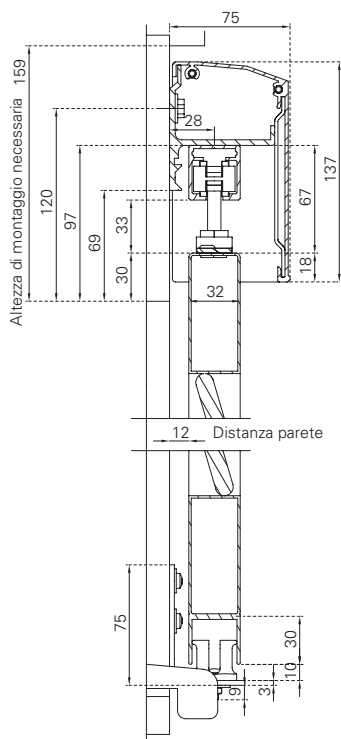

Sistema A105/60 BT32 | Tipo A

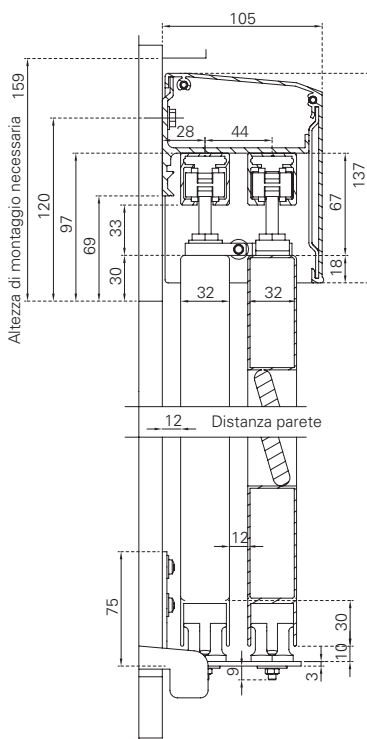

Per il fissaggio singole varianti di supporto alla parete sono previsti i diametri delle viti e le distanze tra le viti elencati di seguito:

- A75: Ø 8 mm; ogni = 600–800 mm
- A105: Ø 8 mm; ogni = 600–800 mm
- A148: Ø 8 mm; ogni = 600–800 mm
- A195: Ø 10 mm; ogni = 600–800 mm

Sistema A148/100 BT32 | Tipo A

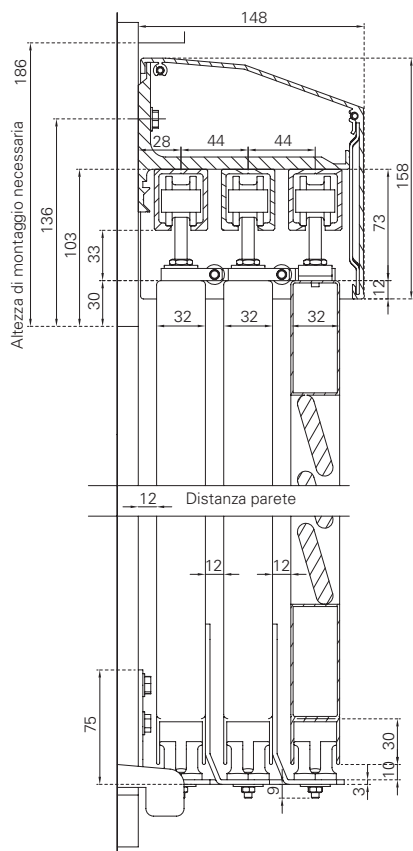

Sistema A195/100 BT70 | Tipo B

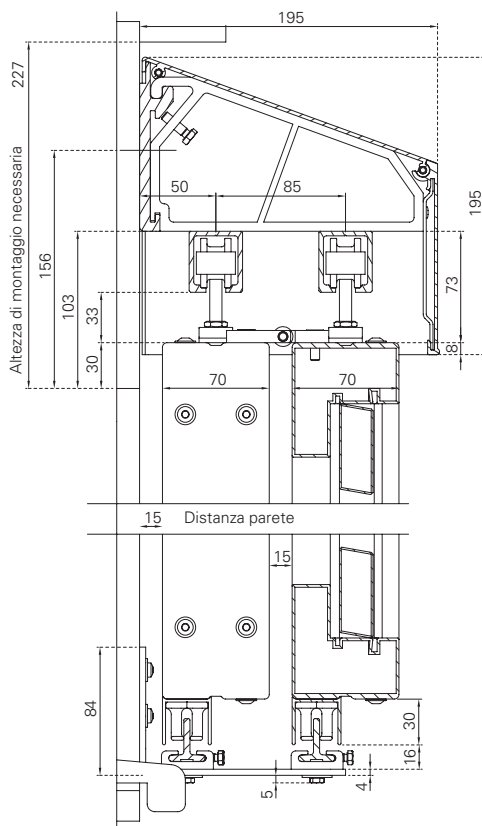

Profili portanti

Profilo portante A75

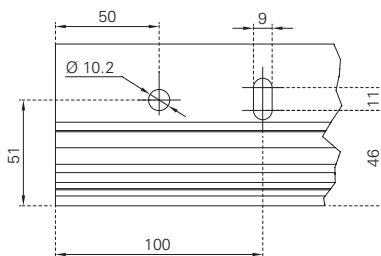
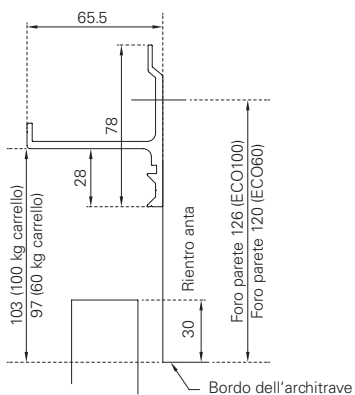

Profilo portante A105

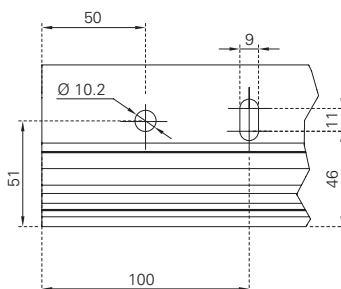
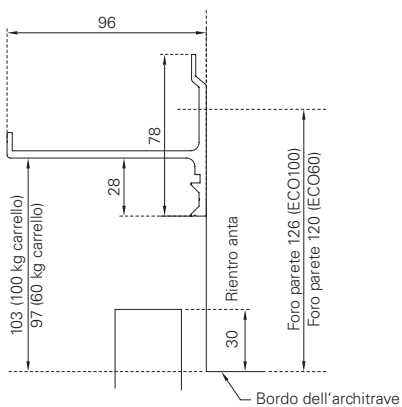

Profilo portante A148

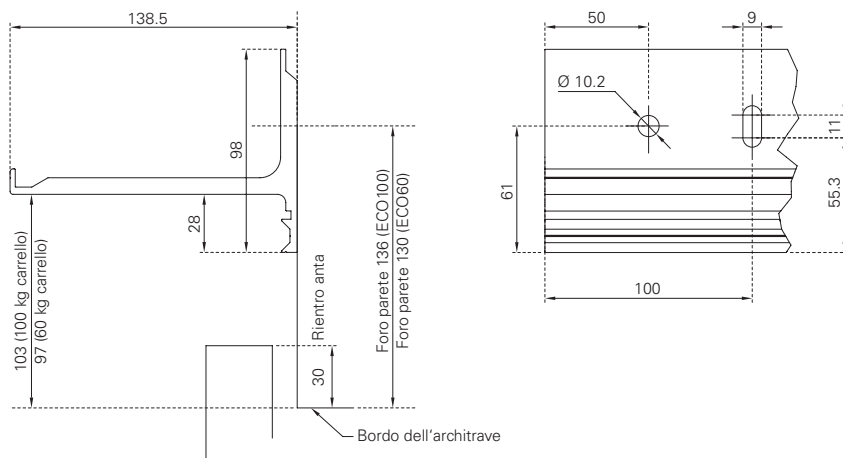

Profilo di base per parete A195

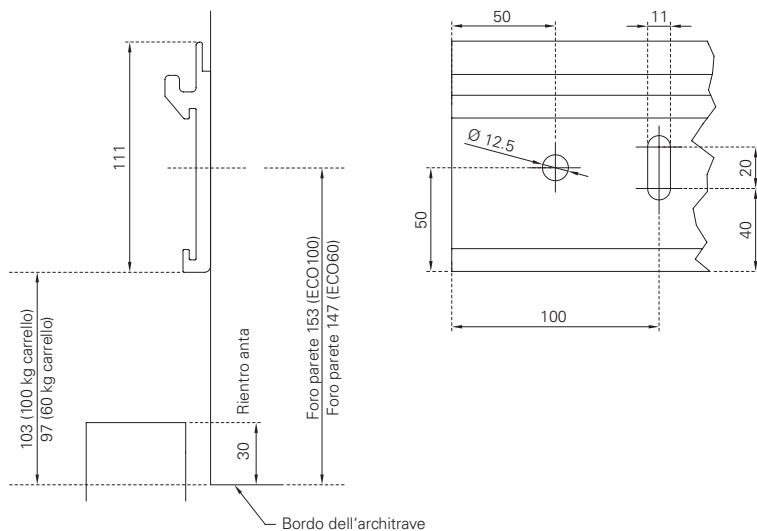

Angolare base

Sistema ECO 60 ECO60N

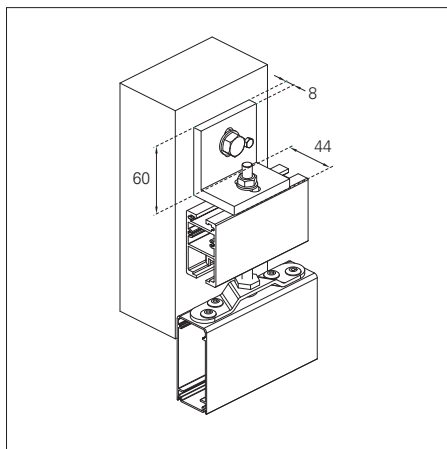
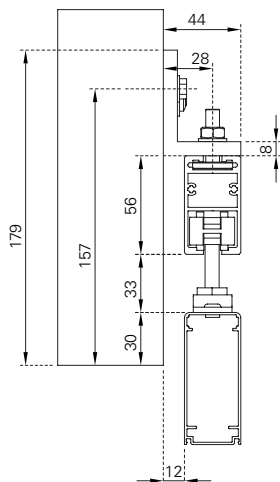

PL | PL-N | PL-LO | PL-LO-N | AR61
R75 | AR75 | TZR75 | R48 | SL | SL12

- Distanza max. tra i punti di fissaggio = 800 mm
- Distanza max. dall'estremità della rotaia di scorrimento = 200 mm
- Calcolo dell'angolare:
lunghezza rotaia di scorrimento / 800 mm + 1 angolare
Es.: rotaia di scorrimento di 4 m = 4000 mm / 800 mm = 5+1 = 6 angolari
- Per il fissaggio delle squadre di base sono previste viti con diametro di 8 mm
- Set copertura rotaia di scorrimento per la copertura laterale delle guide

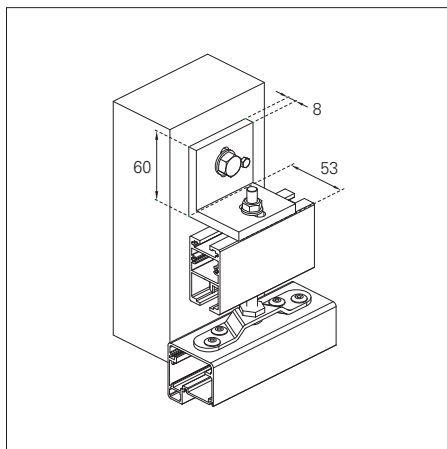

MAX15 | MAX28 | MAX37 | MAX48 | CADROTEX

Sistema ECO 100 D33N / D55N

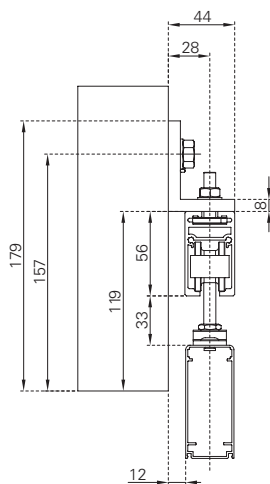

- Distanza max. tra i punti di fissaggio = 800 mm
- Distanza max. dall'estremità della rotaia di scorrimento = 200 mm
- Calcolo dell'angolare:
lunghezza rotaia di scorrimento / 800 mm + 1 angolare
Es.: rotaia di scorrimento di 4 m = 4000 mm / 800 mm = 5+1 = 6 angolari
- Per il fissaggio delle squadre di base sono previste viti con diametro di 8 mm
- Set copertura rotaia di scorrimento per la copertura laterale delle guide

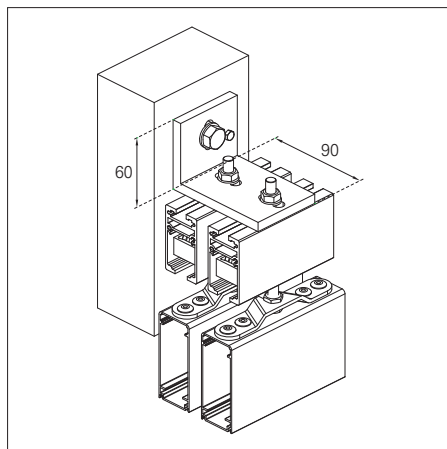

PL | PL-N | PL-LO | PL-LO-N | AR61
R75 | AR75 | TZR75 | R48 | SL | SL12

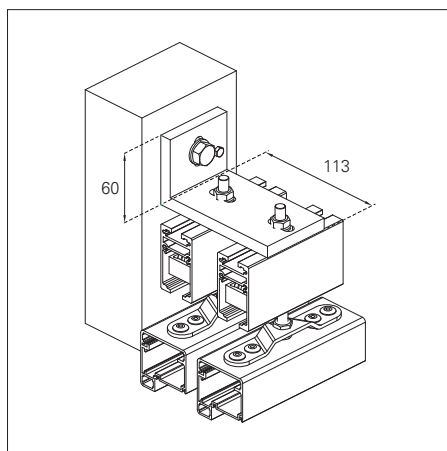

MAX15 | MAX28 | MAX37 | MAX48 | CADROTEX

Angolare base con rivestimento

Telaio R75
ECO60N / D33N

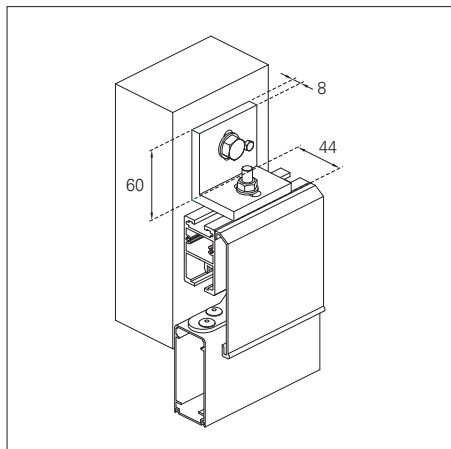

PL | PL-N | PL-LO | PL-LO-N | AR61
R75 | AR75 | TZR75 | R48 | SL | SL12

Telaio MAX
D33N / D55N

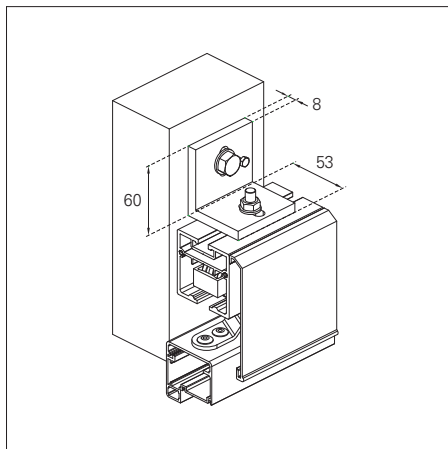

MAX15 | MAX28 | MAX37 | MAX48 | CADROTEX

- Distanza max. tra i punti di fissaggio = 800 mm
- Distanza max. dall'estremità della rotaia di scorrimento = 200 mm
- Calcolo dell'angolare:
lunghezza rotaia di scorrimento / 800 mm + 1 angolare
Es.: rotaia di scorrimento di 4 m = 4000 mm / 800 mm = 5+1 = 6 angolari
- Per il fissaggio delle squadre di base sono previste viti con diametro di 8 mm
- Set coperchio rivestimento per la copertura laterale delle guide e rivestimento

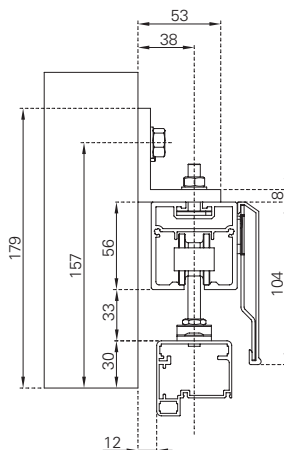

Montaggio a soffitto

Doppio scorrimento con telaio R75 D33N / D55N

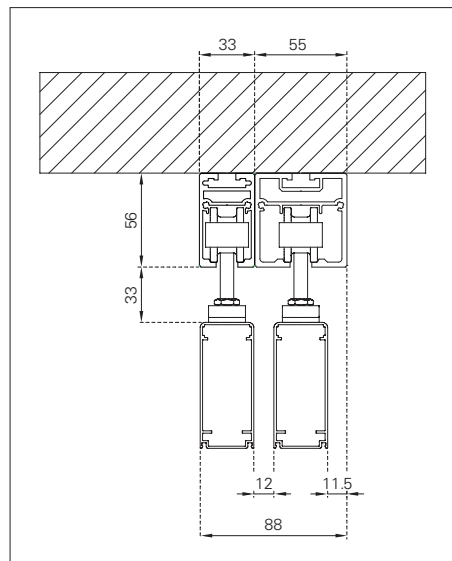

PL | PL-N | PL-LO | PL-LO-N | AR61
R75 | AR75 | TZR75 | R48 | SL | SL12

Triplo scorrimento con telaio R75 D33N / D55N

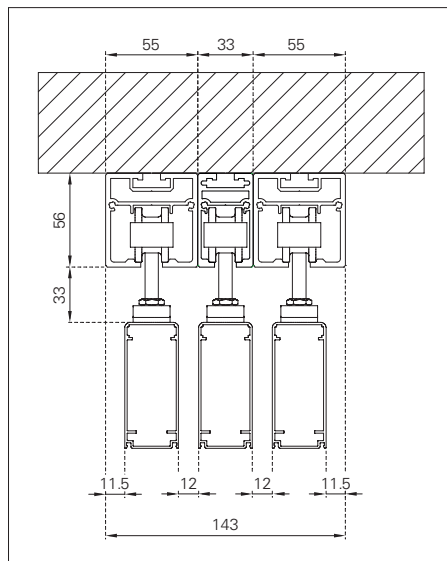

PL | PL-N | PL-LO | PL-LO-N | AR61
R75 | AR75 | TZR75 | R48 | SL | SL12

- Distanza max. tra i punti di fissaggio = 800 mm
- Distanza max. dall'estremità della rotaia di scorrimento = 200 mm
- Il carico massimo è di 100 kg / metro lineare
- Per il fissaggio delle rotaie per il montaggio sull'architrave e a soffitto sono previsti i diametri delle viti e le distanze tra le viti elencati di seguito: Ø 5 mm; ogni = 400 mm
- Set copertura rotaia di scorrimento per la copertura laterale delle guide

Il montaggio a soffitto viene effettuato mediante combinazioni di binari. Sono disponibili due binari guida per soffitto I arghe 33 e 55 mm (altezza: 56 mm ciascuna)

Montaggio a soffitto

Doppio scorrimento con telaio MAX D55N

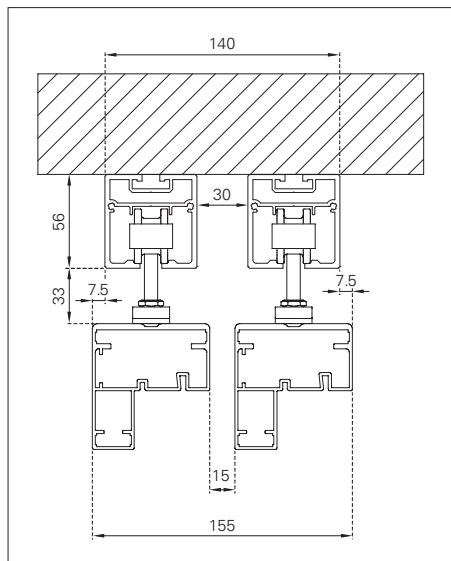

MAX70 | SUN-P70

Triplo scorrimento con telaio MAX D55N

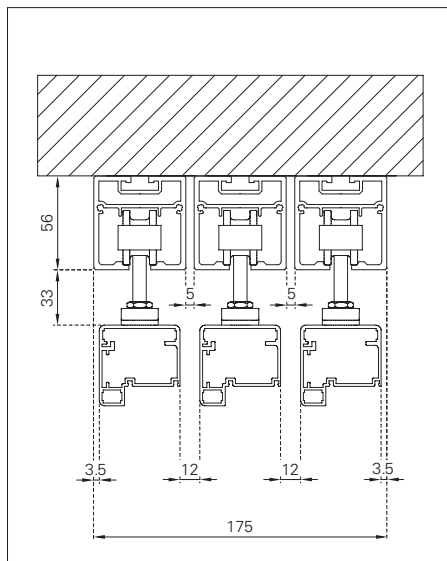

MAX48 | MAX37 | MAX28 | MAX15 | CADROTEX

- Distanza max. tra i punti di fissaggio = 800 mm
- Distanza max. dall'estremità della rotaia di scorrimento = 200 mm
- Il carico massimo è di 100 kg / metro lineare
- Per il fissaggio delle rotaie per il montaggio sull'architrave e a soffitto sono previsti i diametri delle viti e le distanze tra le viti elencati di seguito: Ø 5 mm; ogni = 400 mm
- Set copertura rotaia di scorrimento per la copertura laterale delle guide

Il montaggio a soffitto viene effettuato mediante combinazioni di binari. Sono disponibili due binari guida per soffitto l'arghe 33 e 55 mm (altezza: 56 mm ciascuna)

Guide in basso

Tipo A | Guida a punti, esecuzione dritta



813021



813022

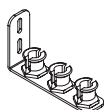

813023



813031

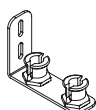

813032

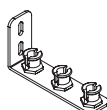

813033

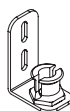

813041

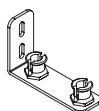

813042

Tipo B | Guida continua, esecuzione dritta

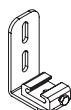

814001

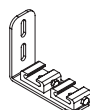

814002

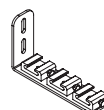

814003

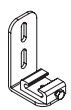

814011

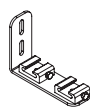

814012

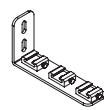

814013

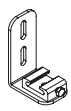

814021

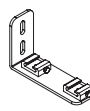

814022

Tipo A | Guida a punti, a gomito

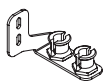
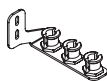
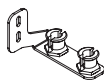
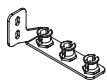
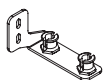
813121 destra
813221 sinistra813122 destra
813222 sinistra813123 destra
813223 sinistra813131 destra
813231 sinistra813132 destra
813232 sinistra813133 destra
813233 sinistra813141 destra
813241 sinistra813142 destra
813242 sinistra

Tipo B | Guida continua, a gomito

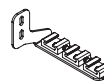
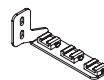
814101 destra
814201 sinistra814102 destra
814202 sinistra814103 destra
814203 sinistra814111 destra
814211 sinistra814112 destra
814212 sinistra814113 destra
814213 sinistra814121 destra
814221 sinistra814122 destra
814222 sinistra

Guide in basso

Tipo C | Guida continua "rinforzata"



884051

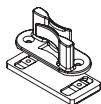

884052



884056

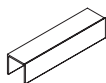

884054



884055

Tipo D | Guida continua (montaggio a terra)

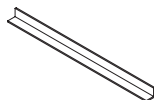

818201

Guide per persiane doppie

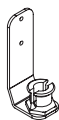

813010

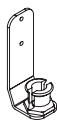

813012



813011

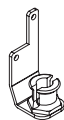

813012

Per il fissaggio delle squadre da parete delle guide inferiori sono previsti i seguenti diametri delle viti:

- montante a parete largo 34 mm: Ø 6 mm
- montante a parete largo 44 mm: Ø 8 mm

Matrice delle squadre di guida

Tipo A | profondità dell'anta 32 mm

Cod. art.	1/R	1/L	1/LR	2/RR	2/LL	2/LRR	2/LLR	2/LLRR	3/RRR	3/LLL	3/LRRR	3/LLLR	3/LLRRR	3/LLLR	3/LLRRR
813221	1	1	1		1	1	1	1		1	1	1	1	1	1
813121	1	1	1	1		1	1	1	1		1	1	1	1	1
813021	1	1	2			1	1				1	1			
813222				1											
813122					1										
813022				1	1	1	1	2					1	1	
813223									1						
813123										1					
813023									1	1	1	1	1	1	2

Tipo A | profondità dell'anta 70 mm

Cod. art.	1/R	1/L	1/LR	2/RR	2/LL	2/LRR	2/LLR	2/LLRR
813241	1	1	1		1	1	1	1
813141	1	1	1	1		1	1	1
813041	1	1	2			1	1	
813242				1				
813142					1			
813042				1	1	1	1	2

Tipo A | profondità dell'anta 48 mm

Cod. art.	1/R	1/L	1/LR	2/RR	2/LL	2/LRR	2/LLR	2/LLRR	3/RRR	3/LLL	3/LRRR	3/LLLR	3/LLRRR	3/LLLR	3/LLRRR
813231	1	1	1		1	1	1	1		1	1	1	1	1	1
813131	1	1	1	1		1	1	1	1		1	1	1	1	1
813031	1	1	2			1	1				1	1			
813232				1											
813132					1										
813032				1	1	1	1	2					1	1	
813233									1						
813133										1					
813033									1	1	1	1	1	1	2

Matrice delle squadre di guida

Tipo B | profondità dell'anta 32 mm

Cod. art.	1/R	1/L	1/LR	2/RR	2/LL	2/LRR	2/LLR	2/LLRR	3/RRR	3/LLL	3/LRRR	3/LLLR	3/LLRRR	3/LLLR	3/LLRRR
814201	1	1	1												
814101	1	1	1												
814001	1	1	2												
814202				1	1	1	1	1							
814102				1	1	1	1	1							
814002				1	1	2	2	2							
814203									1	1	1	1	1	1	1
814103									1	1	1	1	1	1	1
814003									1	1	2	2	2	2	2

Tipo B | profondità dell'anta 70 mm

Cod. art.	1/R	1/L	1/LR	2/RR	2/LL	2/LRR	2/LLR	2/LLRR
814221	1	1	1					
814121	1	1	1					
814021	1	1	2					
814222				1	1	1	1	1
814122				1	1	1	1	1
814022				1	1	2	2	2

Tipo B | profondità dell'anta 48 mm

Cod. art.	1/R	1/L	1/LR	2/RR	2/LL	2/LRR	2/LLR	2/LLRR	3/RRR	3/LLL	3/LRRR	3/LLLR	3/LLRRR	3/LLLR	3/LLRRR
814211	1	1	1												
814111	1	1	1												
814011	1	1	2												
814212				1	1	1	1	1							
814112				1	1	1	1	1							
814012				1	1	2	2	2							
814213									1	1	1	1	1	1	1
814113									1	1	1	1	1	1	1
814013									1	1	2	2	2	2	2

Guide per persiane doppie | profondità dell'anta 32 mm

Cod. art.	1/R	1/L	1/LR	2/RR	2/LL	2/LRR	2/LLR	2/LLRR	3/RRR	3/LLL	3/LRRR	3/LLLR	3/LLRRR	3/LLLR	3/LLRRR
813010				1	1	1	1	2	2	2	2	3	3	3	4
813013				1		1		1	2		2		2	1	2
813011					1		1	1		2		2	1	2	2
816011				1	1	1	1	2					1	1	
816012									1	1	1	1	1	1	2
800070				1	1						1	1			
800073									1	1					

Accessori: guide per persiane doppie, trascinatori, squadre protettive di rivestimento

Guide per persiane doppie | profondità dell'anta 70 mm

Cod. art.	1/R	1/L	1/LR	2/RR	2/LL	2/LRR	2/LLR	2/LLRR
813012								
816022				1	1	1	1	2
800072				1	1			

Accessori: guide per persiane doppie, trascinatori, squadre protettive di rivestimento

Guide per persiane doppie | profondità dell'anta 48 mm

Cod. art.	1/R	1/L	1/LR	2/RR	2/LL	2/LRR	2/LLR	2/LLRR	3/RRR	3/LLL	3/LRRR	3/LLLR	3/LLRRR	3/LLLR	3/LLRRR
813010				1	1	1	1	2	2	2	2	3	3	3	4
813013				1		1		1	2		2		2	1	2
813011					1		1	1		2		2	1	2	2
816011				1	1	1	1	2					1	1	
816021									1	1	1	1	1	1	2
800071				1	1						1	1			
800074									1	1					

Accessori: guide per persiane doppie, trascinatori, squadre protettive di rivestimento

Elementi guida supplementari per guide di tipo B

Cod. art.	1/R	1/L	1/LR	2/RR	2/LL	2/LRR	2/LLR	2/LLRR	3/RRR	3/LLL	3/LRRR	3/LLLR	3/LLRRR	3/LLLR	3/LLRRR
008054	2	2	4	4	4	6	6	8	6	6	8	8	10	10	12

2 Istruzioni di montaggio

Montare i profili portanti

- ▶ Disimballare la fornitura, controllare che gli articoli siano completi e il relativo stato.
- ▶ Definire la posizione dei profili portanti rispetto all'apertura della finestra in base allo schema di posa e alla larghezza dell'anta
- ▶ Posizionare il profilo portante in base al disegno di sistema e segnare le asole per il fissaggio

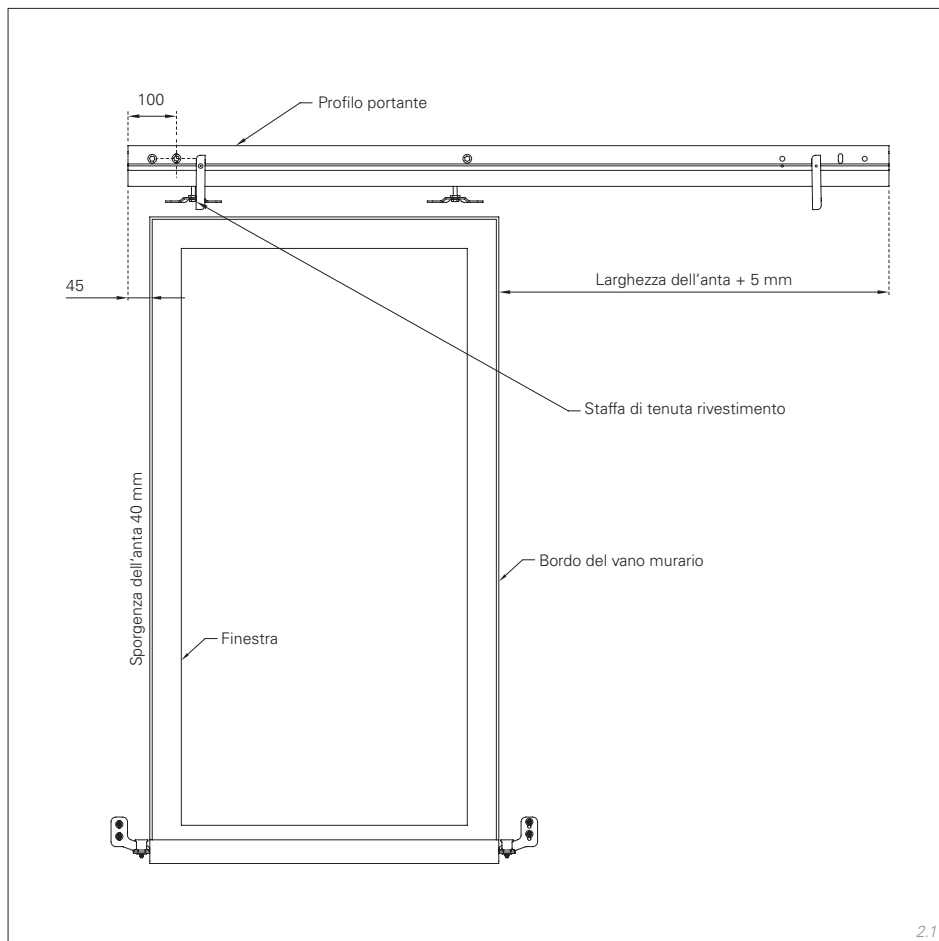

- ▶ Segnare i fori di fissaggio (asola) e praticare i fori al centro
- ▶ Fissare i supporti alla superficie della parete con viti o tasselli (tutti i fori incl. il foro di sicurezza)
- ▶ Allineare il profilo portante
- ▶ Fissare il profilo portante applicando viti o tasselli supplementari nei fori di sicurezza.

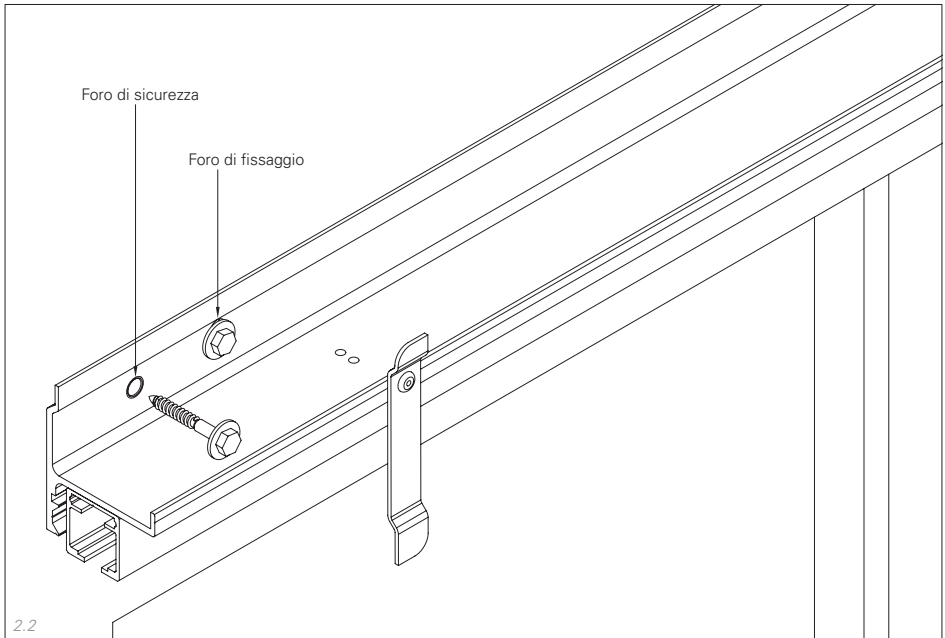

Posizionamento del profilo portante rispetto al bordo del vano murario

Montaggio standard per azionamento manuale

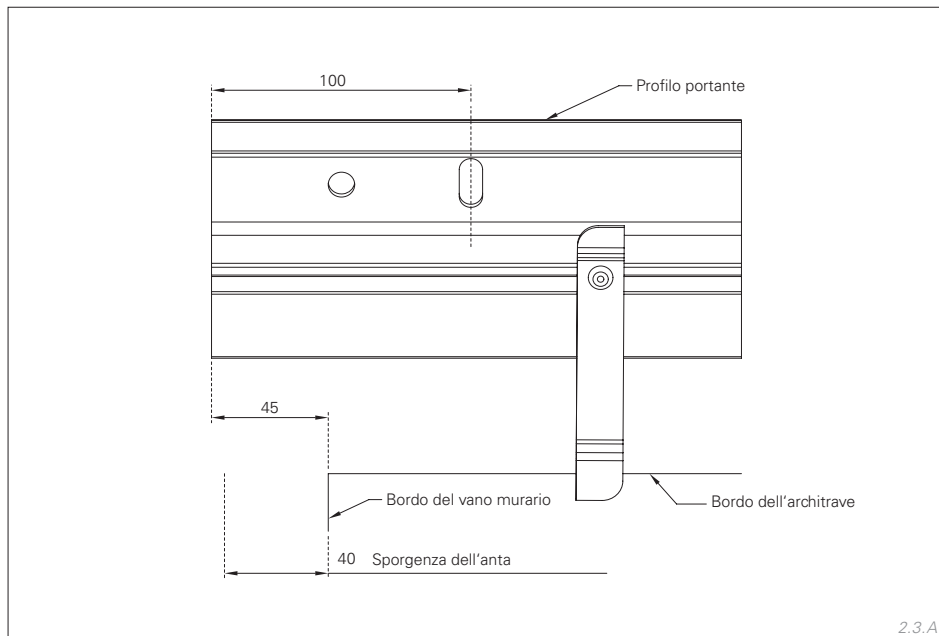

Montaggio standard per posizionamento del motore nell'area del bordo del vano murario

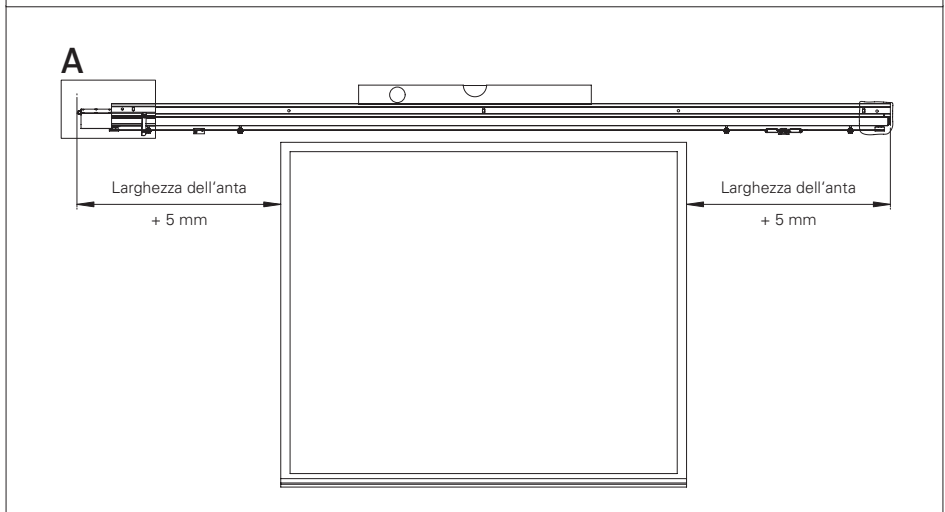
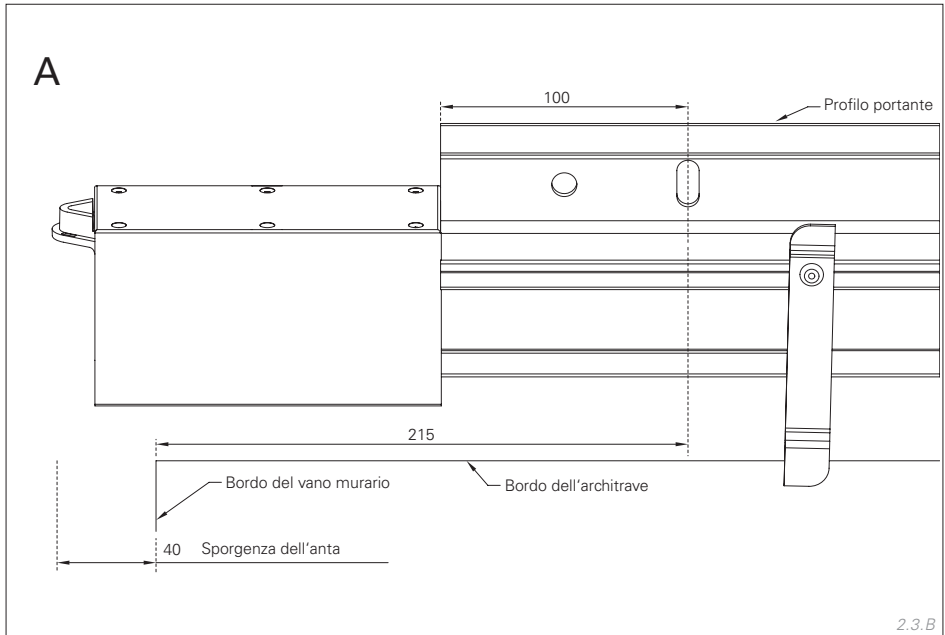

Accoppiare le ante scorrevoli

AVVERTENZE

Al fine di garantire un trasporto più sicuro, le ante accoppiate vengono consegnate come ante singole e devono essere assemblate in loco.

I fori di fissaggio dei connettori sono preforati. I connettori di testa e le piastre con materiale di fissaggio vengono consegnati sfusi.

- ▶ Disimballare le ante da accoppiare e accostarle.
- ▶ Agganciare le ante scorrevoli al sistema scorrevole.
- ▶ Avvicinare le ante e avvitare i connettori di testa in alto.
- ▶ Posizionare la piastra di testa sul lato interno dell'anta e applicare i rivetti.

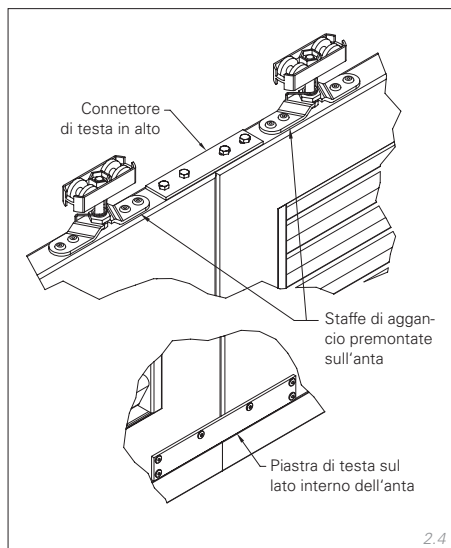

Agganciare le ante scorrevoli al carrello

- ▶ Regolare le ante

Campo di regolazione anta

verticale (↑↓): - 5 mm

orizzontale (↔): ± 2 mm

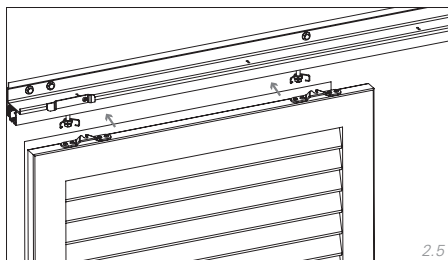

- ▶ Serrare i dadi con forza (apertura 13+17).

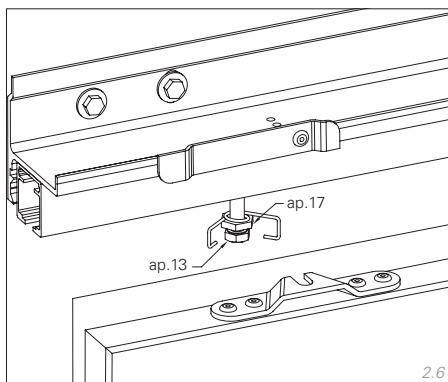

- ▶ Agganciare la molla di sicurezza alla staffa di aggancio

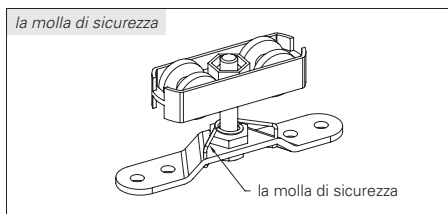

Montare le guide persiana scorrevole inferiori

- Posizionare e fissare le guide laterali in base al disegno di sistema.

Tipo A | Guida a punti, a gomito

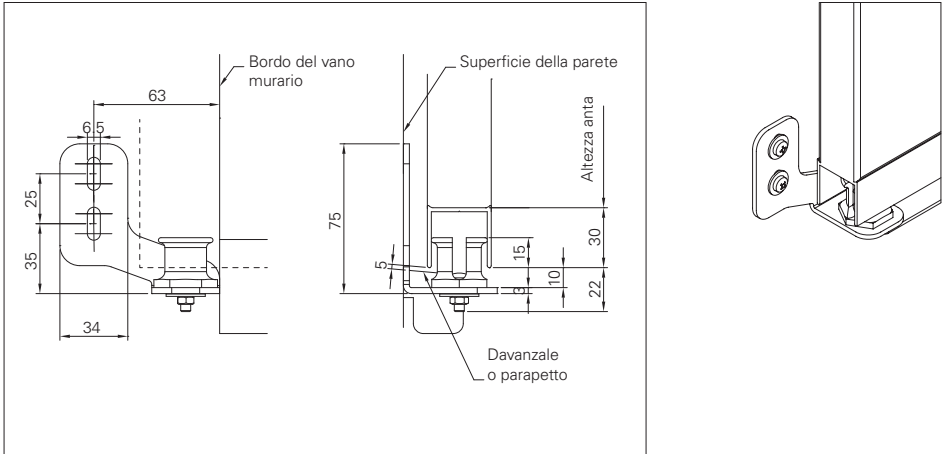

Fori di fissaggio squadra di guida laterale tipo A, Guida a punti a gomito, larghezza a vista 34 mm

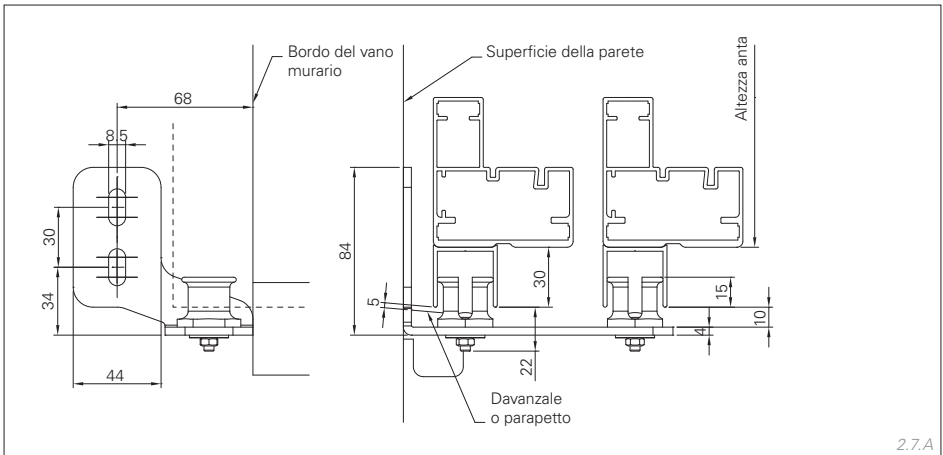

Fori di fissaggio squadra di guida laterale tipo A, Guida a punti a gomito, larghezza a vista 44 mm

2.7.A

Tipo A | Guida a punti, esecuzione dritta

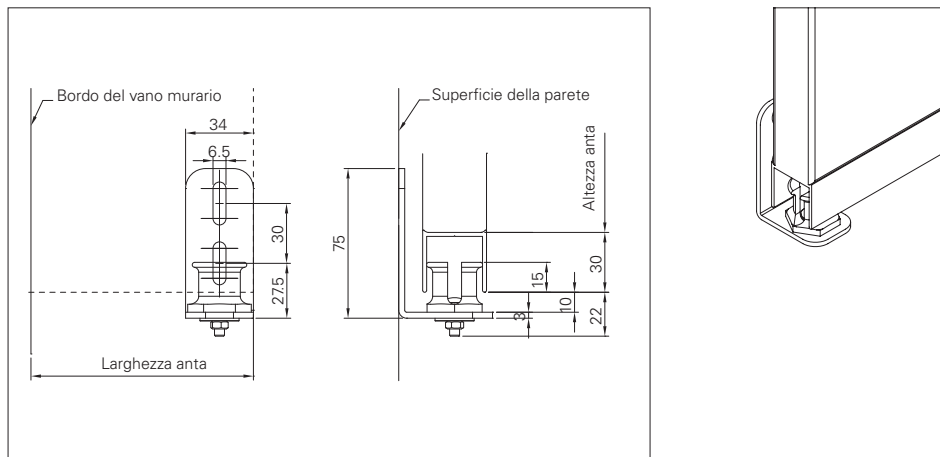

Fori di fissaggio squadra di guida laterale tipo A, Guida a punti, esecuzione dritta, larghezza a vista 34 mm

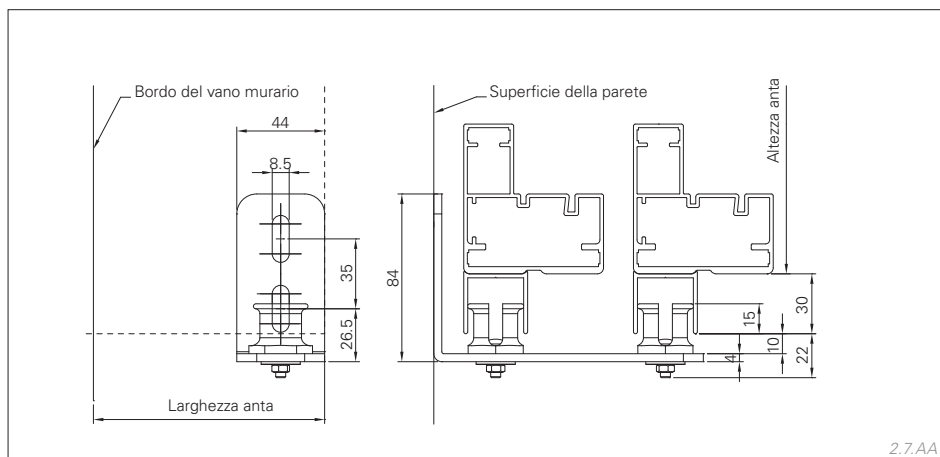

2.7.AA

Fori di fissaggio squadra di guida laterale tipo A, Guida a punti, esecuzione dritta, larghezza a vista 44 mm

Tipo B | Guida continua, a gomito

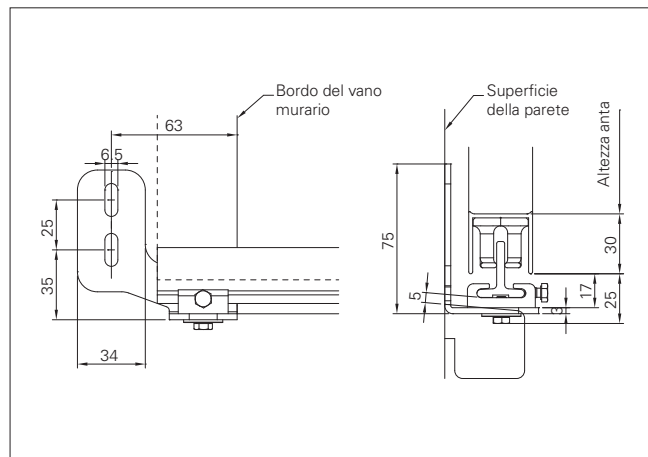

Fori di fissaggio squadra di guida laterale tipo B, Guida continua a gomito, larghezza a vista 34 mm

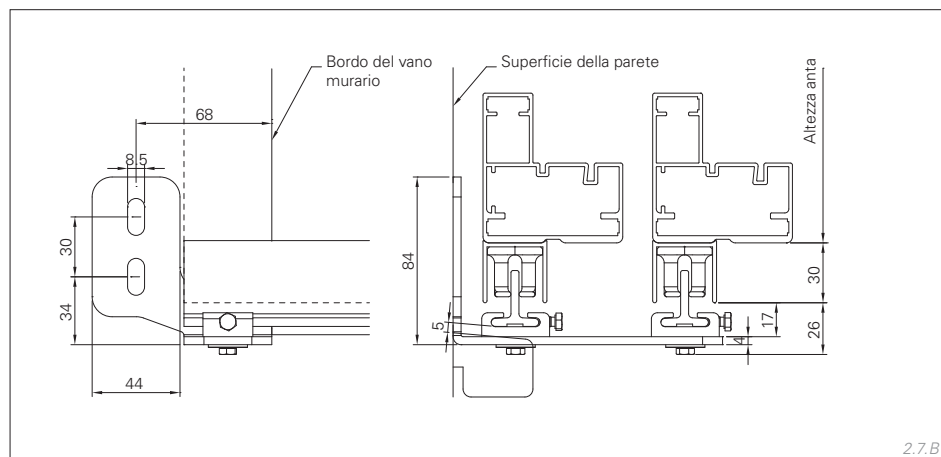

Fori di fissaggio squadra di guida laterale tipo B, Guida continua a gomito, larghezza a vista 44 mm

2.7.B

Tipo B | Guida continua, esecuzione dritta

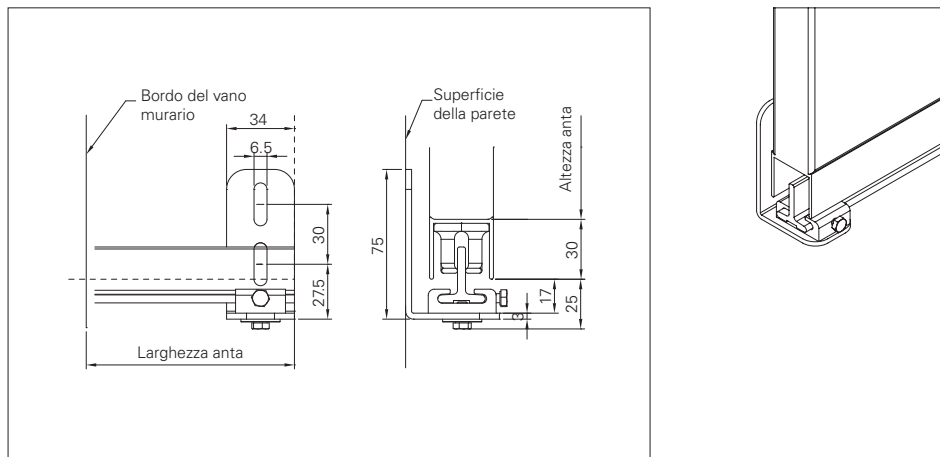

Fori di fissaggio squadra di guida laterale tipo B, Guida continua, esecuzione dritta, larghezza a vista 34 mm

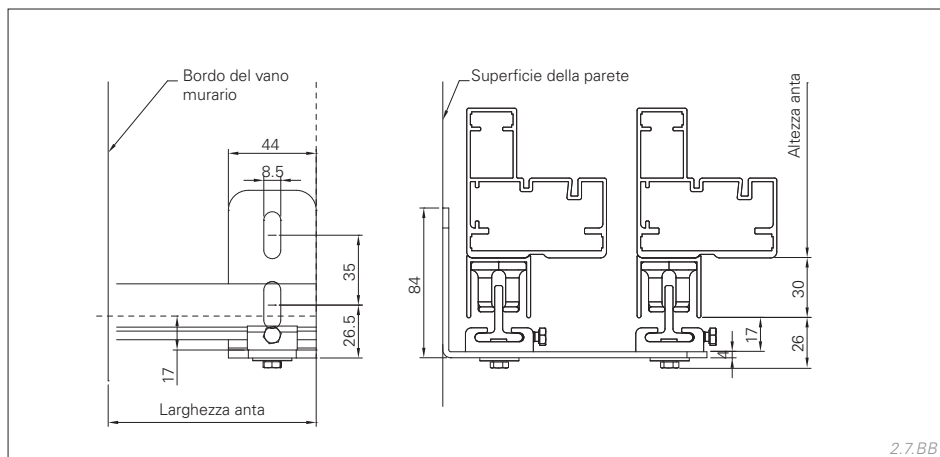

Fori di fissaggio squadra di guida laterale tipo B, Guida continua, esecuzione dritta, larghezza a vista 44 mm

Tipo C | Guida continua "rinforzata"

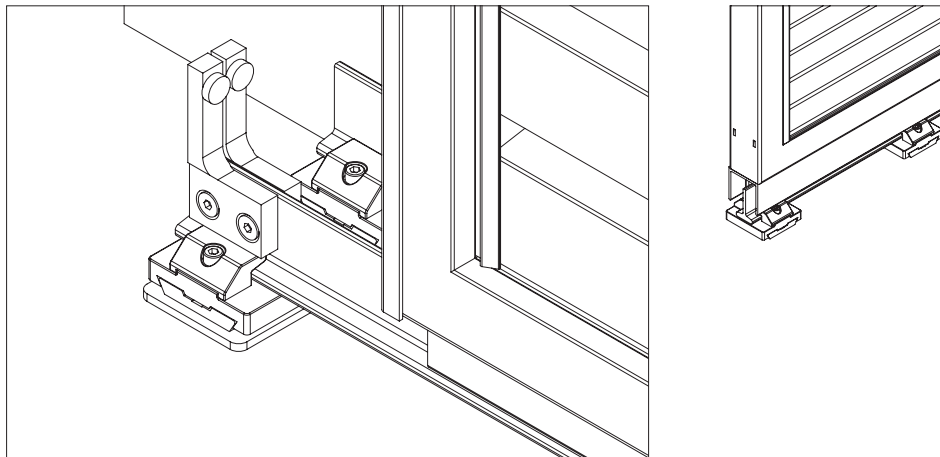

Fissaggio individuale, squadra di guida laterale tipo C „rinforzata”; Guida continua, esecuzione dritta

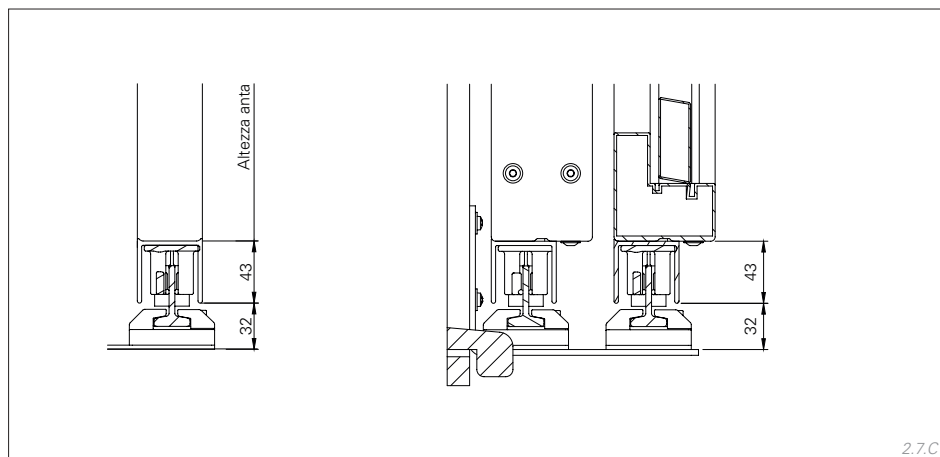

Tipo C – guida continua “rinforzata”, con fermi guida

2.7.C

Tipo D | Guida continua (montaggio a terra)

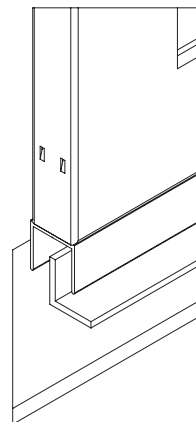
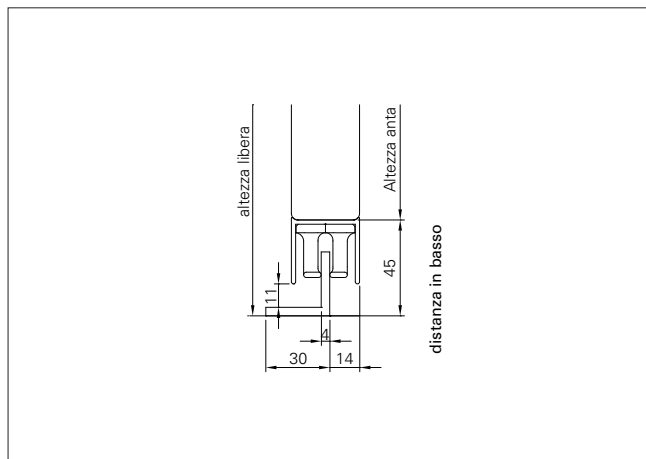

Guida continua tipo D (montaggio a terra) con squadra di guida 30 x 30 x 4 mm

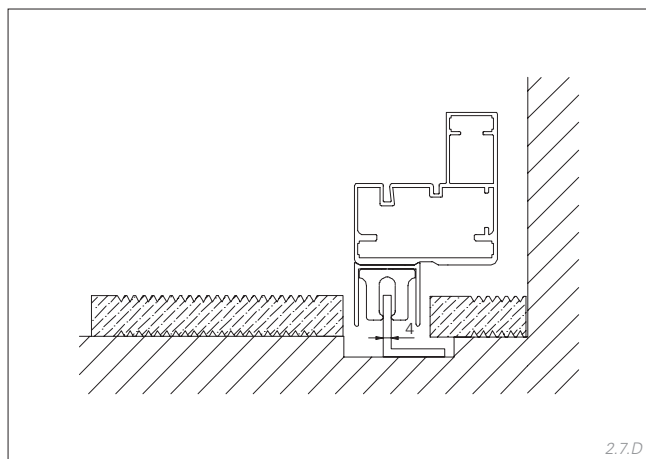

Guida a terra Tipo D per l'installazione in sito su una base solida.
Non vi è alcun aggiustamento in fase di installazione Tipo D.

Regolare i fermi carrello

- ▶ Spingere le ante scorrevoli in posizione finale
- ▶ Portare il fermo verso il carrello
- ▶ Serrare la vite di arresto

per azionamento manuale

- ▶ Regolare la resistenza di serraggio della molla di tenuta sulla vite di regolazione.

Ruotare in senso antiorario per aumentare il precarico della molla di tenuta!

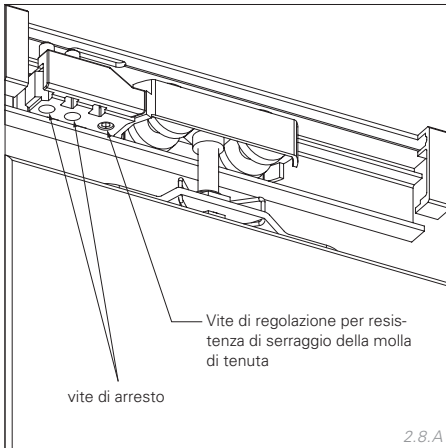

per l'azionamento elettrico a fune

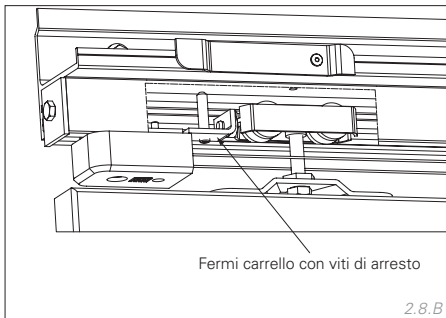

Accoppiare le ante scorrevoli all'azionamento elettrico a fune

AVVERTENZA

Negli schemi 1/L-R, 2/L-RR, 2/LL-R e 2/LL-RR, alla fune metallica viene agganciata un'anta supplementare in sincronia. A tal scopo portare le ante in posizione aperta e bloccare la fune metallica nella morsettiera a listello delle ante scorrevoli.

Se la molla di trazione è posizionata in modo tale da non poter essere collegata all'anta da azionare, occorre dapprima effettuare una messa in funzione, vedere documento separato □ Istruzioni d'uso „Persiane scorrevoli – Motorizzazione (I 623)“; □ capitolo „Messa in funzione“.

Non è possibile spostare manualmente la fune metallica!

- ▶ Posizionare la fune metallica con molla di trazione sull'anta azionata
- ▶ Bloccare la fune metallica negli elementi di aggancio delle ante scorrevoli

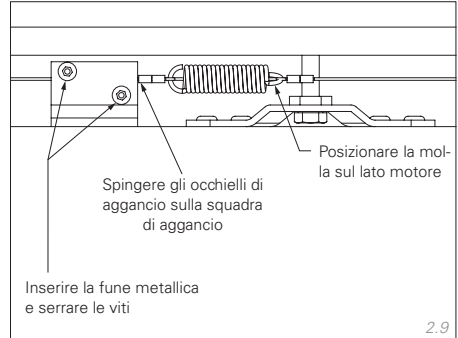

- ▶ Verificare la tensione della fune e della molla ed eventualmente tendere di nuovo

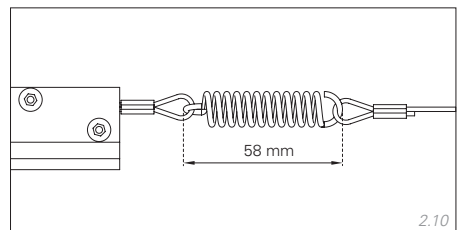

Tendere nuovamente la fune metallica

- ▶ Allentare le viti di arresto sul rullo di rinvio
- ▶ Avvitare la vite a testa svasata sul lato frontale fino a quando la molla di trazione è tesa a 58 mm
- ▶ Serrare le viti di arresto

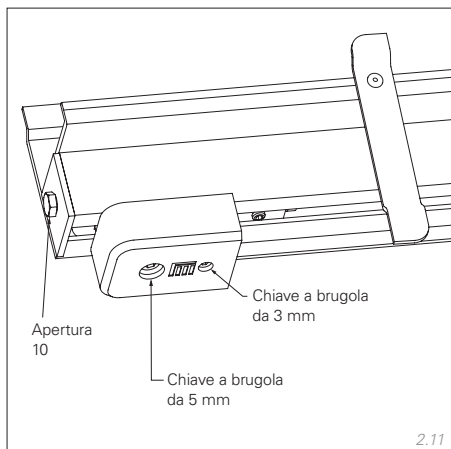

Impianti scorrevoli elettrici con lunghezza non standard

AVVERTENZA

La fune metallica viene consegnata sfusa con un occhio applicato in fabbrica

- ▶ Montaggio dei binari portanti e di guida
- ▶ Issare la fune metallica sulle pulegge per la fune
- ▶ Agganciare la molla di trazione all'occhiello esistente (lato motore)
- ▶ Inserire l'estremità sciolta della fune nel morsetto della fune e agganciare l'occhiello alla molla di trazione
- ▶ Serrare il morsetto della fune e tagliare l'estremità della fune eccedente
- ▶ Precaricare la molla di trazione a 58 mm
- ▶ Inserire la fune metallica nell'elemento di aggancio dell'anta
- ▶ Mettere in funzione l'impianto

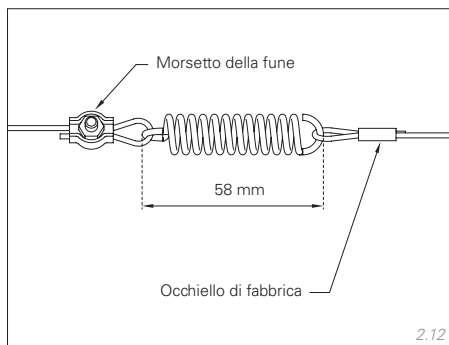

Montare i rivestimenti

- ▶ Avvitare le coperture laterali ai profili di rivestimento

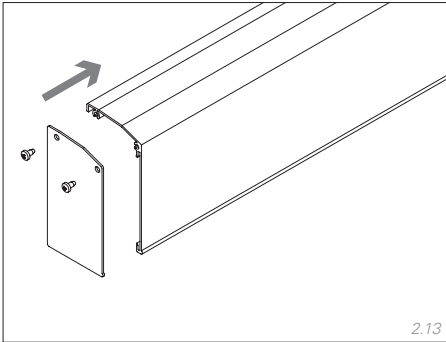

- ▶ Agganciare il rivestimento

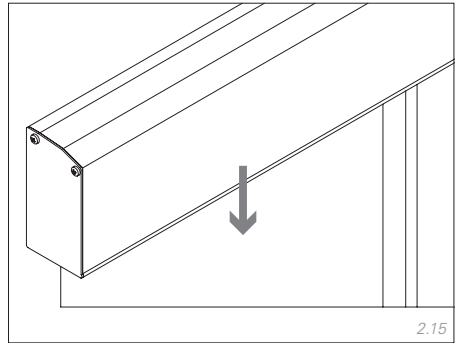

- ▶ Inclinare la staffa per rivestimento (a circa 45°)

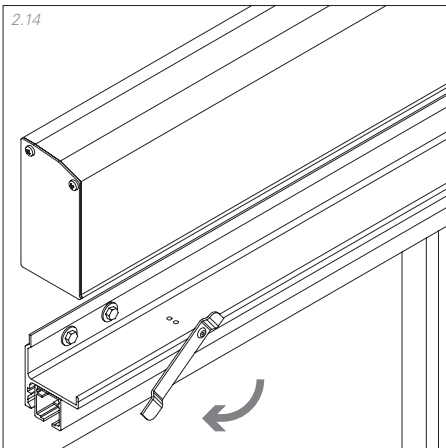

- ▶ Ruotare la staffa e bloccare

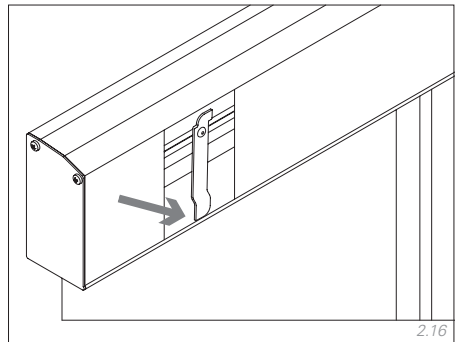

EHRET GmbH

Persiane in alluminio

Bahnhofstrasse 14-18

D-77972 Mahlberg

Tel. + 49 (0) 78 22/439-0

Fax + 49 (0) 78 22/439-116

www.ehret.com