

JVH-A

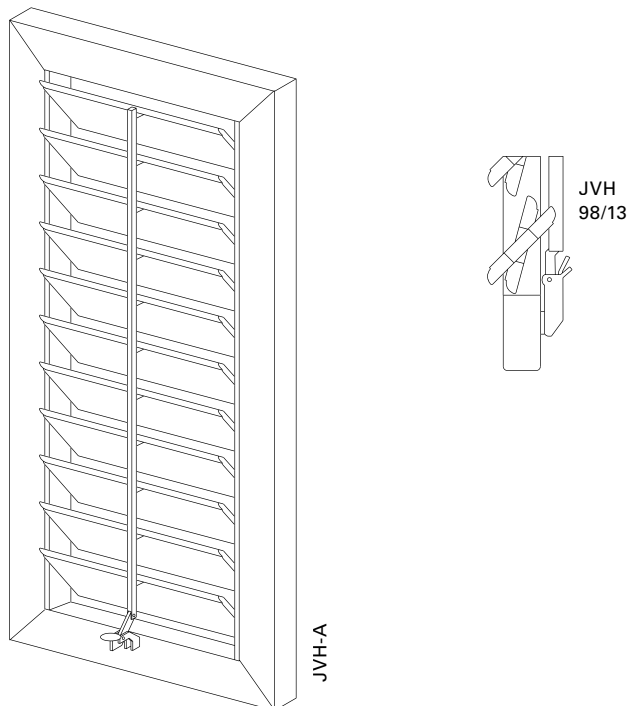

Surface	Structuré Mat Fin (standard) et Satiné brillant Thermolaquage 200 °C avant assemblage
Coloris	RAL Classic, RAL Design, NCS, VSR
Décors	Bois, pierre, rouille
Prétraitement	Ocean Line Plus possible
Remarques	Embouts de lame en PVC noir ou blanc Lames reliées à la tige centrale de commande par une pièce moulée en PVC Barre centrale de commande continue avec traverse horizontale Schémas de pose 2L/2R, 3L/3R, 4 : la barre centrale de commande doit être décalée de 25 mm vers la gauche ou vers la droite, (un râtelier n'est pas possible dans ce cas) Épaisseur levier de réglage fermé : 30 mm, ouvert : 100 mm Sur les portes, veiller à l'emplacement de la fermeture pour une meilleure maniabilité, choisir éventuellement un autre modèle, BERN-73 par exemple. Le panneau de lames doit être fermé pour pouvoir ouvrir les volets. Trou de drainage en bas dans le cadre Arrêt de volet à la française possible avec restrictions

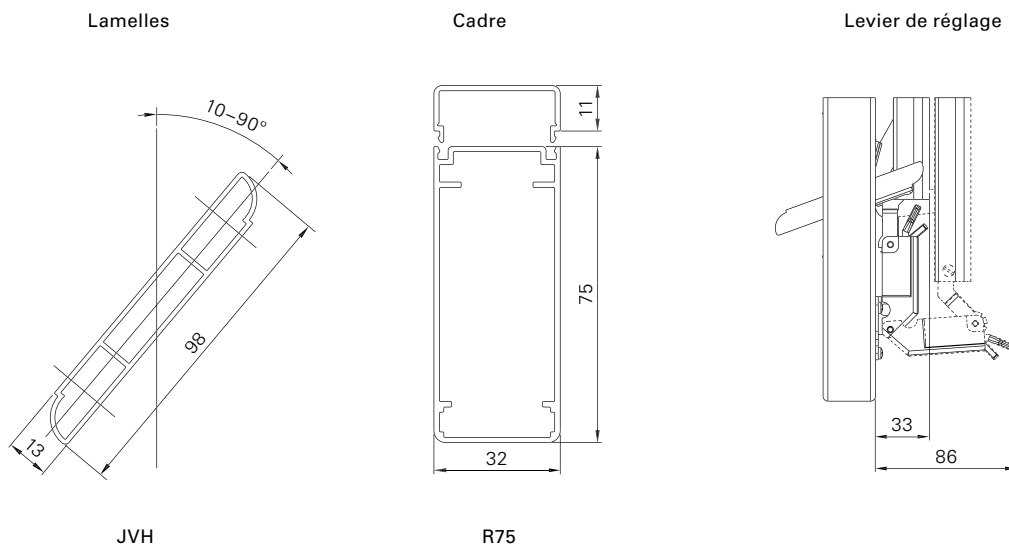



Dimensions mini/maxi	Largeur : 280 à 800 mm Hauteur : 800 à 2 500 mm
Avance mini/maxi	80,0–95,0 mm
Angle d'inclinaison mini/maxi	10–90°
Poids	Env. 11 kg/m ²
Cadre	Profil creux en aluminium extrudé 75 × 32 mm
Lamelles	Profil aluminium extrudé 98 × 13 mm
Porte-lamelles	Profil en aluminium extrudé 32 × 11 mm
Réglage	Lamelles orientables par tige de commande centrale à crans
Battement	Fourni non monté, caoutchouc noir ou blanc (suivant la couleur du battant)
Assemblages d'angle	Équerre d'aluminium collée et fixée par des axes en PVC
Options	Décrochage serrure en applique motorisation verrouillage déporté battue périphérique plein cintre (rapporté) Easyflex Manivelle d'ouverture intérieure montant vertical cintre en arc creux (rapporté) traverse horizontale Cintre en arc massif (rapporté) crémonne déport latéral de la tige de commande centrale prémontage dormants arrêt à paillette