

VOLETRONIC Solar

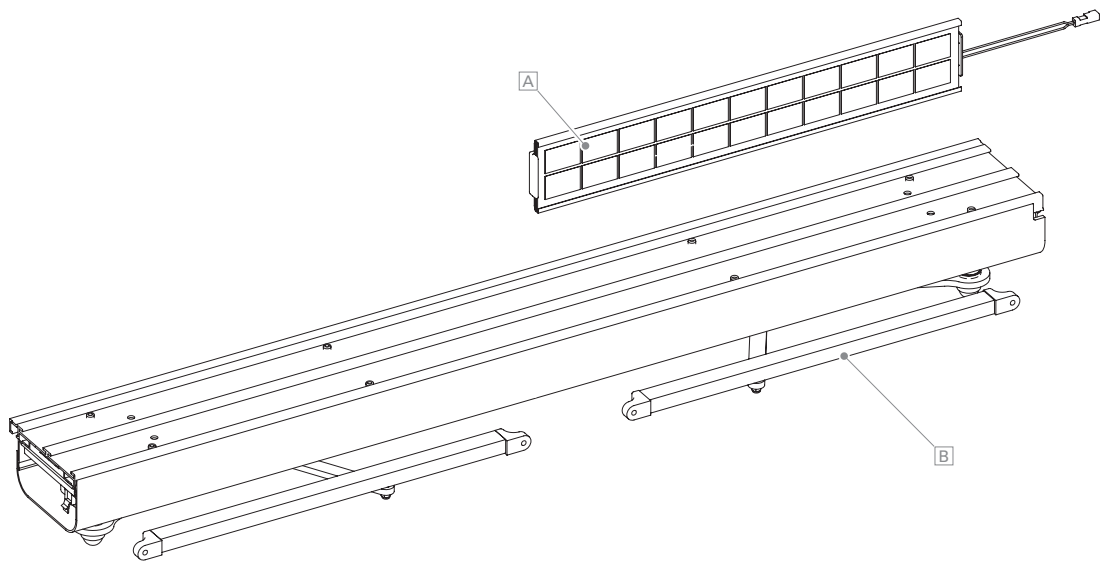

VOLETRONIC Solar

| | |
|---------------------------|---|
| VOLETRONIC Solar | Système de moteur solaire pour 2 vantaux max. par côté destiné à l'actionnement électronique de volets battants, déjà prémonté dans un boîtier en aluminium en deux parties de dimensions 121 x 66 mm |
| Largeur libre | Sur mesure ; Avec 1 moteur (1G/1D, 2G/2D) : 340 mm à 1614 mm Avec 2 moteurs (2) : de 575 mm à 1 614 mm ; (3G/3D) : de 861 mm à 2 421 mm ; (4) : de 1 148 mm à 2 500 mm |
| Surface | Structurée mate (standard) Thermolaquage (200 °C) avant assemblage |
| Couleurs | RAL Classic, RAL Design, NCS, VSR |
| Décors | Bois, pierre, rouille |
| Prétraitement | Ocean Line Plus possible |
| Poids d'un vantail | 50 kg max. pour chaque côté d'entraînement |
| Commande | Radiocommande ou commande centrale, Télécommande, monocanal |
| Garantie | 5 ans – tous les modules de moteur 3 ans – batterie 2 ans – télécommande radio |
| Quantité | de 1 à 4 battants par moteur électrique |



Moteur solaire pour volets battants

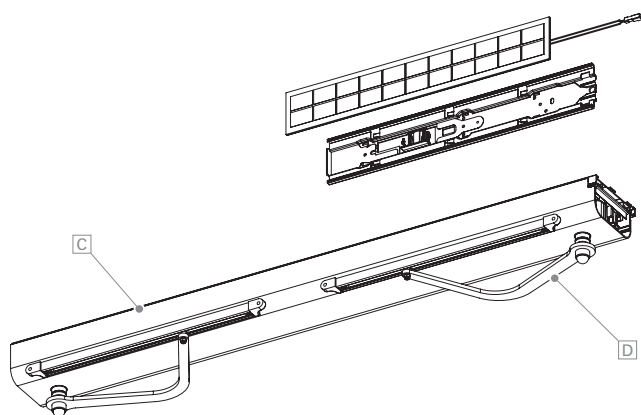

VOLETRONIC Solar

Profil du boîtier du moteur

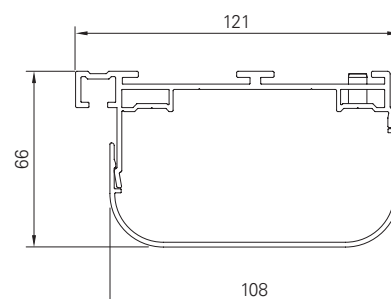

BUAB + BUMP

| | |
|--------------------------------|---|
| Schéma de pose | 1D/1G, 2, 2D/2G, 3D/3G, 4 Pas de pose DA/GA possible ! |
| Variantes de montage | Variante A : pose sous linteau, Variante B : Montage sous linteau (latéral), Variante C : Pose en dessous de l'appui de fenêtre |
| Couple de rotation nom. | 30 Nm par moteur ; vitesse de rotation : 2,0 tr/m |
| Alimentation électrique | 5,6 V (tension continue), câble de connexion 0,6 m (à 2 brins), en option 3,0 m |
| Puissance absorbée | 3,6 W |
| Arrêt | Arrêt sur obstacle |
| Protection | Classe de protection III, classe de protection IP 24 |
| Volume de livraison | Boîtier du moteur C avec orifices de fixation, modules d'entraînement, bras de battants D , rails d'entraînement B , câble de connexion, panneau solaire A , télécommande radio, amortisseur, instruction de pose et d'utilisation, kit d'accouplement pour des schémas de butée 2D/2G, 3D/3G, 4, équerre de fixation pour un montage latéral |
| Options | minuteur radio (4 canaux), domotique « iDiamant » |
| Remarque | Protection anti-effraction par blocage en position fermée Le sens de rotation et la priorité des vantaux sont préprogrammés sur l'entraînement. La télécommande est programmée sur le moteur et marquée avec le numéro de position du moteur correspondant. |