

MoveTronic

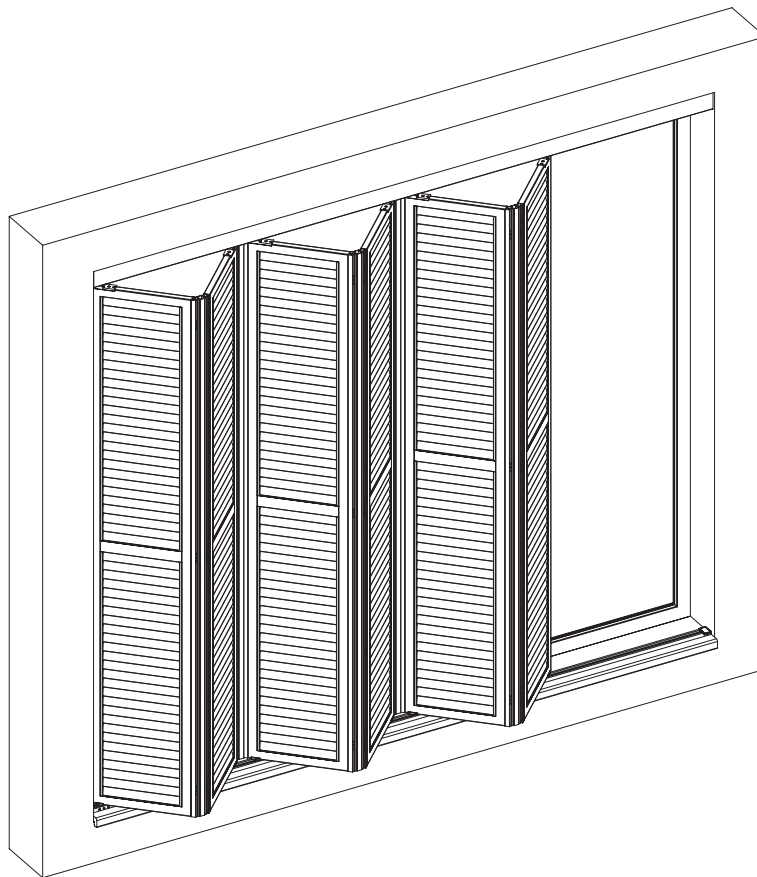

MoveTronic	Elektrisch angetriebener Faltschiebeläden, teilweise vormontiert, bestehend aus Faltschiebelädenantrieb 230 V, Beschlägen für Flügel (je Anschlagschema 2-, 3-, 4-, 5-, oder 6-flügelig), Verbindungsprofilen, Führungsschiene unten
Anschlagschemen	Typ 1 (Antrieb links): 2L-0R, 3L-0R, 4L-0R, 5L-0R, 6L-0R Typ 2 (Antrieb rechts): 0L-2R, 0L-3R, 0L-4R, 0L-5R, 0L-6R Typ 3 (Antrieb links und rechts): 2L-2R, 2L-3R, 2L-4R, 2L-5R, 2L-6R; 3L-2R, 3L-3R, 3L-4R, 3L-5R, 3L-6R; 4L-2R, 4L-3R, 4L-4R, 4L-5R, 4L-6R; 5L-2R, 5L-3R, 5L-4R, 5L-5R, 5L-6R; 6L-6R
Antriebsvarianten	Variante A: Motor auf Innenseite Variante B: Motor auf Außenseite
Antrieb	<input type="checkbox"/> Elektrischer Antrieb geeignet für Dauernetzbetrieb 230 V mit Zuleitung Steuerung
Abmessungen	Länge gesamt: 1150 bis 3430 mm (Antrieb + <input type="checkbox"/> Laufschiene + Steuerung) Breite x Höhe gesamt : 227 x 94 mm (Antrieb + Laufschiene + Steuerung)
Steuerung	<input type="checkbox"/> Steuerungseinheit NICE TT5 voreingestellte Fahrgeschwindigkeit, Absicherung durch Lichtschranke und Kraftabschaltung
Anschluss	Anschlusskabel (ca. 0,5 m); <input type="checkbox"/> Strom 230 V AC: 3-poliger Hirschmann-Stecker STAK 2 <input type="checkbox"/> Lichtschranke: Circular Connector TTAF M12
Bedienung	Taster- oder Funkfernbedienung, Smarthome



Elektro-Faltschiebeläden

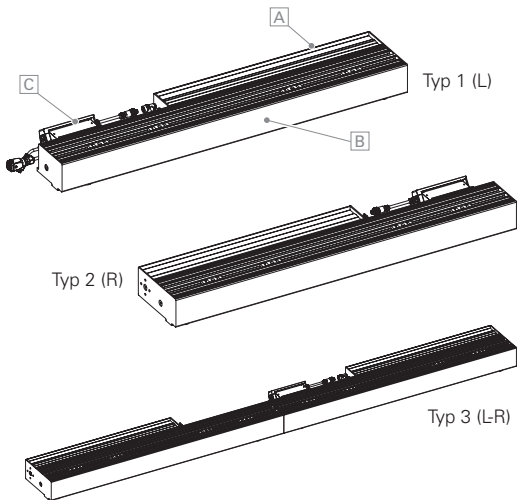

Flügel mit Beschlägen

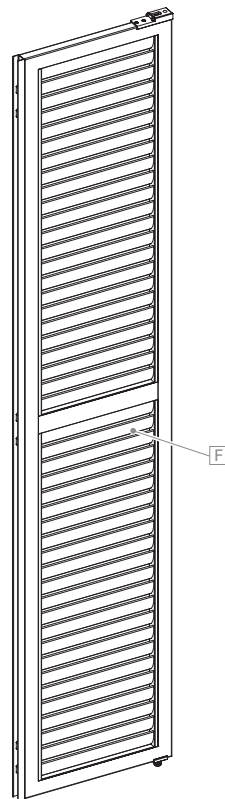

Zubehör Rahmen

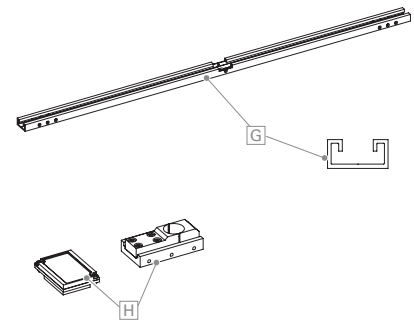

Kopplungsprofil

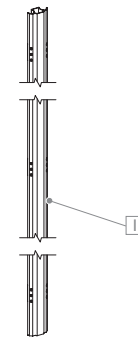

Steuerung und Anschluss

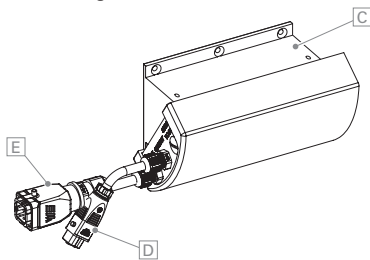

Betriebsspannung	230 V AC / 50 HC
Schutzart	IP 44 / IP 55
Konformität	CE
Temperaturbereich	-20 °C bis +55 °C
Leistungsaufnahme	Betrieb: max. 2 x 260 W Stand-By: < 1 W
Gewicht gesamt	(Flügelgewicht + 7 kg Antriebsgewicht) x Anzahl Flügel
Maße min./max. je Flügel	Breite: 300 bis 600 mm; Höhe: 800 bis 2500 mm bei Rahmen R48 Höhe: 800 bis 3000 mm bei Rahmen R75, SL12, TZR75
Modellauswahl <input type="checkbox"/> Flügel	Rahmenbreite 32 mm; R48: JS, MS, PARIS, SL-R48, SUN-R48; R75: JS, MS, PARIS, SL-R75, SUN-R75; SL12: MATRICO, PLANO-SL12, VARIO, NATURE-SL12 TZR75: TIZO, TSW, TZ
Farben	RAL Classic, RAL Design, NCS, VSR
Dekore	Holz, Stein, Rost (nur für Flügel)
Vorbehandlung	Ocean Line Plus möglich (nur für Flügel)
Zubehör	Antrieb, Flügelpaket oder Einzelflügel (je nach Gewicht), bestückt oben/unten; <input type="checkbox"/> Führungsschiene unten, <input type="checkbox"/> Kopplungsprofile, <input type="checkbox"/> Zubehör