



MoveOn

Contraventanas correderas plegables eléctricas



Instrucciones de montaje y manejo

MONTAJE (PERSONAL ESPECIALIZADO)
Válido a partir de 05.2016

S 671.2

Notas

Las presentes instrucciones de montaje y de manejo describen el montaje y la puesta en servicio de las contraventanas correderas plegables de accionamiento eléctrico EHRET MoveOn.

Lea detenidamente estas instrucciones de montaje antes de la puesta en servicio. Respete los pasos que se indican y observe las indicaciones y recomendaciones. El conocimiento y la correcta aplicación técnica de las indicaciones de seguridad y advertencias son imprescindibles para una puesta en servicio segura de las EHRET MoveOn. La falta de conocimientos a la hora de la puesta en servicio y el manejo conllevan la pérdida de cualquier reclamación de responsabilidad a EHRET GmbH.

Estas instrucciones de montaje constituyen un componente del producto y deben, por tanto, conservarse hasta su eliminación. El cliente debe recibir estas instrucciones de montaje al adquirir el producto.

Estas instrucciones de montaje están dirigidas al personal especializado. Se consideran personal especializado cualificado las personas familiarizadas con el transporte, la instalación, el montaje, la puesta en servicio y el manejo del producto y que posean la cualificación correspondiente a su actividad profesional. El personal especializado debe conocer y observar las normas y directrices pertinentes.

Este producto cumple las normas técnicas generales. Para una puesta en servicio segura debe adoptarse un comportamiento sensato en materia de seguridad. Es importante seguir las siguientes indicaciones.

En caso de no entender perfectamente algún punto de estas instrucciones de montaje, deberá ponerse en contacto con el personal especializado de la empresa EHRET GmbH, 77972 Mahlberg (Alemania).

Contenido

Notas	2
Leyenda de símbolos y signos.	4
Instrucciones de seguridad	4
CE Declaración de conformidad CE.	6
1 Descripción del producto	
Características del producto.	7
Datos técnicos.	7
Volumen de suministro	8
Herramienta necesaria.	9
MoveOn con marco de montaje.	10
2 Instrucciones de montaje	
Ensamblar el marco de montaje.	11
Premontaje del riel guía	12
Fijar el marco de montaje en el intradós	13
Fije el riel guía al marco de montaje.	13
Montaje de la subestructura y el riel guía superior	14
Montaje de las chapas de pared.	14
Montaje del riel guía inferior.	15
Montaje de la chapa de revestimiento	16
Enganche la hoja 1.	16
Kopplungsprofile montieren	17
Montaje del carro guía superior e inferior	20
Montaje de la placa de bloqueo	20
Montaje de la chapa de revestimiento	21
3 Instrucciones de manejo	
Conexiones MoveOn	22
Puesta en servicio	23
Compruebe el sentido de giro.	23
Realización de la marcha de aprendizaje	24
Programación del emisor maestro	24
Programar otro emisor.	25
Borrado de otro emisor	26
Borrado de todos los emisores adicionales	26

Leyenda de símbolos y signos

Advertencias

PELIGRO

- ▶ indica un peligro inmediato que podría provocar la muerte o lesiones graves si no se respetan las indicaciones de seguridad correspondientes.

ADVERTENCIA

- ▶ significa que podrían producirse graves lesiones corporales, importantes daños materiales o incluso la muerte si no se respetan las indicaciones de seguridad correspondientes.

PRECAUCIÓN

- ▶ significa un posible peligro que puede provocar lesiones leves o daños materiales si no se previene.

- ▶ Instrucciones para el manejo

Instrucciones de seguridad

- ▶ Solo el personal cualificado puede llevar a cabo el montaje y la puesta en servicio del producto.

ADVERTENCIA

Un montaje incorrecto puede provocar lesiones graves y/o daños materiales.

- ▶ Siga todas las instrucciones de montaje.

ADVERTENCIA

- ▶ Tenga en cuenta las siguientes indicaciones y advertencias para evitar peligros y proteger el producto.

- ▶ Observe la normativa sobre prevención de accidentes de las asociaciones profesionales.
- ▶ Durante el transporte, observe la normativa del código de circulación.
- ▶ Procure que la carga en el medio de transporte se realice de forma segura.
- ▶ Asegúrese de que los accionamientos se almacenen en un lugar seco hasta el montaje final y la puesta en servicio.
- ▶ Prepare adecuadamente una amplia zona de montaje.
- ▶ Preste mucha atención a las normas de los fabricantes de tacos y materiales de fijación.
- ▶ Antes del montaje deberá comprobarse la capacidad de carga de las bases de montaje.
- ▶ Si tiene dudas en relación con las bases de montaje, diríjase a un experto en construcción competente.
- ▶ Los trabajos en la instalación eléctrica deben realizarlos únicamente electricistas autorizados.

- ▶ Deben respetarse los esquemas de conexión que se proporcionan; de lo contrario el motor podría sufrir daños. EHRET GmbH no asume ninguna responsabilidad por los daños derivados de una instalación incorrecta.
- ▶ Antes del montaje, compruebe si el producto presenta daños. Los productos que requieran reparación no pueden utilizarse.
- ▶ No toque ninguna pieza interior del producto que quede abierta tras sufrir daños (p. ej. cables eléctricos).
- ▶ Deje de utilizar inmediatamente el accionamiento eléctrico si empieza a salir humo.
- ▶ Impida que los niños jueguen con los dispositivos de manejo de los accionamientos de las contraventanas correderas.
- ▶ Los dispositivos eléctricos/electrónicos pueden sufrir fallos. Asegúrese de que no se produzca ninguna situación de peligro para las personas o el producto en caso de corte de corriente.
- ▶ Los dispositivos con automatismos eléctricos pueden ponerse en movimiento en cualquier momento y sin previo aviso. Prevenga las situaciones de peligro que pueden producirse en consecuencia para las personas o el producto.
- ▶ En la zona de giro y desplazamiento de las contraventanas no deben encontrarse personas u obstáculos durante el movimiento. Mantenga a las personas y los objetos alejados de las contraventanas hasta que estas se encuentren en la posición final.
- ▶ Al abrir y cerrar las contraventanas, no coloque las manos sobre piezas móviles o zonas de cierre.
- ▶ Evite que la ropa o alguna parte del cuerpo quede atrapada por las piezas móviles de la instalación.
- ▶ Al realizar trabajos de mantenimiento, desconecte los accionamientos de la red eléctrica.
- ▶ En caso de nevada o aguanieve, el producto podría sufrir congelación. No accione las contraventanas hasta que la congelación haya desaparecido, y conmute el control automático a manual.
- ▶ Asegúrese de bloquear las contraventanas en caso de racha de viento.
- ▶ Las contraventanas no pueden accionarse a velocidades superiores a 62 km/h (viento de tormenta).
- ▶ Las contraventanas no deben someterse a cargas adicionales, como personas u objetos.
- ▶ Las contraventanas no constituyen una protección contra caídas para las personas.

⚠ ADVERTENCIA

¡Peligro de lesiones por el peso del producto!

- ▶ Debido al gran peso del producto, es necesario transportarlo y montarlo entre dos personas como mínimo.

- ▶ Transporte el producto con cuidado para evitar daños.
- ▶ Al retirar el embalaje, asegúrese de que el producto no sufra daños.

⚠ ADVERTENCIA

Peligro de asfixia por el plástico del embalaje.

- ▶ El plástico del embalaje debe mantenerse fuera del alcance de los niños.
- ▶ Guarde el plástico con cuidado hasta que lo recicle.

- ▶ Recicle los materiales del embalaje.

CE Declaración de conformidad CE

El fabricante: EHRET GmbH
Contraventanas de aluminio
Bahnhofstrasse 14-18
77972 Mahlberg (Alemania)

declara que el producto: **MoveOn – Contraventanas correderas plegables eléctricas**

al que se refiere esta Directiva, cumple todas las disposiciones correspondientes de la

Directiva 1999/05/CE Equipos radioeléctricos y equipos terminales de telecomunicación,

así como las siguientes normas:

EN 301 489-3:2000 Cuestiones de compatibilidad electromagnética y espectro de radiofrecuencia (ERM) Estándar de compatibilidad electromagnética para equipos y servicios de radio – Parte 3: Requisitos específicos para equipos de corto alcance (SRD) que operan en frecuencias entre 9 KHz y 40 GHz

EN 300 220-3:2000 Cuestiones de compatibilidad electromagnética y espectro de radiofrecuencia (ERM) Equipos de corto alcance (SRD) Equipos de corto alcance que operan en rangos de frecuencias entre 25 MHz y 1000 MHz con potencias de hasta 500 mW – Parte 3: Norma Europea EN armonizada, cubriendo los requisitos esenciales según el artículo 3,2 de la Directiva R&TTE

98/37/CE Directiva relativa a las máquinas

EN 73/23/CEE Directiva de baja tensión

**EN 60730 +A1 +A2
+A11 +A12 +A13
+A14 +A15** Requisitos de seguridad para dispositivos de control eléctrico

Nombre y señas de la persona responsable de la documentación técnica:

Ralf Gielen
Dirección departamento técnico

Localidad: 77972 Mahlberg (Alemania)
Fecha: 01.05.2016



EHRET GmbH
Andreas Schnaase
Dirección de ventas



EHRET GmbH
Eberhard Schopferer
Gerencia

1 Descripción del producto

Características del producto

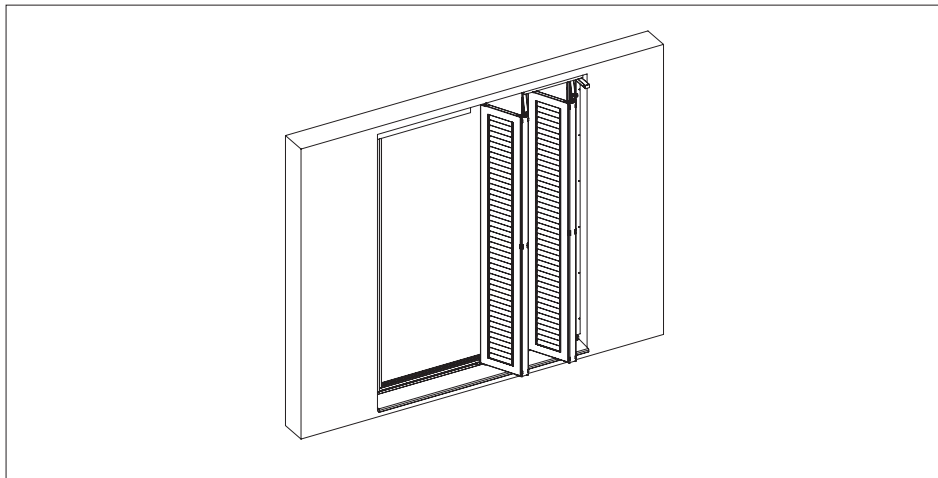

- Accionamiento con control integrado para contraventanas correderas
- Cable de conexión (aprox. 1 m) con casquillos (incluidos)
- Relé separador integrado, adecuado para cables de control largos
- Adecuados también para sistemas de bus
- Es necesario un pulsador de serie externo o un emisor de radiofrecuencia manual opcional
- Todas las funciones motoras se pueden ajustar mediante el pulsador (p. ej. marcha de aprendizaje)
- LED multifunción ajustable con indicación de sentido de marcha, útil para control de tiempos

Datos técnicos

Tensión de servicio	230 V	Consumo energético	máx. 30 W (en funcionamiento) <1 W (en reposo)
interna	aprox. 5 V y 12 V / CC	Tipo de protección	IP 40
Caja de transmisión	50 × 50 × 230 mm	Temperatura de servicio	-10 °C a +55 °C
Cable de conexión	aprox. 1 m		

Volumen de suministro

MoveOn

Contraventanas correderas plegables eléctricas

completas con accionamiento de 230 V,
Hojas con herrajes y accesorios

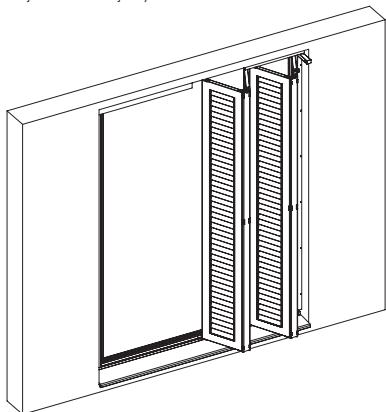

Accesorios del marco

según la variante 2/4/6 hojas

Riel guía superior
equipado

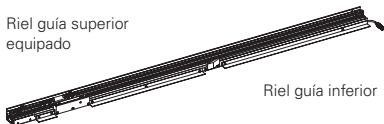

Riel guía inferior

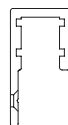

Tope superior
(derecha o izquierda)

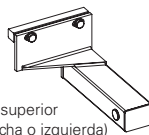

Tope inferior
(derecha o izquierda)



M5 $\frac{8}{\text{---}}$ S1

$\varnothing 4,2$ $\frac{9,5}{\text{---}}$ S2

Accionamiento de las contraventanas correderas plegables de 230 V

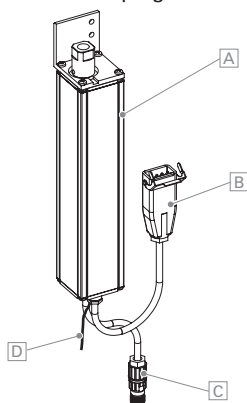

- [A] Carcasa, [B] Cable de alimentación del pulsador,
[C] Cierre eléctrico, [D] Antena

Chapa de pared
lado del motor



Chapa de pared
Lado opuesto al motor

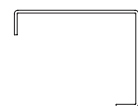

Chapa de revestimiento
Lado del motor



Chapa de revestimiento
lado opuesto al motor



Accesorios de la hoja

según la variante 2/4/6 hojas

Perfiles de acoplamiento

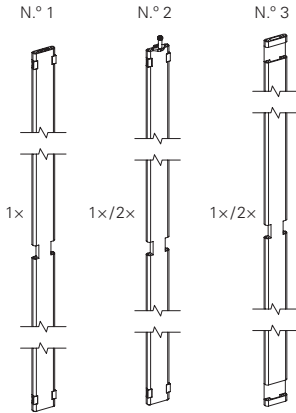

Hoja con herraje

2x/4x/6x

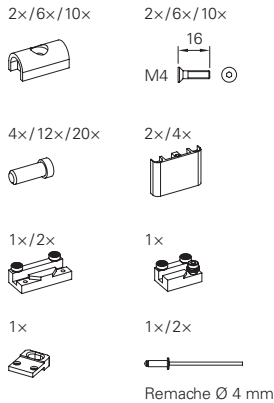
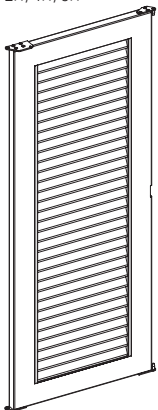

Herramienta necesaria

no se incluye en el volumen de suministro

Tamaños 2,5/3/4/5/6

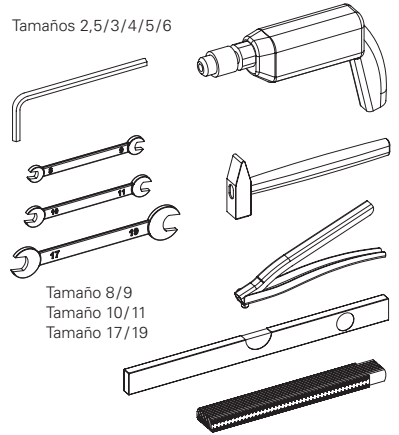

Llave allen con cabeza de bola
Tamaño 4 / 5 / 6



Llave Torx (Bit)
entrecaras 20



Barrena de percusión

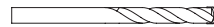

Taladro Ø 4,2 mm



Taladro Ø 3,5 mm



Volumen de suministro

MoveOn con marco de montaje

Contraventanas correderas plegables eléctricas

completas con marco de montaje, accionamiento de 230 V, hojas con herrajes y accesorios

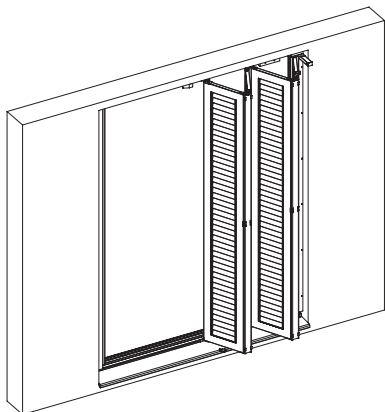

Accesorios

según la variante 2/4/6 hojas

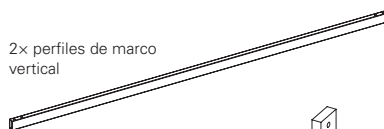
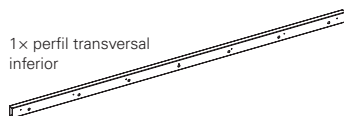
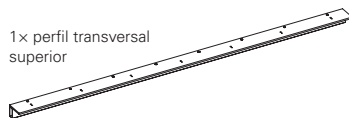

4 x escuadras para esquinas

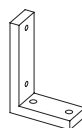

Tornillos para marco de montaje

según la variante 2/4/6 hojas

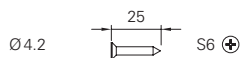
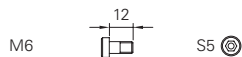
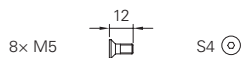
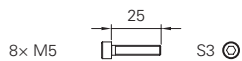

2 Instrucciones de montaje

Ensamblar el marco de montaje

Este capítulo hace referencia a la variante MoveOn con marco de montaje.

Para el montaje de MoveOn sin marco de montaje, siga leyendo a partir del capítulo «Premontaje del riel guía», p. 12.

- ▶ Atornille la escuadra para esquinas con TORNILLO S3, ARANDELA U1 y TUERCA MU1 al perfil transversal superior e inferior

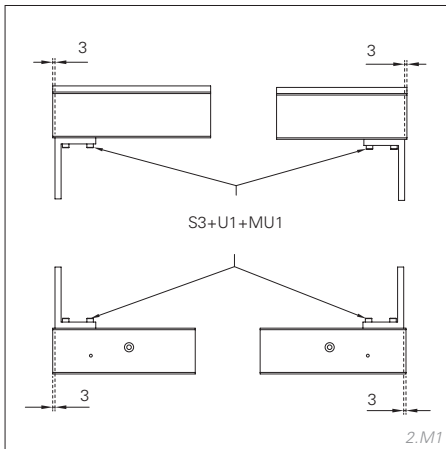

- ▶ Desplazar el perfil de marco vertical sobre la escuadra para esquinas del perfil transversal superior e inferior.

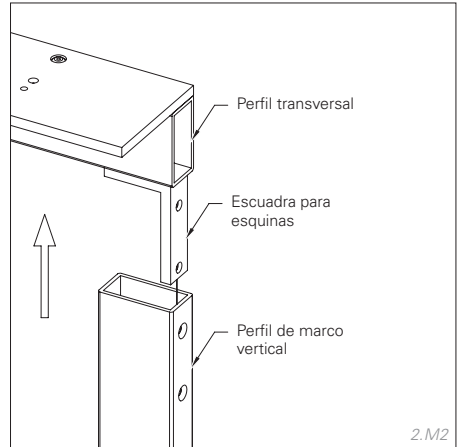

- ▶ Fijar los perfiles de marco con TORNILLOS S4.

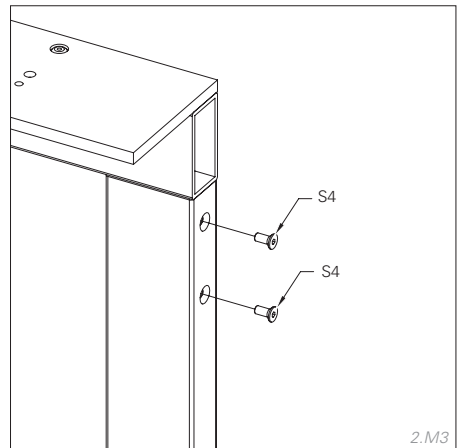

Premontaje del riel guía

Riel guía superior

- ▶ Introduzca el motor con el soporte en la polea de inversión y atornillelo con los TORNILLOS S1 en el riel guía superior.

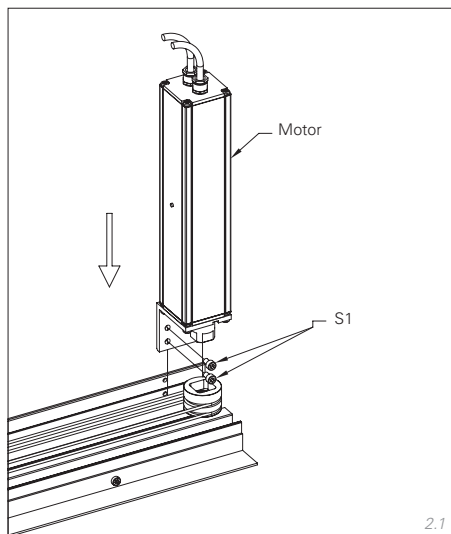

- ▶ Coloque el cuadrado (14x14 mm) en el riel guía y fije el tope fijo superior con los tornillos y arandelas adjuntos.

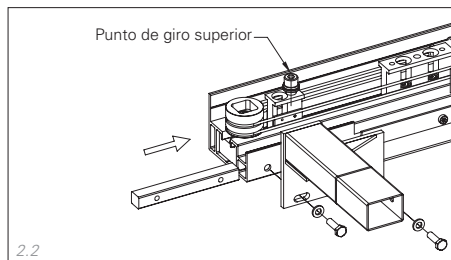

Riel guía inferior

- ▶ Coloque el tope inferior en el riel guía y ajústelo a la medida del punto de giro superior (71 mm del borde exterior del riel de corredera).

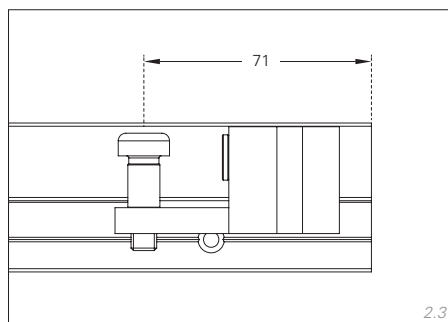

- ▶ Sujete el tope con los tornillos.

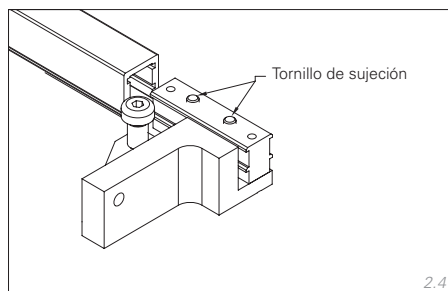

Fijar el marco de montaje en el intradós

Este capítulo hace referencia a la variante MoveOn con marco de montaje.

Para el montaje de MoveOn *sin marco de montaje*, siga leyendo a partir del  capítulo «Montaje de la subestructura y el riel guía superior», p. 14.

INDICACIONES

La subestructura debe estar orientada en ambos sentidos de la plomada.

Todos los elementos de fijación deben ser colocados por el propietario y adaptados a la base correspondiente.

- ▶ Coloque el marco de montaje en la apertura
- ▶ Oriente el marco de montaje y fíjelo por encima

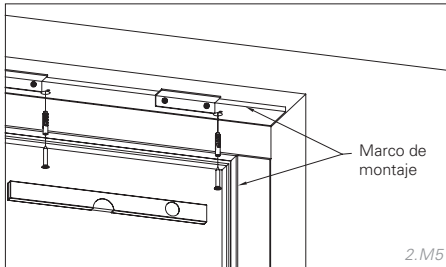

- ▶ Oriente el marco de montaje y fíjelo por debajo

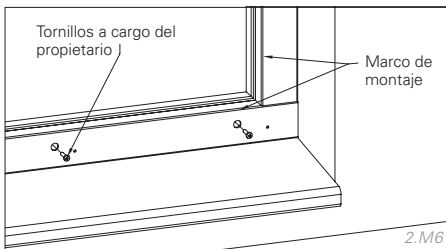

Fije el riel guía al marco de montaje

Este capítulo hace referencia a la variante MoveOn con marco de montaje.

Para el montaje de MoveOn *sin marco de montaje*, siga leyendo a partir del  capítulo «Montaje de la subestructura y el riel guía superior», p. 14.

INDICACIONES

Solamente se pueden utilizar tornillos allen del tamaño M6 (altura de la cabeza)

- ▶ Atornille el riel guía superior al marco de montaje.

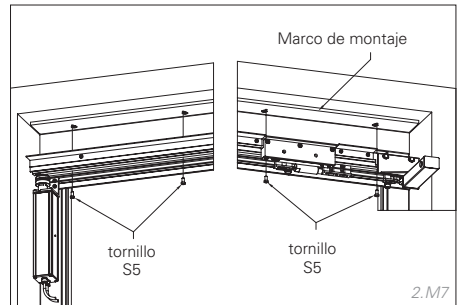

- ▶ Fije el riel guía inferior al marco de montaje en la posición especificada por los agujeros de fijación

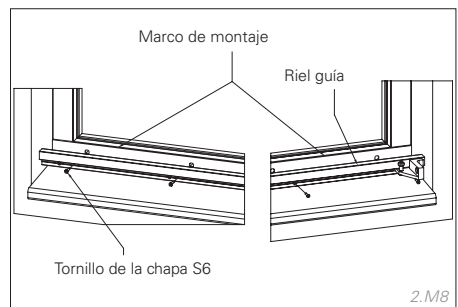

Montaje de la subestructura y el riel guía superior

NOTAS

La subestructura debe estar orientada en ambos sentidos de la plomada.

Solamente se pueden utilizar tornillos allen del tamaño M6 (altura de la cabeza)

- ▶ Monte la subestructura del riel guía superior y alinéela.

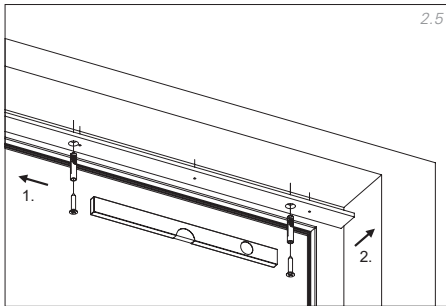

- ▶ Atornille el riel guía superior en la subestructura.

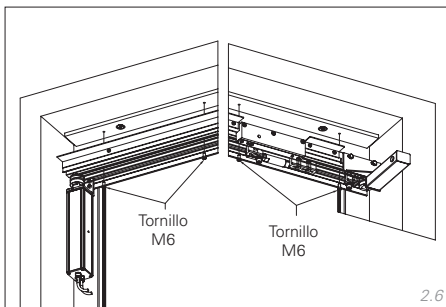

Montaje de las chapas de pared

Lado opuesto al motor

- ▶ Coloque la chapa de pared enrasada lateralmente con el riel guía y horizontalmente justo en el borde inferior del riel guía.

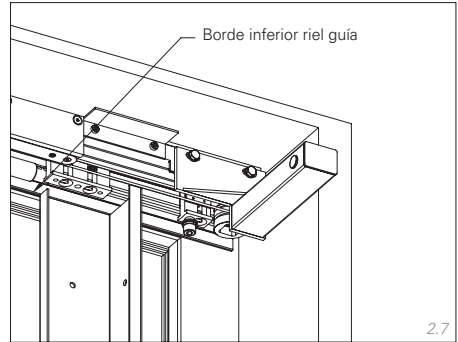

- ▶ Alinee la chapa de pared con el nivel de burbuja y, dependiendo de la situación constructiva, fíjela lateralmente o hacia atrás.

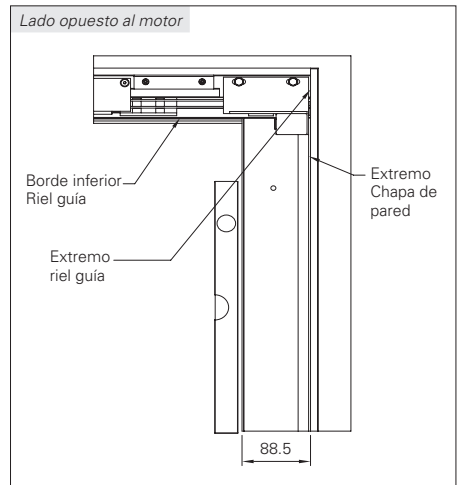

Montaje del riel guía inferior

Lado del motor

- Coloque la chapa de pared enrasada lateralmente con el riel guía y horizontalmente justo en el borde inferior del riel guía.

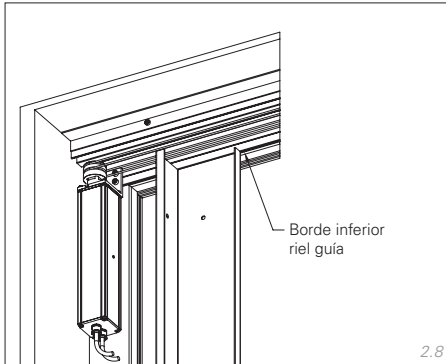

- Alinee la chapa de pared con el nivel de burbuja y, dependiendo de la situación constructiva, fíjela lateralmente o hacia atrás.

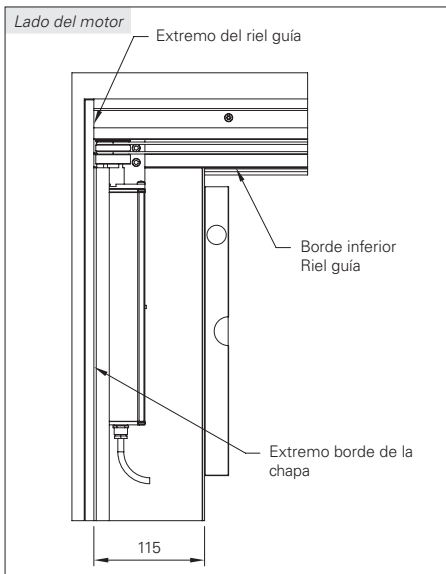

PRECAUCIÓN

La cabeza de los tornillos de fijación no debe sobresalir del riel guía más de 2 mm.

- Posicione el riel guía justo abajo, apoyado contra las dos chapas de revestimiento verticales.
- Alinee lateralmente de forma que quede al ras de las chapas de revestimiento y fíjelo a ambos lados.

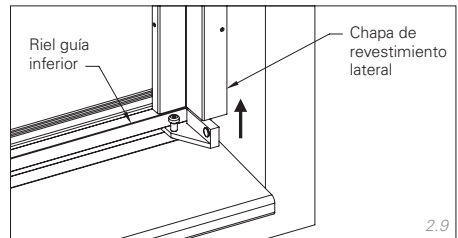

- Compruebe con una regla para nivelar que el riel guía no esté combado y termine de fijarlo.

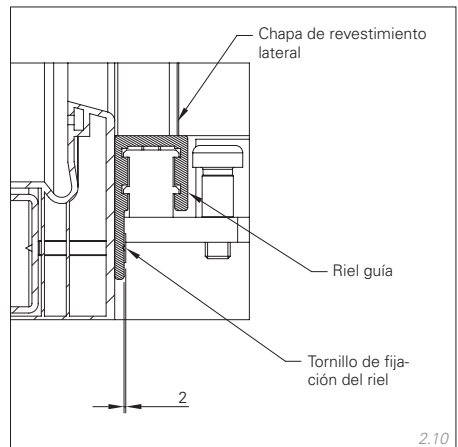

Montaje de la chapa de revestimiento

Lado opuesto al motor

- ▶ Retire el tornillo de ajuste superior.

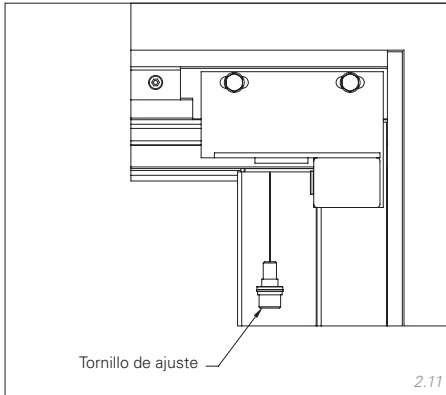

- ▶ Chapa de revestimiento Posicione el lado opuesto al motor y fíjelo con TORNILLOS S2.

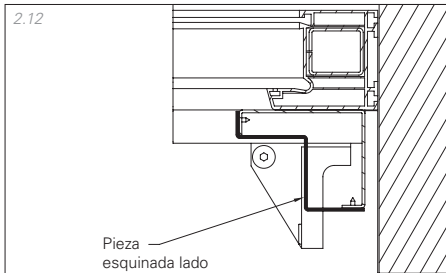

Pieza esquinada lado opuesto del motor

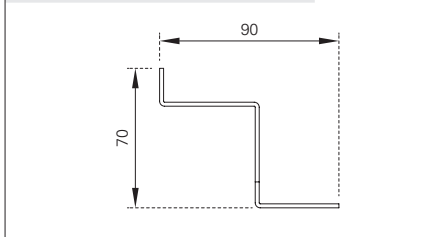

Enganche la hoja 1

Hoja 1

- ▶ Retire los tornillos de ajuste superiores e inferiores.
- ▶ Posicione la hoja.
- ▶ Atornille la hoja con el tornillo de ajuste superior en el pivote retenedor.
- ▶ Atornille el tornillo de ajuste inferior en el pivote retenedor.

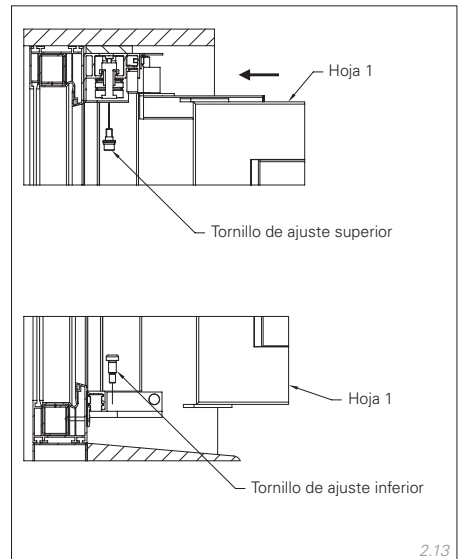

Estructura del tornillo de ajuste superior:

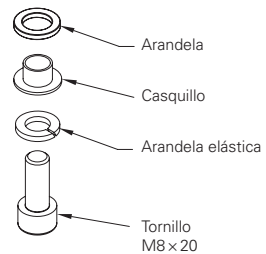

Montaje del perfil de acoplamiento exterior

Hojas 1+2

- ▶ Desmonte las placas de fijación superiores de la hoja 1 y de la hoja 2.
- ▶ Sitúe la hoja 2 a la misma altura que la hoja 1.

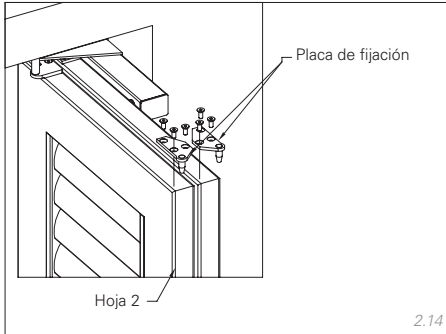

- ▶ Coloque las arandelas de latón sobre las espigas de las placas de fijación inferiores.

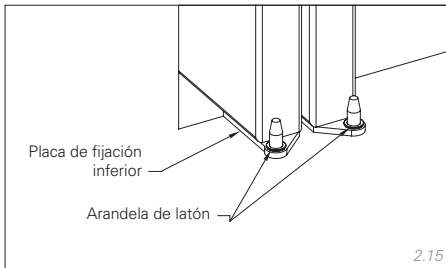

- ▶ Coloque el perfil de acoplamiento n.º 1 inferior sobre las placas de fijación.

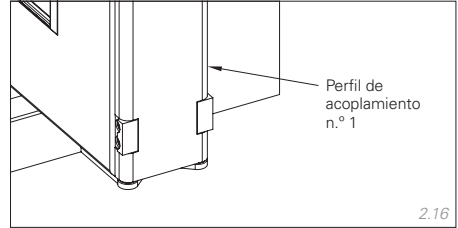

- ▶ Enganche la placa de fijación superior al perfil de acoplamiento n.º 1 y atorníllela.

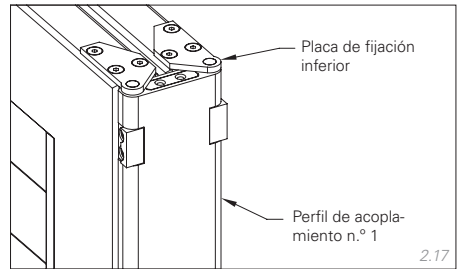

- ▶ Coloque los pernos de charnela en la charnela y cúbralos con la tapa.

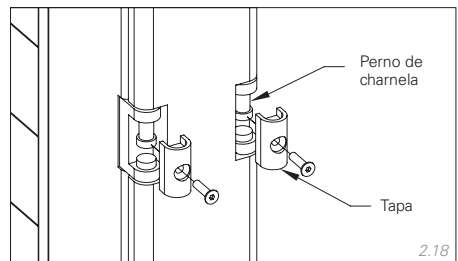

Montaje del perfil de acoplamiento interior

Hoja 3

- ▶ Sitúe la hoja 3 a la misma altura que las hojas 1 y 2.
- ▶ Posicionar el carro delante de las hojas.

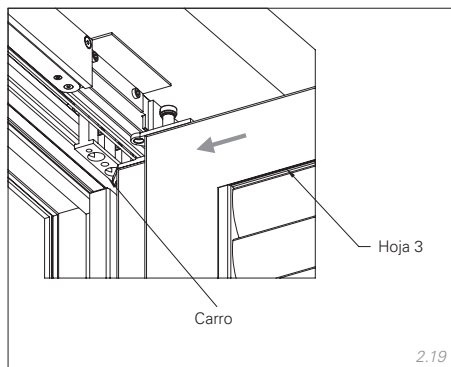

- ▶ Coloque el perfil de acoplamiento n.º 3 sobre la charnela.

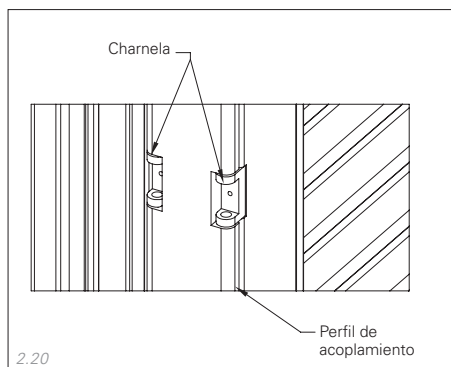

- ▶ Coloque la arandela de latón entre el perfil de acoplamiento n.º 3 y la lengüeta de giro.
- ▶ Introduzca el tornillo de ajuste a través del perfil de acoplamiento n.º 3 y atorníllelo al carro de desplazamiento.

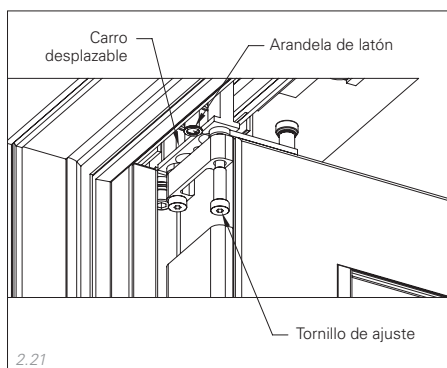

- ▶ Introduzca los pernos de charnela, coloque las tapas y atorníllelas.

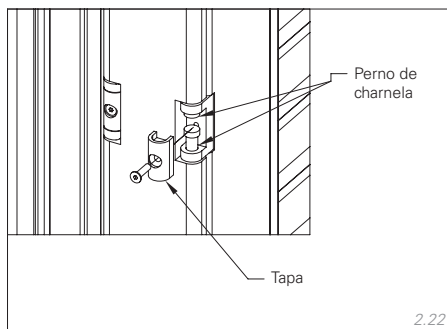

Montaje del perfil de acoplamiento exterior

Hoja 3+4

- ▶ Introduzca el carro inferior en la guía.
- ▶ Coloque la arandela de latón entre el carro y la lengüeta de giro.
- ▶ Introduzca el tornillo de ajuste a través del perfil de acoplamiento n.º 3 y atorníllelo al carro de desplazamiento.

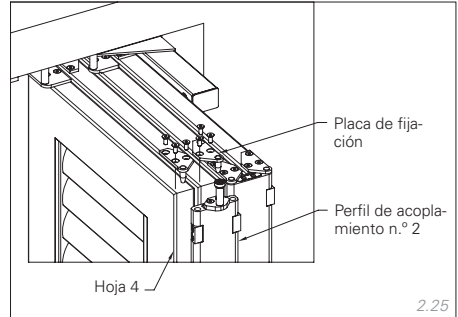
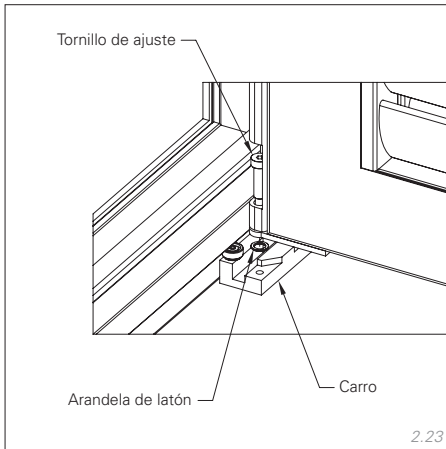

- ▶ Lleve a cabo los siguientes pasos de instalación para las hojas 3+4 de la misma manera que para las hojas 1+2, tal como se describe en el capítulo "Montaje del perfil de acoplamiento exterior", página 17 (véanse esquemas 2.15-2.18):

- ▶ Coloque la cubierta para los tornillos de ajuste.

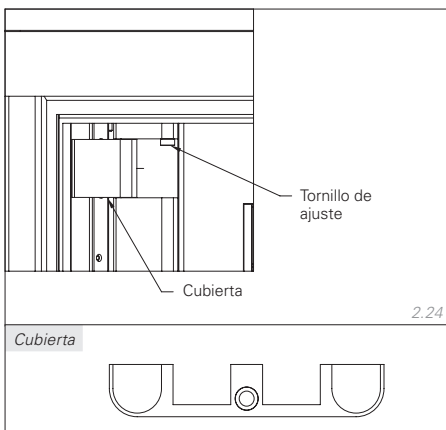

- ▶ Coloque las arandelas de latón sobre las espigas de las placas de fijación inferiores (véase 2.15).
- ▶ Coloque el perfil de acoplamiento n.º 2 inferior sobre las placas de fijación (véase 2.16).
- ▶ Enganche la placa de fijación superior al perfil de acoplamiento n.º 2 y atorníllela (véase 2.17).
- ▶ Coloque los pernos de charnela en la charnela y cúbralos con la tapa (véase 2.18).

Montaje del carro guía superior e inferior

- ▶ Retire los tornillos de ajuste superiores e inferiores.
- ▶ Posicione las hojas 4/6 y el carro.
- ▶ Atornille las hojas 4/6 al carro superior con el tornillo de ajuste.

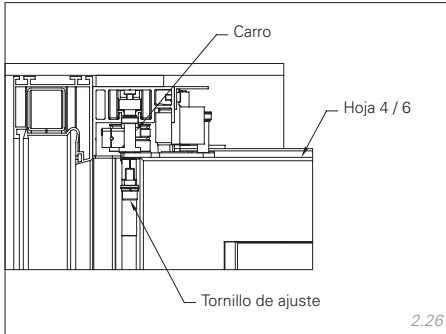

- ▶ Introduzca el carro inferior en la guía.
- ▶ Atornille las hojas 4/6 al carro con el tornillo de ajuste.

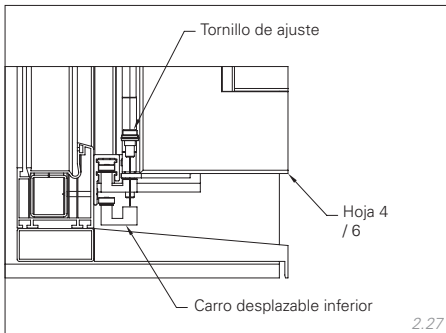

Estructura del tornillo de ajuste superior:

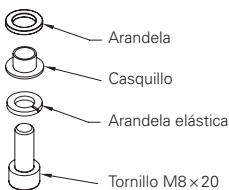

Montaje de la placa de bloqueo

- ▶ Realice la marcha de aprendizaje para las contraventanas correderas.
- ▶ Cierre las contraventanas.
- ▶ Posicione y dibuje las placas de bloqueo.

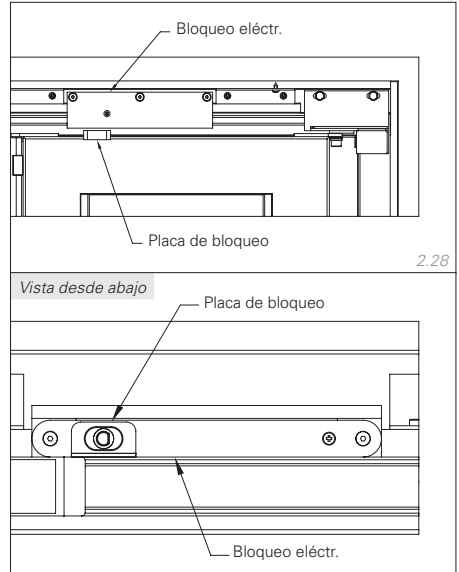

- ▶ Abra las contraventanas correderas y oriente el tope superior hacia las hojas abiertas.
- ▶ Oriente la placa de bloqueo hacia la marca e instálala.

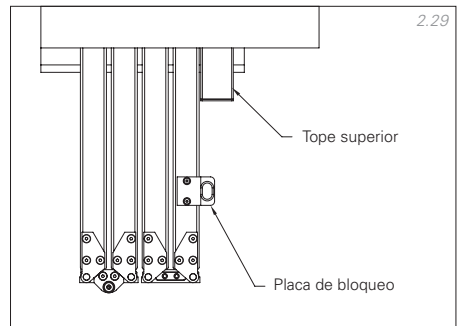

Montaje de la chapa de revestimiento

Lado del motor

- ▶ Conecte los cables motores y de control entre sí y almacénelos en la chapa de revestimiento.
- ▶ Coloque la chapa de revestimiento del lado del motor y atorníllela.

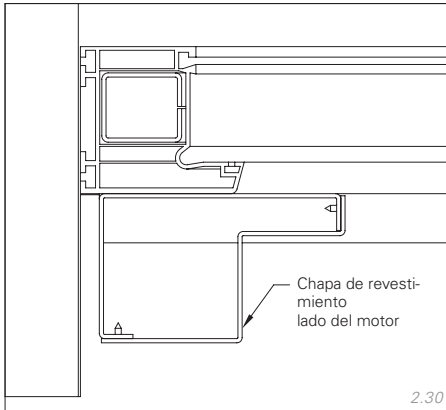

3 Instrucciones de manejo

Conexiones MoveOn

Conexión de accionamiento de las contraventanas correderas plegables de 230 V

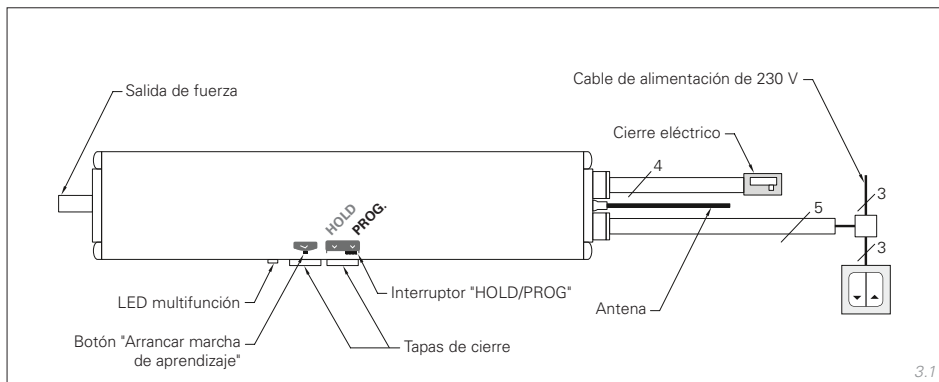

Accionamiento

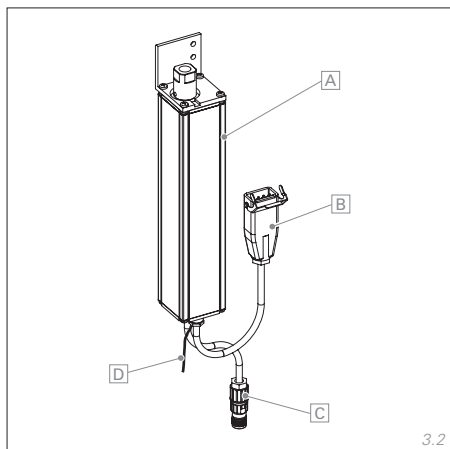

- A Carcasa
- B Cable de alimentación del pulsador or
- C Cierre eléctrico
- D Antena

Conexión de red / pulsador

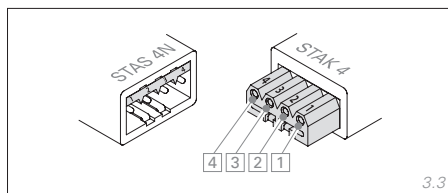

Conector Hirschmann de 5 polos:

- Toma a tierra (verde/amarillo)
- 1 Conexión de red, conductores de fase (230 V)
- 2 Conexión de red, conductor neutro (230 V)
- 3 Señal tecla CERRAR (230 V)
- 4 Señal tecla ARRIBA (230 V)

Conexión de cerradura eléctrica

- Gnd
- +12 V
- Abrir cerradura
- Bloquear cerradura

Puesta en servicio

⚠ ATENCIÓN

Montaje correcto

Únicamente el personal cualificado y autorizado puede llevar a cabo un montaje correcto del accionamiento de las contraventanas correderas plegables. Solo en ese caso se puede garantizar la total funcionalidad.

NOTAS

Grabación de los ajustes

Para asegurar su programación, coloque el interruptor del accionamiento siempre en **HOLD**. Solo entonces estarán activos los ajustes y no podrán modificarse.



- ▶ Conecte el cable 4 a la señal-tecla ARRIBA y el cable 3 a la señal-tecla ABAJO de su pulsador.

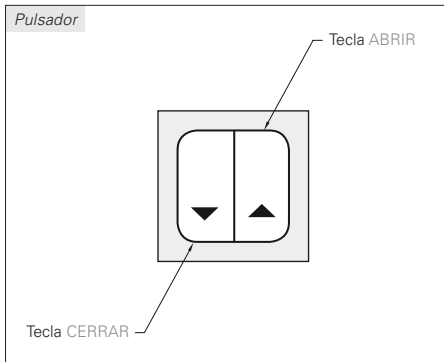

Compruebe el sentido de giro

- ▶ Accione la tecla ARRIBA en el pulsador.

El accionamiento de la contraventana corredera plegable se abre automáticamente. El LED multifunción se enciende en **verde** hasta que termina de abrirse.

- ▶ Accione la tecla ABAJO en el pulsador.

El accionamiento de la contraventana corredera plegable se cierra automáticamente. El LED multifunción se enciende en **rojo** hasta que termina de cerrarse.

El LED multifunción se ilumina en rojo durante la apertura y en verde durante el cierre; la contraventana corredera plegable se abre accionando la tecla ABAJO y se cierra accionando la tecla ARRIBA.

- ▶ Modifique el sentido de giro.

Modificación del sentido de giro

- ▶ Poner el pulsador de accionamiento en **PROG**
- ▶ Mantener pulsadas las teclas ARRIBA y ABAJO del pulsador simultáneamente durante unos 3 s.

Suena un tono brevemente y el LED multifunción se ilumina.

- ▶ Pulsar la tecla ARRIBA 2 veces.

Suenan dos tonos, el LED multifunción se ilumina 2 veces; el sentido de giro se ha modificado.

- ▶ Poner el pulsador de accionamiento en **HOLD**

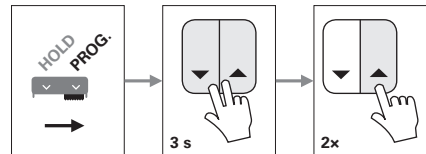

Si el sentido de giro no se ha modificado como se desea, repita el procedimiento:

- ▶ **TECLA DE APERTURA** pulse solo 1 vez brevemente

*1 vez = Restablecimiento de la dirección de marcha
2 veces = dirección de marcha en sentido contrario*

Realización de la marcha de aprendizaje

- ▶ Poner el pulsador de accionamiento en **PROG.**
- ▶ Retire la tapa de cierre situada encima del pulsador **Arrancar marcha de aprendizaje** del accionamiento con un destornillador.
- ▶ Accionar el pulsador **Arrancar marcha de aprendizaje** en el accionamiento.

La marcha de aprendizaje se inicia.

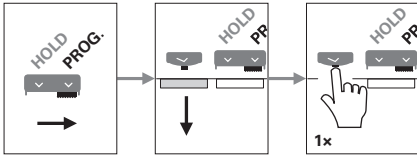

El LED multifunción se ilumina durante la marcha de aprendizaje en **amarillo**. La contraventana corredera plegable se abre, en primer lugar, hasta la posición final abierta y se vuelve a cerrar a continuación lentamente hasta la posición final cerrada.

Al final de la marcha de aprendizaje suenan dos tonos cortos.

- ▶ Poner el pulsador de accionamiento en **HOLD**.



Programación del emisor maestro

NOTAS

Emisor maestro

- Solamente se puede realizar la programación por aprendizaje con un emisor de radiofrecuencia manual o de pared como emisor maestro.
- No realice la programación por aprendizaje de un emisor de radiofrecuencia manual monocanal como emisor maestro para varios productos.
- Cada canal de un emisor de radiofrecuencia manual o de pared multicanal puede ser un emisor maestro para un mando.
- Cada mando debe estar programado en un canal de radiofrecuencia separado.
- La programación por aprendizaje del emisor maestro en el motor debe realizarse a poca distancia. El resto de ajustes se pueden realizar también desde una distancia mayor (zona de visión).
- En el caso de que el emisor maestro se pierda o de que se requiera otro emisor maestro, deberá programarse un nuevo emisor como maestro. Todos los emisores del fabricante pueden programarse como emisores maestros.

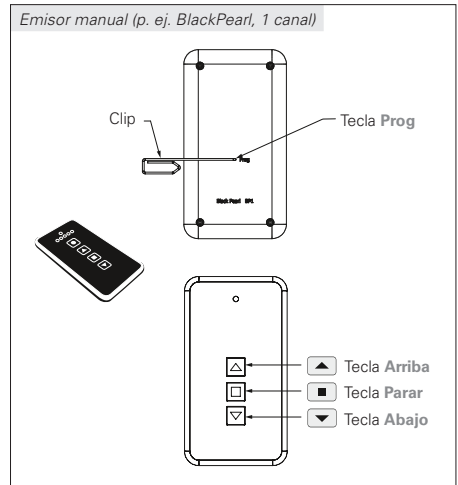

- ▶ Interrumpa la alimentación de corriente del accionamiento de la contraventana durante unos 10 s.
- ▶ Restablezca la alimentación de corriente.
- ▶ Mantenga pulsada la tecla **Prog** del emisor manual desde una distancia de aprox. 1 m del accionamiento de la contraventana.

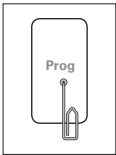

- ▶ Aproximarse al accionamiento de la contraventana hasta que la conexión quede confirmada por un tono breve y la iluminación del LED multifunción (distancia < aprox. 40 cm).
- ▶ En el transcurso de 2 s, mantenga pulsada la tecla **Arriba** del emisor manual.

Suena un tono brevemente y el LED multifunción se ilumina.

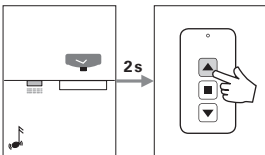

- ▶ Suelte la tecla.

El emisor manual ya está programado como emisor maestro.

- ▶ Poner el pulsador de accionamiento en **HOLD**.

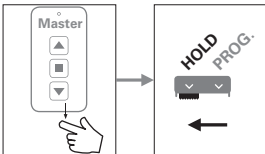

Programar otro emisor

- ▶ Pulse la tecla **Prog** del emisor maestro.
- Suena un tono brevemente y el LED multifunción se ilumina (**MODO DE PROGRAMACIÓN**).

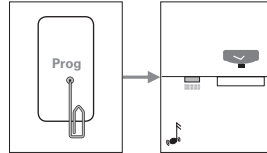

- ▶ Suelte la tecla **Prog** del emisor maestro.
- ▶ En el transcurso de aprox. 2 s, pulse la tecla **Arriba** del emisor maestro.

Suenan dos tonos iguales y el LED multifunción se ilumina (**MODO DE APRENDIZAJE**).

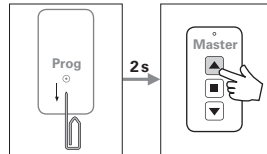

- ▶ En el **MODO DE APRENDIZAJE** (aprox. 16 s) mantener pulsada la tecla **arriba** en el nuevo emisor que se está programando.

Un tono breve (aprox. 1 s) y la iluminación del LED confirman que la programación se ha realizado correctamente.

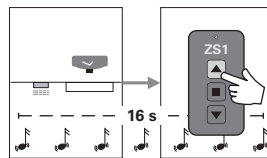

- ▶ Suelte la tecla.

El nuevo emisor ya está programado.

- ▶ Poner el pulsador de accionamiento en **HOLD**.

Borrado de otro emisor

- ▶ Pulse la tecla Prog del emisor maestro.

Suena un tono brevemente y el LED multifunción se ilumina (MODO DE PROGRAMACIÓN).

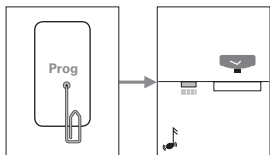

- ▶ Suelte la tecla **Prog** del emisor maestro.
- ▶ En el transcurso de aprox. 2 s, pulse la tecla **Abajo** del emisor maestro.

Suenan dos tonos rápidos y el LED multifunción se ilumina (MODO DE BORRADO).

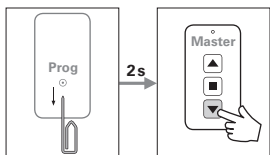

- ▶ En el MODO DE BORRADO (aprox. 16 s) mantener pulsada la tecla **abajo** en el emisor que se está borrando.

Un tono breve (aprox. 1 s) y la iluminación del LED confirman que el borrado se ha realizado correctamente.

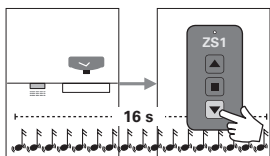

- ▶ Suelte la tecla.
- El nuevo emisor ya se ha borrado.
- ▶ Poner el pulsador de accionamiento en **HOLD**.

Borrado de todos los emisores adicionales

- ▶ Pulse la tecla Prog del emisor maestro.

Suena un tono brevemente y el LED multifunción se ilumina (MODO DE PROGRAMACIÓN).

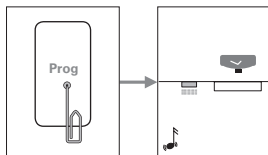

- ▶ Suelte la tecla **Prog** del emisor maestro.
- ▶ En el transcurso de aprox. 2 s, pulse la tecla **Abajo** del emisor maestro.

Suenan dos tonos rápidos y el LED multifunción se ilumina (MODO DE BORRADO).

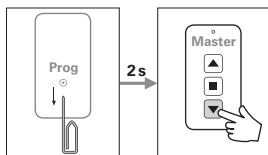

- ▶ En el MODO DE BORRADO (aprox. 16 s) mantener pulsada la tecla **Prog** del emisor maestro.

Un tono breve (aprox. 1 s) y la iluminación del LED confirman que el borrado se ha realizado correctamente.

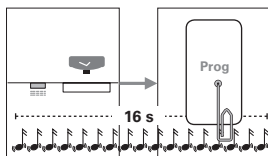

- ▶ Suelte la tecla.
- Ahora, todos los emisores adicionales (excepto el emisor maestro) se han eliminado.
- ▶ Poner el pulsador de accionamiento en **HOLD**.

EHRET GmbH

Contraventanas de aluminio

Bahnhofstrasse 14-18

77972 Mahlberg (Alemania)

Tel. + 49(0) 78 22/439-0

Fax + 49(0) 78 22/439-116

www.ehret.com