

# SUN-MAX48 V-FL

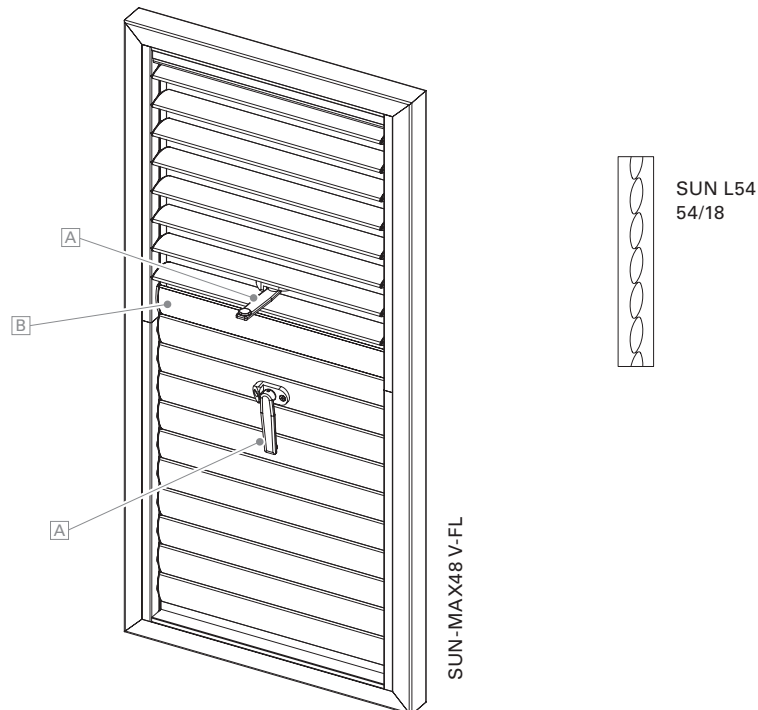

**Oberfläche** Feinstruktur-Matt (Standard), Seidenglanz, Matt  
Pulverbeschichtung 200 °C vor dem Zusammenbau

**Farben** RAL Classic, RAL Design, NCS, VSR  
**Dekore** Holz, Stein, Rost

**Vorbehandlung** Ocean Line Plus möglich

**Verstellhebel** A Bedienhöhe: optional frei wählbar;  
Horizontale Position: mittig bei Flügelbreite <1000 mm; ab Flügelbreite 1000 mm je Anschlagsschema seitlich links/rechts  
versetzt mit Abstand 170 mm zur Rahmenaußenkante;  
Öffnungswinkel verstellbar in vier verschiedene Rastpositionen

**Hinweise** Entwässerungsbohrung unten im Rahmen  
Lamellenendkappen aus schwarzem oder weißem Kunststoff

Zusätzlich verstellbares Lamellenfeld getrennt durch Schraubkanallamelle B feststehend als Querfries



Lamellenprofil

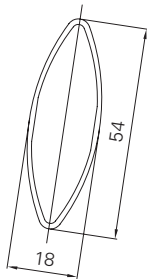

SUN L54

Rahmenprofil

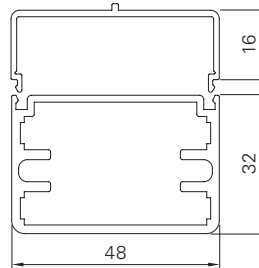

MAX48

Ausgleichsprofile

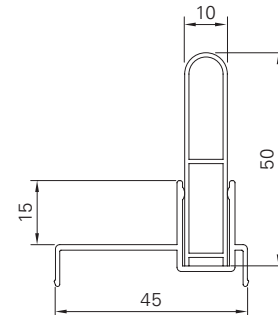

VAN48 / VAL48

<b>Maße min./max.</b>	Breite: 650 bis 1500 mm Höhe: 800 bis 3000 mm
<b>Vorschub</b>	50,0 mm
<b>Neigungswinkel min./max.</b>	4–89°
<b>Gewicht</b>	ca. 13 kg/m <sup>2</sup>
<b>Rahmenprofil</b>	48 × 32 mm stranggepresstes Aluminiumhohlkammerprofil
<b>Lamellenprofil</b>	54 × 18 mm stranggepresstes Aluminiumhohlkammerprofil
<b>Querfriesprofil</b>	54 × 18 mm stranggepresstes Aluminiumhohlkammerprofil (Schraubkanallamelle)
<b>Lamellenträgerprofil</b>	48 × 16 mm stranggepresstes Aluminiumprofil
<b>Ausgleichsprofile</b>	45 × 15 mm stranggepresstes Aluminiumprofil, 10 × 50 mm stranggepresstes Aluminiumprofil (jeweils oben und unten)
<b>Eckverbindung</b>	Aluminiumwinkel eingeklebt, mit sichtbaren Einkerbungen im Rahmen außen
<b>Optionen</b>	Elektroantrieb   Schiebeladenantriegel