

Mode de montage 4 (en applique)

Documentation technique



Dossier technique

Montage standard des
accessoires, listes des pièces
et dessins de montage

Table des matières

Instructions pour la prise de mesures	3
Schémas de pose	6
Listes de pièces par schéma de pose	
1L/1R	7
2L/2R	8
2	9
2LA/2RA	10
3L/3R	11
3LA/3RA	12
4	13
4A	14
3L-0R /0L-3R	15
3L-2R /2L-3R	16
6	17
Dessins de montage à l'échelle 1:1	
Enroulement extérieur de la penture	18
Enroulement intérieur de la penture	19
Enroulement intérieur de la penture avec penture express	20
Enroulement intérieur de la penture (charnières intérieures)	21
Charnières extérieures	22
Enroulement intérieur de la penture avec dispositif d'ouverture intérieur de type S	24
VOLETRONIC io – Motorisation pour volets battants	25
Montage standard des pentures (D)	27

Instructions pour la prise de mesures

Comment procéder pour la prise de mesures

1. Avant la prise de mesures

- ▶ Contrôlez les façades de l'extérieur. Imaginez les volets à l'état ouvert et tenez compte de ce qui suit :
 - Écarts entre 2 fenêtres (des doubles vantaux sont-ils nécessaires ?)
 - Pentes de toit, poutres de toit
 - Rayon d'ouverture du volet
 - Raccordements des conduites d'évacuation des eaux pluviales, robinet
 - Interrupteurs électriques, raccordement de lampes
 - Appui de fenêtre sur tout le périmètre (utiliser éventuellement des arrêts de volet à la française)
 - Bord enduit en saillie sur l'appui de fenêtre (le volet doit pouvoir tourner autour ou au-dessus du bord)

2A. Prise de mesures sur des gonds déjà en place (pas de nouvel enduit)

- ▶ Mesurez la largeur et la hauteur cote tableau en 3 points. Utilisez la plus grande des cotes pour la largeur resp. la hauteur.
- ▶ Prenez les cotes X, Y et au besoin Z, ainsi que B, C (voir p. 4/5)

2B. Prise de mesures en cas de nouveau montage (nouvel enduit)

- ▶ Ne prenez les mesures qu'après l'application de l'enduit de fond !
- ▶ Mesurez la largeur et la hauteur cote tableau en 3 points. La plus grande des cotes dont on soustrait l'enduit de finition (largeur – 2x enduit de finition) est notée.
- ▶ Consultation de l'architecte ou du chef de chantier, de préférence par écrit !

2C. Prise de mesures en cas de nouveau montage (isolation)

- ▶ Prise de mesure au plus tôt après application de l'enduit de fond (comme au point 2B.)
- ▶ Consultation de l'architecte ou du chef de chantier, de préférence par écrit !

Dimensions des pentures pour la prise de mesures avec gonds déjà en place

Longueur de la penture express à l'allemande :

Cote C + 65 mm = longueur de la penture (épaisseur du cadre = 75 mm)

Ex. : C = 30 mm (cadre 75 mm) → Longueur de la penture = 30 mm + 65 mm = 95 mm

Longueur de la penture express à la française :

Cote C + 60 mm = longueur de la penture (épaisseur du cadre = 75 mm)

Ex. : C = 30 mm (cadre 75 mm) → Longueur de la penture = 30 mm + 60 mm = 90 mm

Cote du coude pour la prise de mesures pour le mode de montage 4 (enroulement vers l'intérieur) :

Cote du coude K = cote B – 25 mm

Ex. : B = 35 mm → K = 35 mm – 25 mm = 10 mm

Instructions pour la prise de mesures

Mode de montage 4 en applique

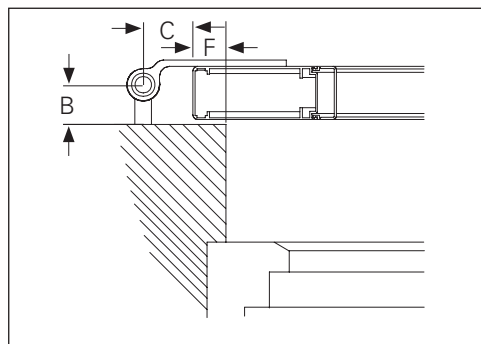

Espace dessous

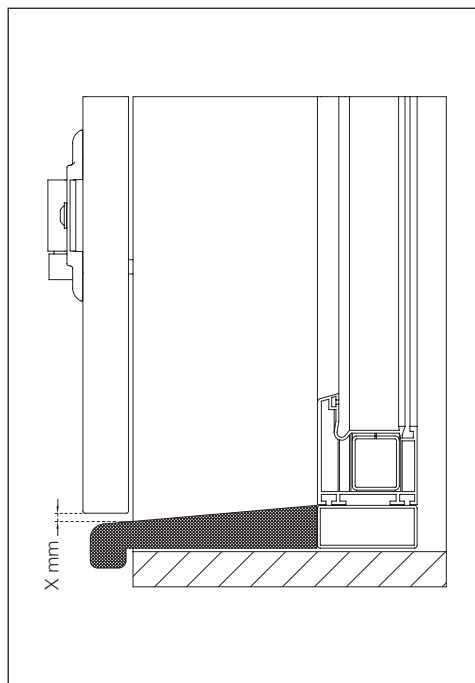

Recommandation d'EHRET :
Dépassement de chaque côté : 20 mm
Dépassement en haut : 20 mm
Espace dessous : 6 mm

Instructions pour la prise de mesures

Prémontage

Cotes minimales, avec 20 mm de plage de réglage (indications en mm) :

Autres exemples de cotes X :

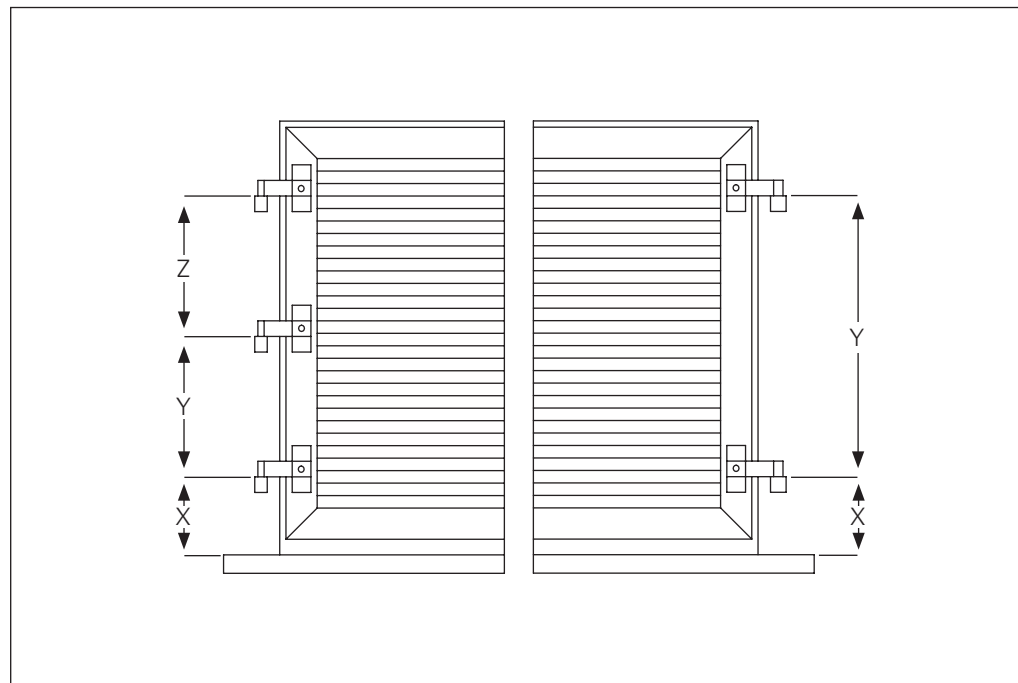
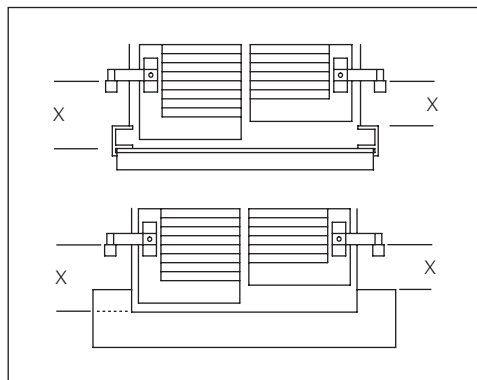
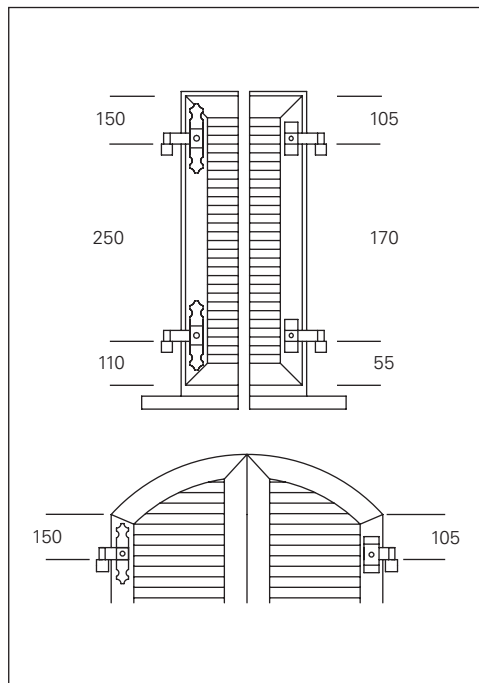

- Deux charnières sont montées sur tous les doubles vantaux.
- Les dimensions X, Y, Z se rapportent à l'assise des pentures sur les gonds.
- X correspond à la cote de l'arête inférieure du tableau jusqu'à l'arête inférieure de la penture.
- Un espace de 6 mm en bas est considéré en usine.

Schémas de pose

Vues de l'intérieur !

Nous tenons compte en standard des cotes à ajouter indiquées.



Schéma 1L/1R

Montage standard des accessoires D

* Avec ces articles, il est possible d'utiliser un gabarit de perçage EHRET pour le montage

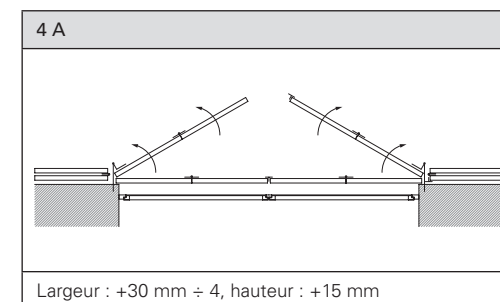
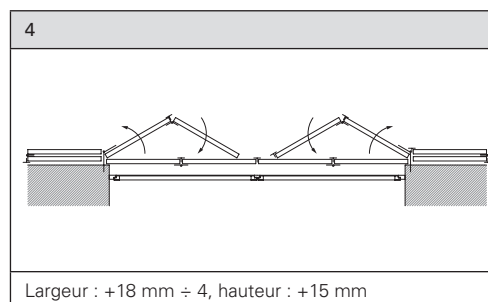
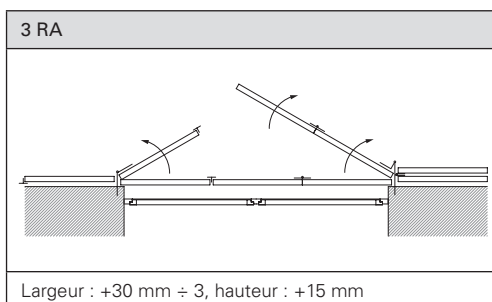
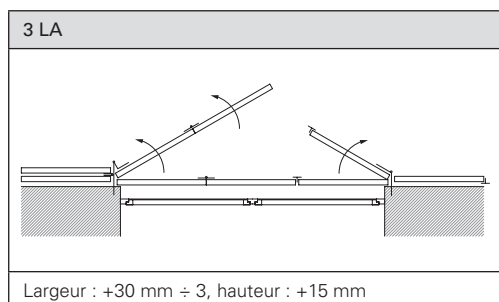
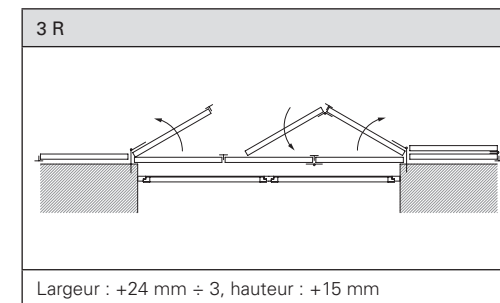
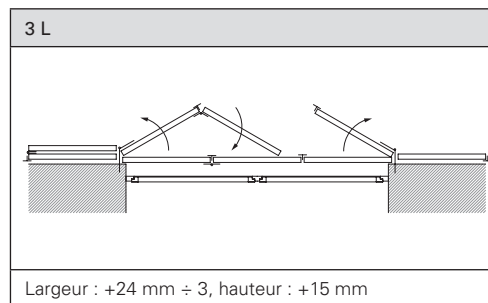
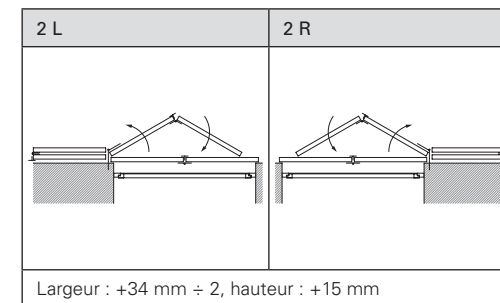
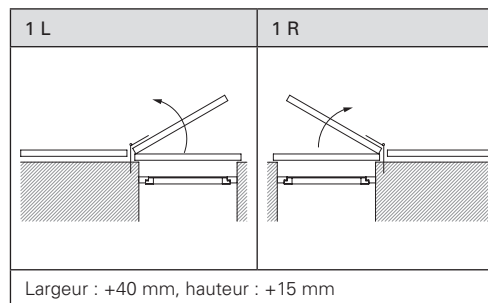
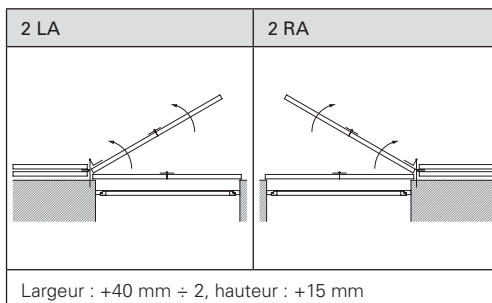
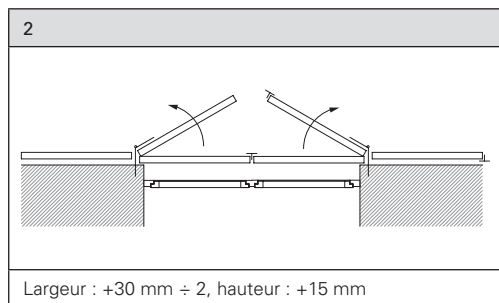
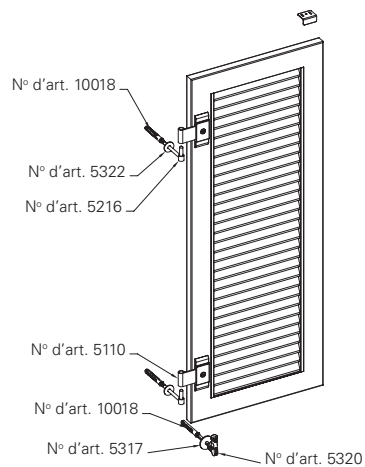
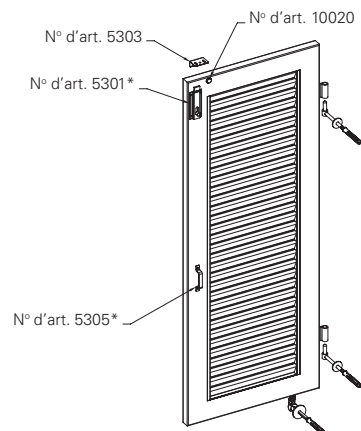

Mode de montage 4 (en applique)

Largeur de vantail = largeur cote tableau + 40

Hauteur de vantail = hauteur cote tableau + 15 mm

Unités	N° d'art.	Désignation de l'article	Nbre rivets
1	5100	Pré-montage avec penture express à l'allemande	
2	5216	Gond à vis, 160 mm	
2	5322	Rosace à encoller, 36 mm	
1	5301	Targette coudée, 120 mm	4
1	5303	Équerre, 50 mm	
1	5305	Poignée en aluminium	2
1	10020	Butoir, transparent	
3	10018	Cheville nylon	
1	5320	Arrêt bergère, simple	
1	5317	Plaque, Ø 48 mm	
1	5000	Peinture pour retouche 100 ml	
	5002	Rivets pop (RAL), 4 x 12 mm, sachet de 50 pièces	total 6

Volet pour porte-fenêtre

À utiliser pour une hauteur de volet $\geq 2\ 100$ mm :

- ▶ 3 gonds (n° d'art. 5101 Pré-montage avec penture express à l'allemande pour portes).
- ▶ Arrêt tourniquet simple (n° d'art. 5310) ou double (n° d'art. 5311) au lieu de l'arrêt bergère.
- ▶ En plus, une platine de blocage pour chaque arrêt tourniquet (n° d'art. 5312) ; deux rivets par platine.
- ▶ Targette 220 mm (n° d'art. 5331) ou 420 mm (n° d'art. 5333) au lieu de la targette 120 mm.

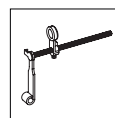

N° d'art. 5310

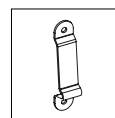

N° d'art. 5312

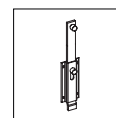

N° d'art. 5331

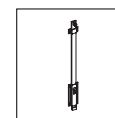

N° d'art. 5333

Schéma 2L/2R

Montage standard des accessoires D

* Avec ces articles, il est possible d'utiliser un gabarit de perçage EHRET pour le montage

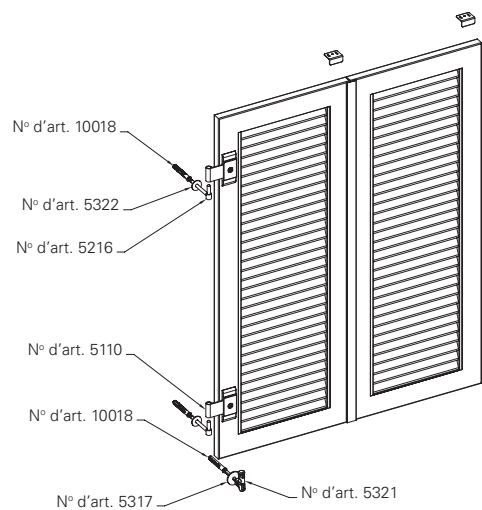
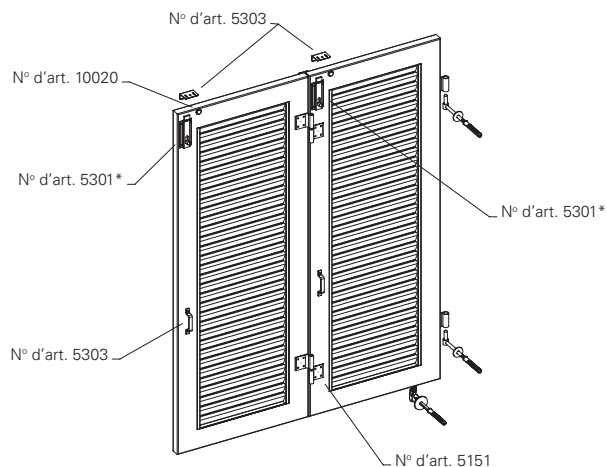

Mode de montage 4 (en applique)

Largeur de vantail = largeur cote tableau + 34 mm ÷ 2

Hauteur de vantail = hauteur cote tableau + 15 mm

Unités	N° d'art.	Désignation de l'article	Nbre rivets
2	5100	Pré-montage avec penture express à l'allemande	
2	5216	Gond à vis, 160 mm	
2	5322	Rosace à encoller, 36 mm	
2	5301	Targette coudée, 120 mm	8
2	5303	Équerre, 50 mm	
2	5305	Poignée en aluminium	4
2	10020	Butoir, transparent	
3	10018	Cheville nylon	
1	5321	Arrêt bergère, double	
1	5317	Plaque, 48 mm	
1	5000	Peinture pour retouche, 100 ml	
1		Couvre-joint	env. 5
	5002	Rivets pop (RAL), 4 x 12 mm, sachet de 50 pièces	total 17

Volet pour porte-fenêtre

À utiliser pour une hauteur de volet ≥ 2 100 mm :

- ▶ 3 gonds (n° d'art. 5101 Pré-montage avec penture express à l'allemande pour portes).
- ▶ Arrêt tourniquet simple (n° d'art. 5310) ou double (n° d'art. 5311) au lieu de l'arrêt bergère.
- ▶ En plus, une platine de blocage pour chaque arrêt tourniquet (n° d'art. 5312) ; deux rivets par platine.
- ▶ Targette 220 mm (n° d'art. 5331) ou 420 mm (n° d'art. 5333) avec entretoise (n° d'art. 5555) au lieu de la targette 120 mm.
- ▶ En plus, 1 arrêt pour portes, 30 mm (n° d'art. 5803)

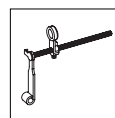

N° d'art. 5310

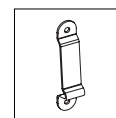

N° d'art. 5312

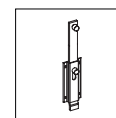

N° d'art. 5331

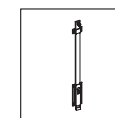

N° d'art. 5333

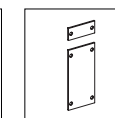

N° d'art. 5555

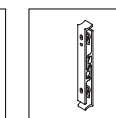

N° d'art. 5803

Schéma 2

Montage standard des accessoires D

* Avec ces articles, il est possible d'utiliser un gabarit de perçage EHRET pour le montage

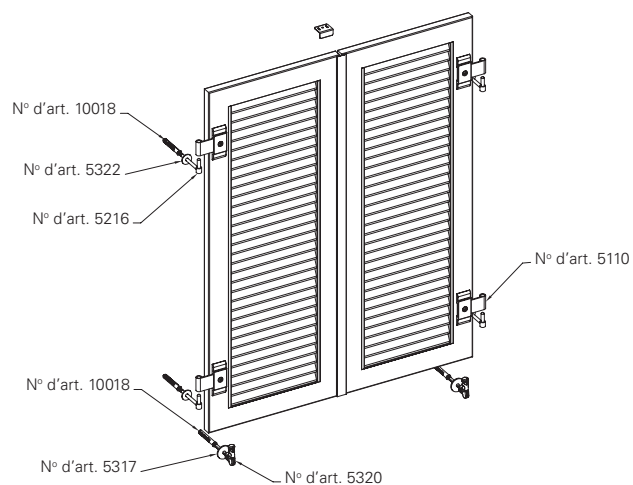
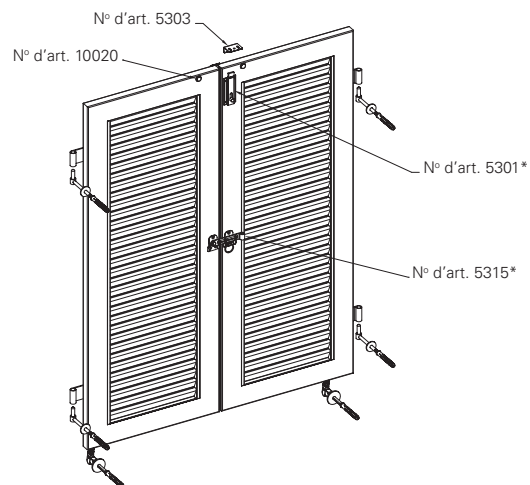

Mode de montage 4 (en applique)

Largeur de vantail = largeur cote tableau + 30 mm ÷ 2

Hauteur de vantail = hauteur cote tableau + 15 mm

Unités	N° d'art.	Désignation de l'article	Nbre rivets
2	5100	Pré-montage avec penture express à l'allemande	
4	5216	Gond à vis, 160 mm	
4	5322	Rosace à encoller, 36 mm	
1	5315	Fléau de fermeture central avec anneau de tirage pour deux battants	6
1	5301	Targette coudée, 120 mm	4
1	5303	Équerre, 50 mm	
2	10020	Butoir, transparent	
6	10018	Cheville nylon	
2	5320	Arrêt bergère, simple	
2	5317	Plaque, 48 mm	
1	5000	Peinture pour retouche, 100 ml	
1		Couvre-joint	env. 5
	5002	Rivets pop (RAL), 4 x 12 mm, sachet de 50 pièces	total 15

Volet pour porte-fenêtre

À utiliser pour une hauteur de volet ≥ 2 100 mm :

- ▶ 3 gonds (n° d'art. 5101 Pré-montage avec penture express à l'allemande pour portes).
- ▶ Arrêt tourniquet simple (n° d'art. 5310) ou double (n° d'art. 5311) au lieu de l'arrêt bergère.
- ▶ En plus, une platine de blocage pour chaque arrêt tourniquet (n° d'art. 5312) ; deux rivets par platine.
- ▶ Targette 220 mm (n° d'art. 5331) ou 420 mm (n° d'art. 5333) au lieu de la targette 120 mm.

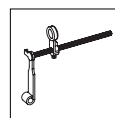

N° d'art. 5310

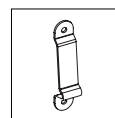

N° d'art. 5312

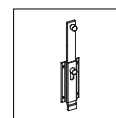

N° d'art. 5331

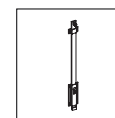

N° d'art. 5333

Schéma 2LA/2RA

Montage standard des accessoires D

* Avec ces articles, il est possible d'utiliser un gabarit de perçage EHRET pour le montage

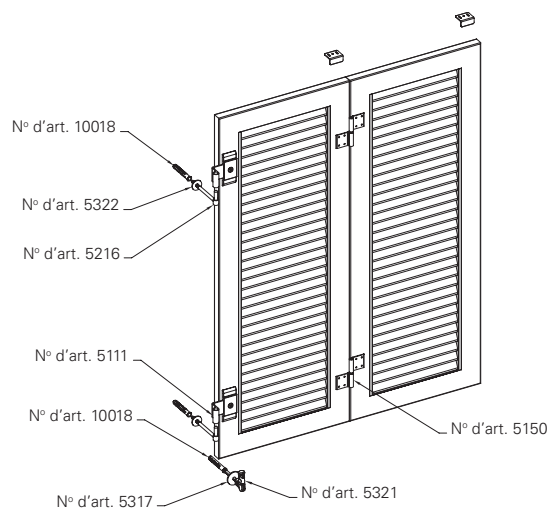
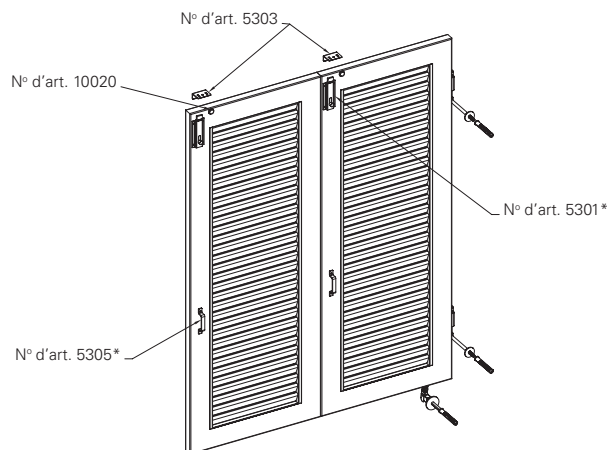

Mode de montage 4 (en applique)

Largeur de vantail = largeur cote tableau + 40 mm ÷ 2

Hauteur de vantail = hauteur cote tableau + 15 mm

Unités	N° d'art.	Désignation de l'article	Nbre rivets
2	5100	Pré-montage avec penture express à l'allemande	
2	5216	Gond à vis, 160 mm	
2	5322	Rosace à encoller, 36 mm	
2	5301	Targette coudée, 120 mm	8
2	5303	Équerre, 50 mm	
2	5305	Poignée en aluminium	4
2	10020	Butoir, transparent	
3	10018	Cheville nylon	
1	5321	Arrêt bergère, double	
1	5317	Plaque, 48 mm	
1	5000	Peinture pour retouche, 100 ml	
1		Couvre-joint	env. 5
	5002	Rivets pop (RAL), 4 x 12 mm, sachet de 50 pièces	total 17

Volet pour porte-fenêtre

À utiliser pour une hauteur de volet ≥ 2 100 mm :

- ▶ 3 gonds (n° d'art. 5101 Pré-montage avec penture express à l'allemande pour portes).
- ▶ Arrêt tourniquet simple (n° d'art. 5310) ou double (n° d'art. 5311) au lieu de l'arrêt bergère.
- ▶ En plus, une platine de blocage pour chaque arrêt tourniquet (n° d'art. 5312) ; deux rivets par platine.
- ▶ Targette 220 mm (n° d'art. 5331) ou 420 mm (n° d'art. 5333) au lieu de la targette 120 mm.
- ▶ En plus, 1 arrêt pour portes, 17 mm (n° d'art. 5805)

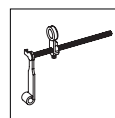

N° d'art. 5310

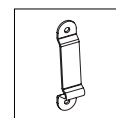

N° d'art. 5312

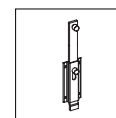

N° d'art. 5331

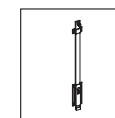

N° d'art. 5333

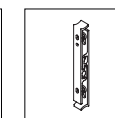

N° d'art. 5805

Schéma 3L/3R

Montage standard des accessoires D

* Avec ces articles, il est possible d'utiliser un gabarit de perçage EHRET pour le montage

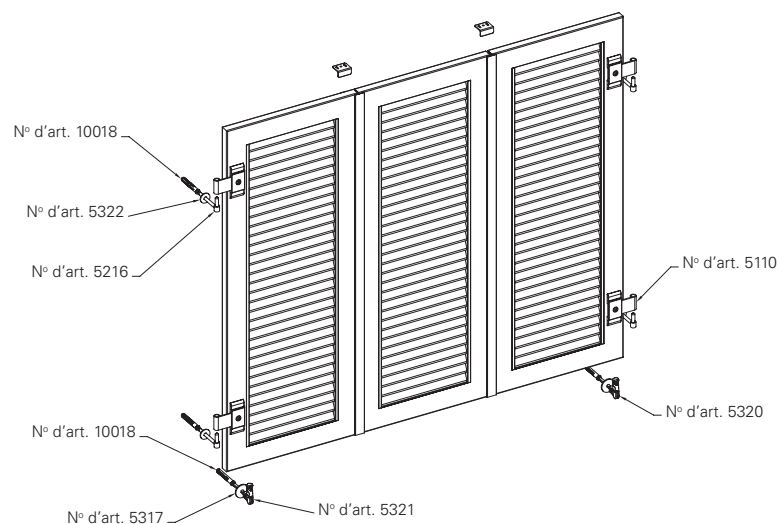
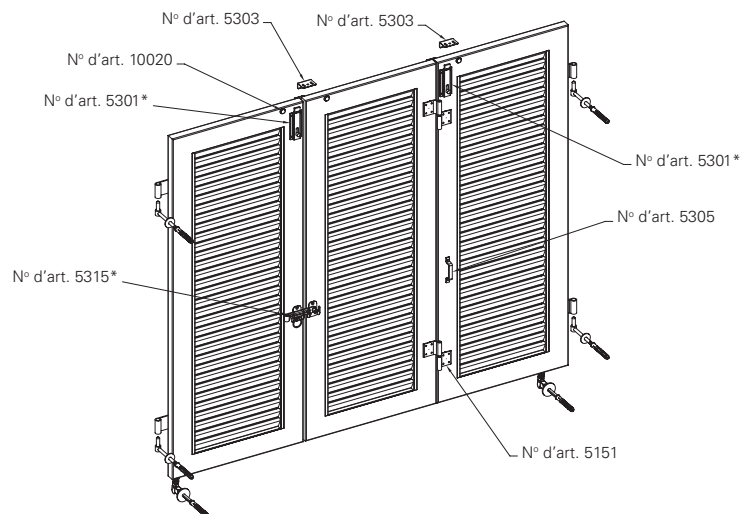

Mode de montage 4 (en applique)

Largeur de vantail = largeur cote tableau + 24 mm ÷ 3

Hauteur de vantail = hauteur cote tableau + 15 mm

Unités	N° d'art.	Désignation de l'article	Nbre rivets
3	5100	Pré-montage avec penture express à l'allemande	
4	5216	Gond à vis, 160 mm	
4	5322	Rosace à encoller, 36 mm	
1	5315	Fléau de fermeture central avec anneau de tirage pour deux battants	6
2	5301	Targette coudée, 120 mm	8
2	5303	Équerre, 50 mm	
1	5305	Poignée en aluminium	2
3	10020	Butoir, transparent	
6	10018	Cheville nylon	
1	5320	Arrêt bergère, simple	
1	5321	Arrêt bergère, double	
2	5317	Plaque, 48 mm	
1	5000	Peinture pour retouche, 100 ml	
2		Couvre-joint	env. 10
	5002	Rivets pop (RAL), 4 x 12 mm, sachet de 50 pièces	total 26

Volet pour porte-fenêtre

À utiliser pour une hauteur de volet ≥ 2 100 mm :

- ▶ 3 gonds (n° d'art. 5101 Pré-montage avec penture express à l'allemande pour portes).
- ▶ Arrêt tourniquet simple (n° d'art. 5310) ou double (n° d'art. 5311) au lieu de l'arrêt bergère.
- ▶ En plus, une platine de blocage pour chaque arrêt tourniquet (n° d'art. 5312) ; deux rivets par platine.
- ▶ Targette 220 mm (n° d'art. 5331) ou 420 mm (n° d'art. 5333) avec entretoise (n° d'art. 5555) au lieu de la targette 120 mm.
- ▶ En plus, 1 arrêt pour portes, 30 mm (n° d'art. 5803)

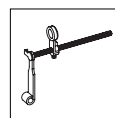

N° d'art. 5310

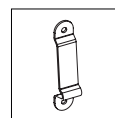

N° d'art. 5312

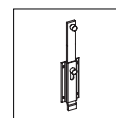

N° d'art. 5331

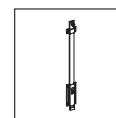

N° d'art. 5333

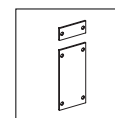

N° d'art. 5555

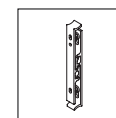

N° d'art. 5803

Schéma 3LA/3RA

Montage standard des accessoires D

* Avec ces articles, il est possible d'utiliser un gabarit de perçage EHRET pour le montage

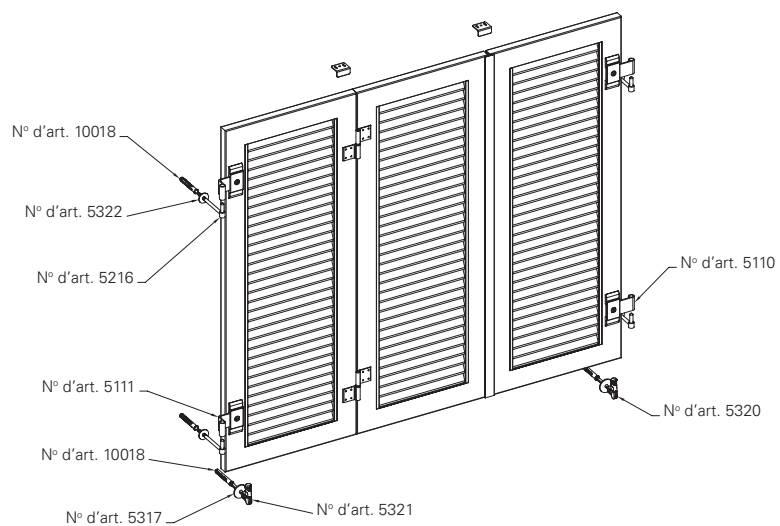
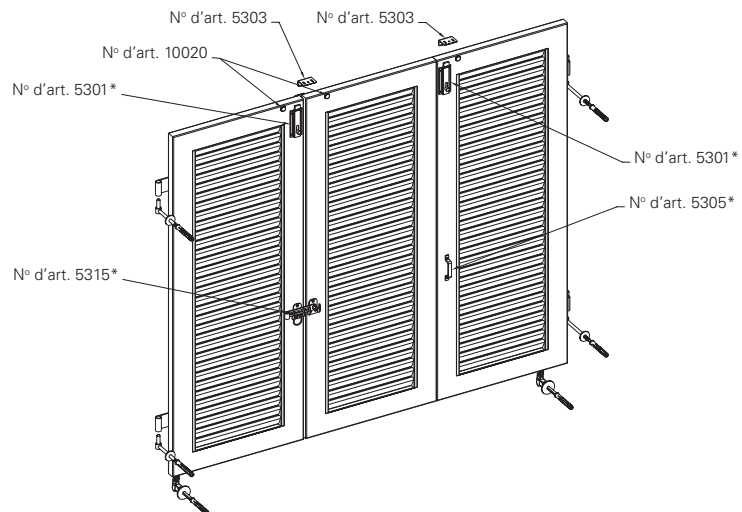

Mode de montage 4 (en applique)

Largeur de vantail = largeur cote tableau + 30 mm ÷ 3

Hauteur de vantail = hauteur cote tableau + 15 mm

Unités	N° d'art.	Désignation de l'article	Nbre rivets
3	5100	Pré-montage avec penture express à l'allemande	
4	5216	Gond à vis, 160 mm	
4	5322	Rosace à encoller, 36 mm	
1	5315	Fléau de fermeture central avec anneau de tirage pour deux battants	6
2	5301	Targette coudée, 120 mm	8
2	5303	Équerre, 50 mm	
1	5305	Poignée en aluminium	2
3	10020	Butoir, transparent	
6	10018	Cheville nylon	
1	5320	Arrêt bergère, simple	
1	5321	Arrêt bergère, double	
2	5317	Plaque, 48 mm	
1	5000	Peinture pour retouche, 100 ml	
1		Couvre-joint	env. 5
	5002	Rivets pop (RAL), 4 x 12 mm, sachet de 50 pièces	total 21

Volet pour porte-fenêtre

À utiliser pour une hauteur de volet ≥ 2 100 mm :

- ▶ 3 gonds (n° d'art. 5101 Pré-montage avec penture express à l'allemande pour portes).
- ▶ Arrêt tourniquet simple (n° d'art. 5310) ou double (n° d'art. 5311) au lieu de l'arrêt bergère.
- ▶ En plus, une platine de blocage pour chaque arrêt tourniquet (n° d'art. 5312) ; deux rivets par platine.
- ▶ Targette 220 mm (n° d'art. 5331) ou 420 mm (n° d'art. 5333) au lieu de la targette 120 mm.
- ▶ En plus, 1 arrêt pour portes, 17 mm (n° d'art. 5805)

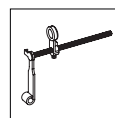

N° d'art. 5310

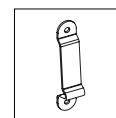

N° d'art. 5312

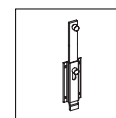

N° d'art. 5331

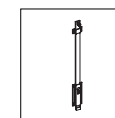

N° d'art. 5333

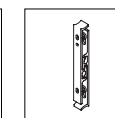

N° d'art. 5805

Schéma 4

Montage standard des accessoires D

* Avec ces articles, il est possible d'utiliser un gabarit de perçage EHRET pour le montage

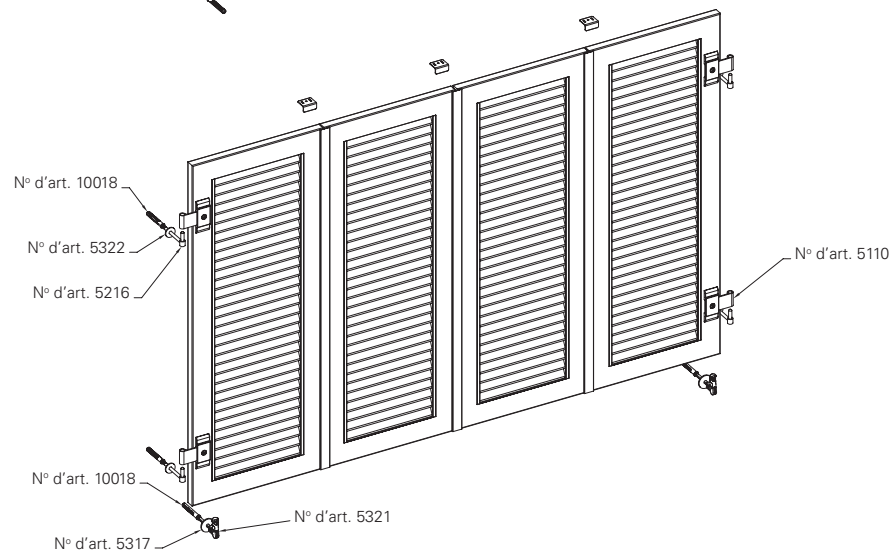
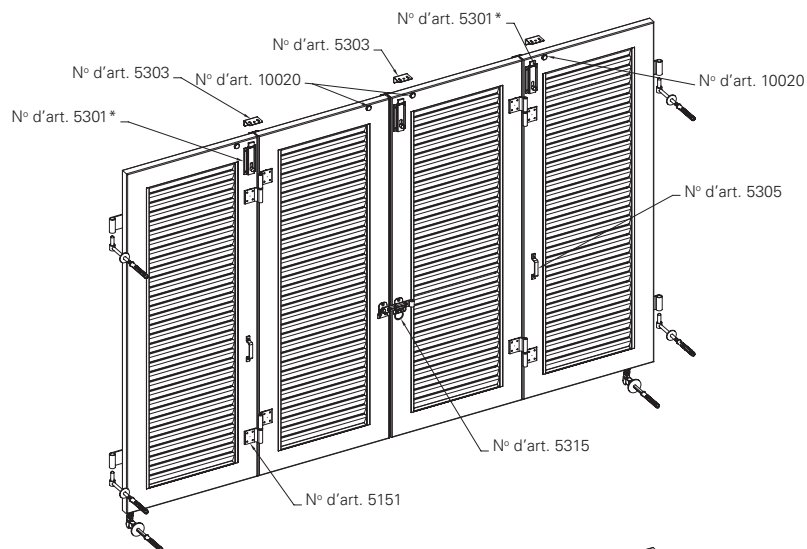

Mode de montage 4 (en applique)

Largeur de vantail = largeur cote tableau + 18 mm ÷ 4

Hauteur de vantail = hauteur cote tableau + 15 mm

Unités	N° d'art.	Désignation de l'article	Nbre rivets
4	5100	Pré-montage avec penture express à l'allemande	
4	5216	Gond à vis, 160 mm	
4	5322	Rosace à encoller, 36 mm	
1	5315	Fléau de fermeture central avec anneau de tirage pour deux battants	6
3	5301	Targette coudée, 120 mm	12
3	5303	Équerre, 50 mm	
2	5305	Poignée en aluminium	4
4	10020	Butoir, transparent	
6	10018	Cheville nylon	
2	5321	Arrêt bergère, double	
2	5317	Plaque, 48 mm	
1	5000	Peinture pour retouche, 100 ml	
3		Couvre-joint	env. 15
	5002	Rivets pop (RAL), 4 x 12 mm, sachet de 50 pièces	total 37

Volet pour porte-fenêtre

À utiliser pour une hauteur de volet ≥ 2 100 mm :

- ▶ 3 gonds (n° d'art. 5101 Pré-montage avec penture express à l'allemande pour portes).
- ▶ Arrêt tourniquet simple (n° d'art. 5310) ou double (n° d'art. 5311) au lieu de l'arrêt bergère.
- ▶ En plus, une platine de blocage pour chaque arrêt tourniquet (n° d'art. 5312) ; deux rivets par platine.
- ▶ Targette 220 mm (n° d'art. 5331) ou 420 mm (n° d'art. 5333) avec entretoise (n° d'art. 5555) au lieu de la targette 120 mm.
- ▶ En plus, 2 arrêts pour portes, 30 mm (n° d'art. 5803)

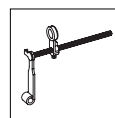

N° d'art. 5310

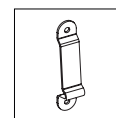

N° d'art. 5312

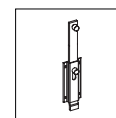

N° d'art. 5331

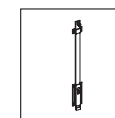

N° d'art. 5333

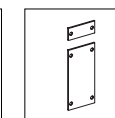

N° d'art. 5555

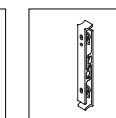

N° d'art. 5803

Schéma 4A

Montage standard des accessoires D

* Avec ces articles, il est possible d'utiliser un gabarit de perçage EHRET pour le montage

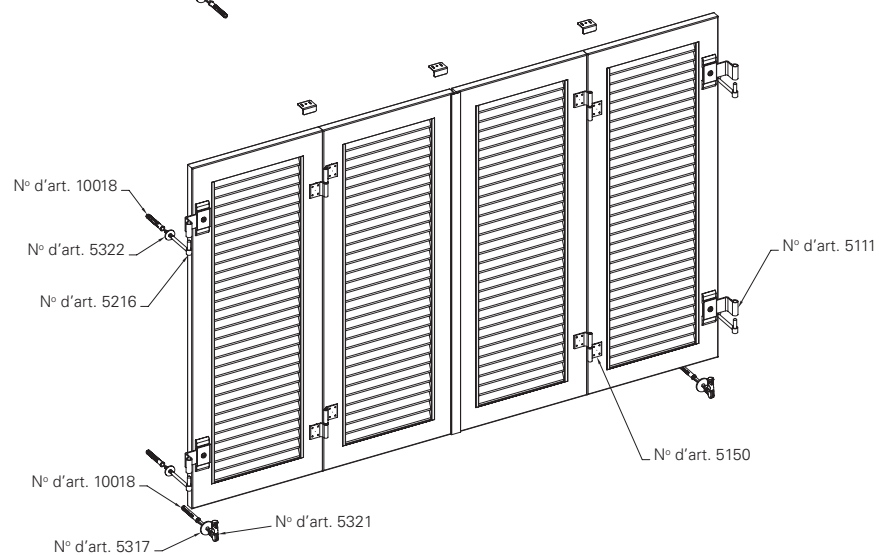
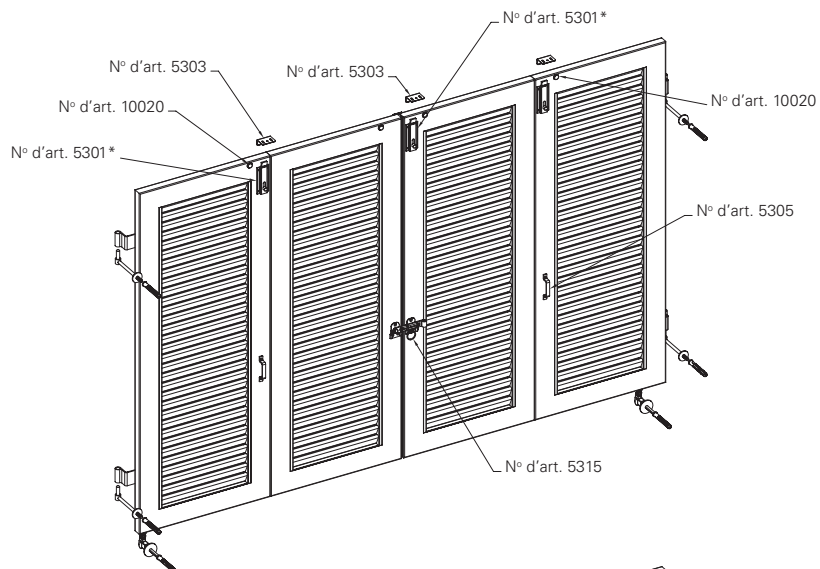

Mode de montage 4 (en applique)

Largeur de vantail = largeur cote tableau + 30 mm ÷ 4

Hauteur de vantail = hauteur cote tableau + 15 mm

Unités	N° d'art.	Désignation de l'article	Nbre rivets
4	5100	Pré-montage avec penture express à l'allemande	
4	5216	Gond à vis, 160 mm	
4	5322	Rosace à encoller, 36 mm	
1	5315	Fléau de fermeture central avec anneau de tirage pour deux battants	6
3	5301	Targette coudée, 120 mm	12
3	5303	Équerre, 50 mm	
2	5305	Poignée en aluminium	4
4	10020	Butoir, transparent	
6	10018	Cheville nylon	
2	5321	Arrêt bergère, double	
2	5317	Plaque, 48 mm	
1	5000	Peinture pour retouche, 100 ml	
1		Couvre-joint	env. 5
	5002	Rivets pop (RAL), 4 x 12 mm, sachet de 50 pièces	total 27

Volet pour porte-fenêtre

À utiliser pour une hauteur de volet ≥ 2 100 mm :

- ▶ 3 gonds (n° d'art. 5101 Pré-montage avec penture express à l'allemande pour portes).
- ▶ Arrêt tourniquet simple (n° d'art. 5310) ou double (n° d'art. 5311) au lieu de l'arrêt bergère.
- ▶ En plus, une platine de blocage pour chaque arrêt tourniquet (n° d'art. 5312) ; deux rivets par platine.
- ▶ Targette 220 mm (n° d'art. 5331) ou 420 mm (n° d'art. 5333) au lieu de la targette 120 mm.
- ▶ En plus, 2 arrêts pour portes, 17 mm (n° d'art. 5805)

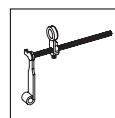

N° d'art. 5310

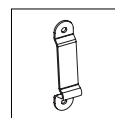

N° d'art. 5312

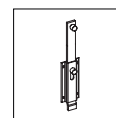

N° d'art. 5331

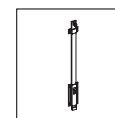

N° d'art. 5333

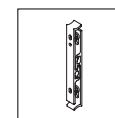

N° d'art. 5805

Schéma 3L-0R / 0L-3R

Montage standard des accessoires D

* Avec ces articles, il est possible d'utiliser un gabarit de perçage EHRET pour le montage

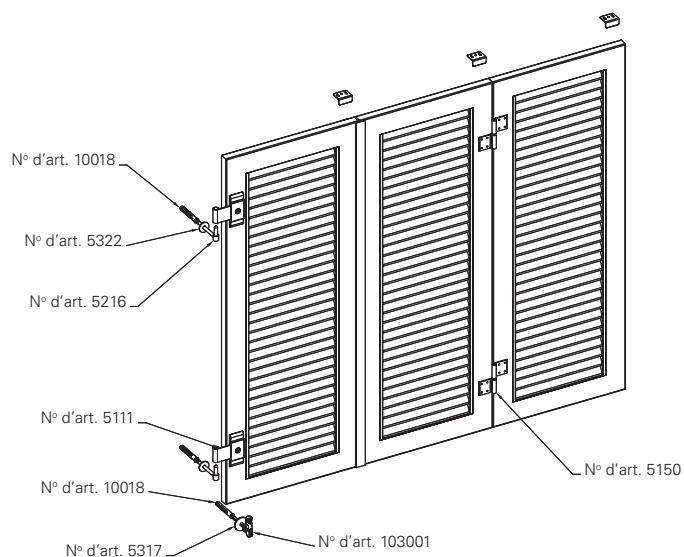
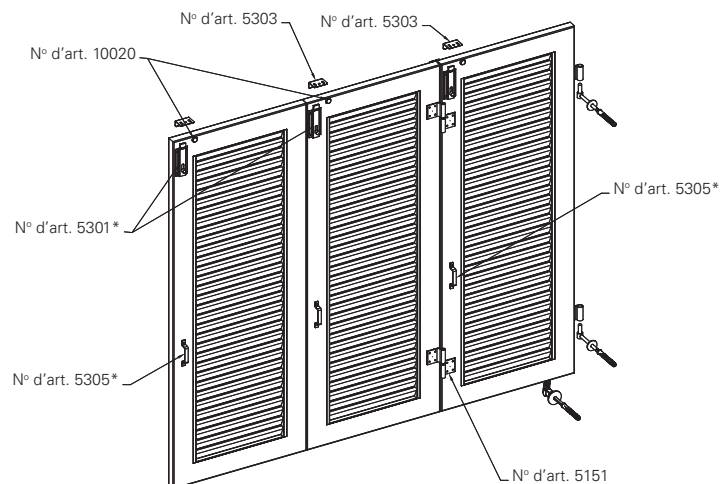

Mode de montage 4 (en applique)

Largeur de vantail = largeur cote tableau + 30 mm ÷ 3

Hauteur de vantail = hauteur cote tableau + 15 mm

Unités	N° d'art.	Désignation de l'article	Nbre rivets
3	5100	Pré-montage avec penture express à l'allemande	
2	5916	Gond à vis, 160 mm	
2	5322	Rosace à encoller, 36 mm	
3	5331	Targette coudée, 220 mm	12
1	5555	Entretoises pour targette, 2 mm	
3	5303	Équerre, 50 mm	
3	5305	Poignée en aluminium	6
3	10020	Butoir, transparent	
3	10018	Cheville nylon	
1	103001	Arrêt bergère, triple	
1	5317	Plaque, 48 mm	
1	5000	Peinture pour retouche, 100 ml	
1		Couvre-joint	env. 10
	5002	Rivets pop (RAL), 4 x 12 mm, sachet de 50 pièces	total 28

Volet pour porte-fenêtre

À utiliser pour une hauteur de volet ≥ 2 100 mm :

- ▶ 3 gonds (n° d'art. 5101 Pré-montage avec penture express à l'allemande pour portes).
- ▶ Arrêt tourniquet en surlongueur (n° d'art. 103005) au lieu de l'arrêt bergère.
- ▶ En plus, une platine de blocage pour chaque arrêt tourniquet (n° d'art. 5312) ; deux rivets par platine.
- ▶ Targette 220 mm (n° d'art. 5331) ou 420 mm (n° d'art. 5333) avec entretoise (n° d'art. 5555) au lieu de la targette 120 mm.
- ▶ En plus, 2 arrêts pour portes : 1 x 17 mm (n° d'art. 5805) + 1 x 30 mm (n° d'art. 5803)

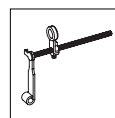

N° d'art. 5310

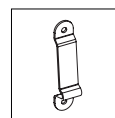

N° d'art. 5312

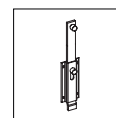

N° d'art. 5331

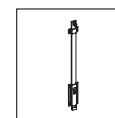

N° d'art. 5333

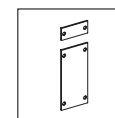

N° d'art. 5555

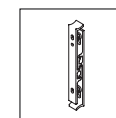

N° d'art. 5803

Schéma 3L-2R / 2L-3R

Montage standard des accessoires D

* Avec ces articles, il est possible d'utiliser un gabarit de perçage EHRET pour le montage

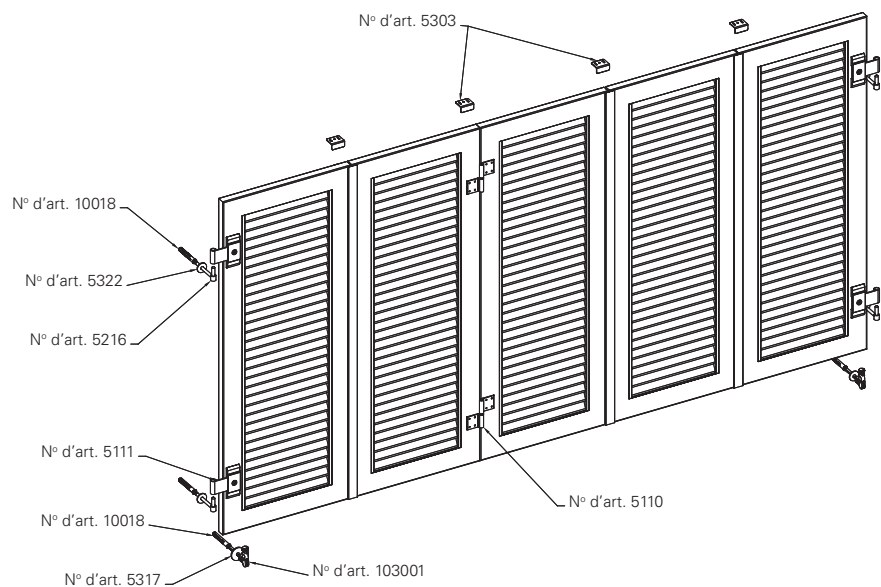
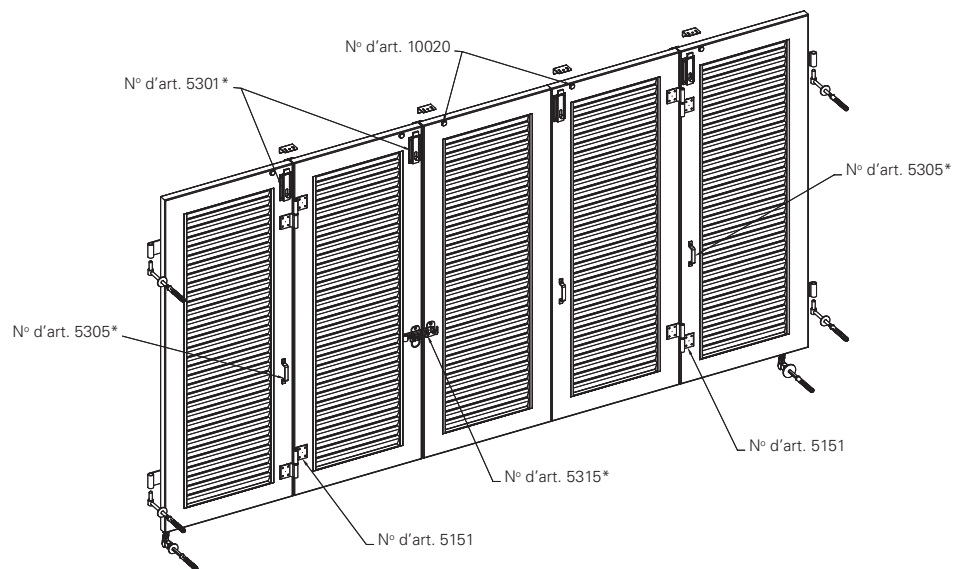

Mode de montage 4 (en applique)

Largeur de vantail = largeur cote tableau + 18 mm ÷ 4

Hauteur de vantail = hauteur cote tableau + 15 mm

Unités	N° d'art.	Désignation de l'article	Nbre rivets
5	5100	Pré-montage avec penture express à l'allemande	
4	5916	Gond à vis, 160 mm	
4	5322	Rosace à encoller, 36 mm	
1	5315	Fléau de fermeture central avec anneau de tirage pour deux battants	6
4	5301	Targette coudée, 120 mm	16
4	5303	Équerre, 50 mm	
3	5305	Poignée en aluminium	6
5	10020	Butoir, transparent	
6	10018	Cheville nylon	
1	5319	Arrêt bergère, double	
1	103001	Arrêt bergère, triple	
1	5000	Peinture pour retouche, 100 ml	
3		Couvre-joint	env. 15
	5002	Rivets pop (RAL), 4 x 12 mm, sachet de 50 pièces	total 43

Volet pour porte-fenêtre

À utiliser pour une hauteur de volet ≥ 2 100 mm :

- ▶ 3 gonds (n° d'art. 5101 Pré-montage avec penture express à l'allemande pour portes).
- ▶ Arrêt tourniquet en surlongueur (n° d'art. 103005) au lieu de l'arrêt bergère.
- ▶ En plus, une platine de blocage pour chaque arrêt tourniquet (n° d'art. 5312) ; deux rivets par platine.
- ▶ Targette 220 mm (n° d'art. 5331) ou 420 mm (n° d'art. 5333) avec entretoise (n° d'art. 5555) au lieu de la targette 120 mm.
- ▶ En plus, 3 arrêts pour portes : 1 x 17 mm (n° d'art. 5805) + 2 x 30 mm (n° d'art. 5803)

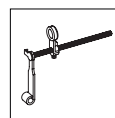

N° d'art. 5310

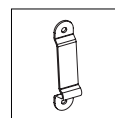

N° d'art. 5312

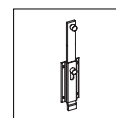

N° d'art. 5331

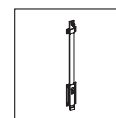

N° d'art. 5333

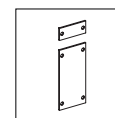

N° d'art. 5555

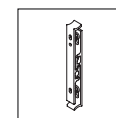

N° d'art. 5803

Schéma 6

Montage standard des accessoires D

* Avec ces articles, il est possible d'utiliser un gabarit de perçage EHRET pour le montage

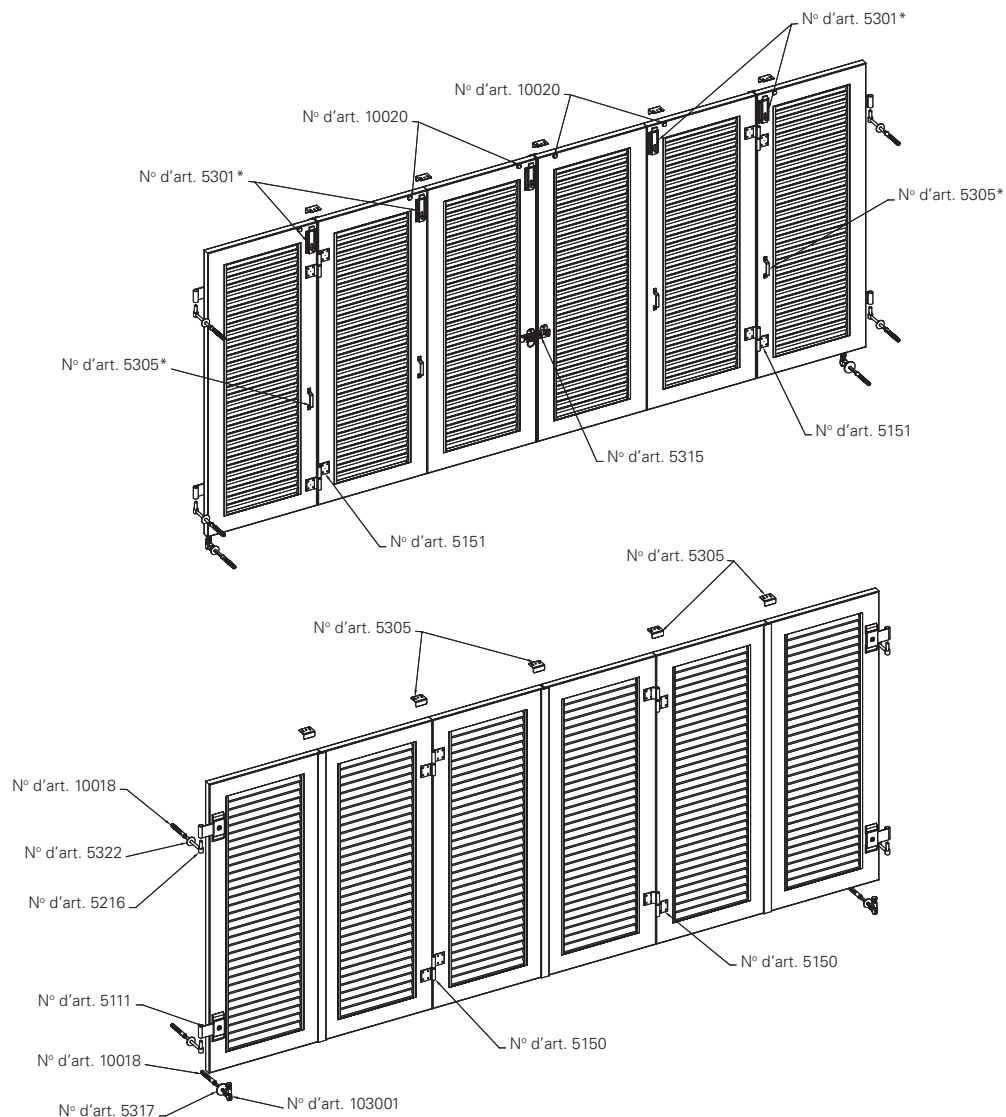

Mode de montage 4 (en applique)

Largeur de vantail = largeur cote tableau + 30 mm ÷ 4

Hauteur de vantail = hauteur cote tableau + 15 mm

Unités	N° d'art.	Désignation de l'article	Nbre rivets
6	5100	Pré-montage avec penture express à l'allemande	
4	5916	Gond à vis, 160 mm	
4	5322	Rosace à encoller, 36 mm	
1	5315	Fléau de fermeture central avec anneau de tirage pour deux battants	6
5	5301	Targette coudée, 120 mm	20
5	5303	Équerre, 50 mm	
4	5305	Poignée en aluminium	4
6	10020	Butoir, transparent	
6	10018	Cheville nylon	
2	103001	Arrêt bergère, triple	
2	5317	Plaque, 48 mm	
1	5000	Peinture pour retouche, 100 ml	
1		Couvre-joint	env. 5
	5002	Rivets pop (RAL), 4 x 12 mm, sachet de 50 pièces	total 35

Volet pour porte-fenêtre

À utiliser pour une hauteur de volet ≥ 2 100 mm :

- ▶ 3 gonds (n° d'art. 5101 Pré-montage avec penture express à l'allemande pour portes).
- ▶ Arrêt tourniquet simple (n° d'art. 5310) ou double (n° d'art. 5311) au lieu de l'arrêt bergère.
- ▶ En plus, une platine de blocage pour chaque arrêt tourniquet (n° d'art. 5312) ; deux rivets par platine.
- ▶ Targette 220 mm (n° d'art. 5331) ou 420 mm (n° d'art. 5333) avec entretoise (n° d'art. 5555) au lieu de la targette 120 mm.
- ▶ En plus, 4 arrêts pour portes : 2 x 17 mm (n° d'art. 5805) + 2 x 30 mm (n° d'art. 5803)

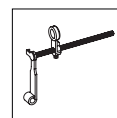

N° d'art. 5310

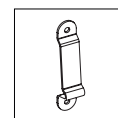

N° d'art. 5312

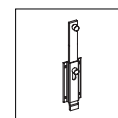

N° d'art. 5331

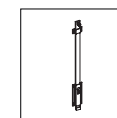

N° d'art. 5333

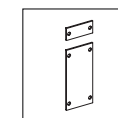

N° d'art. 5555

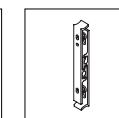

N° d'art. 5803

Enroulement extérieur de la penture

Mode de montage 4 (en applique)

Échelle 1:1

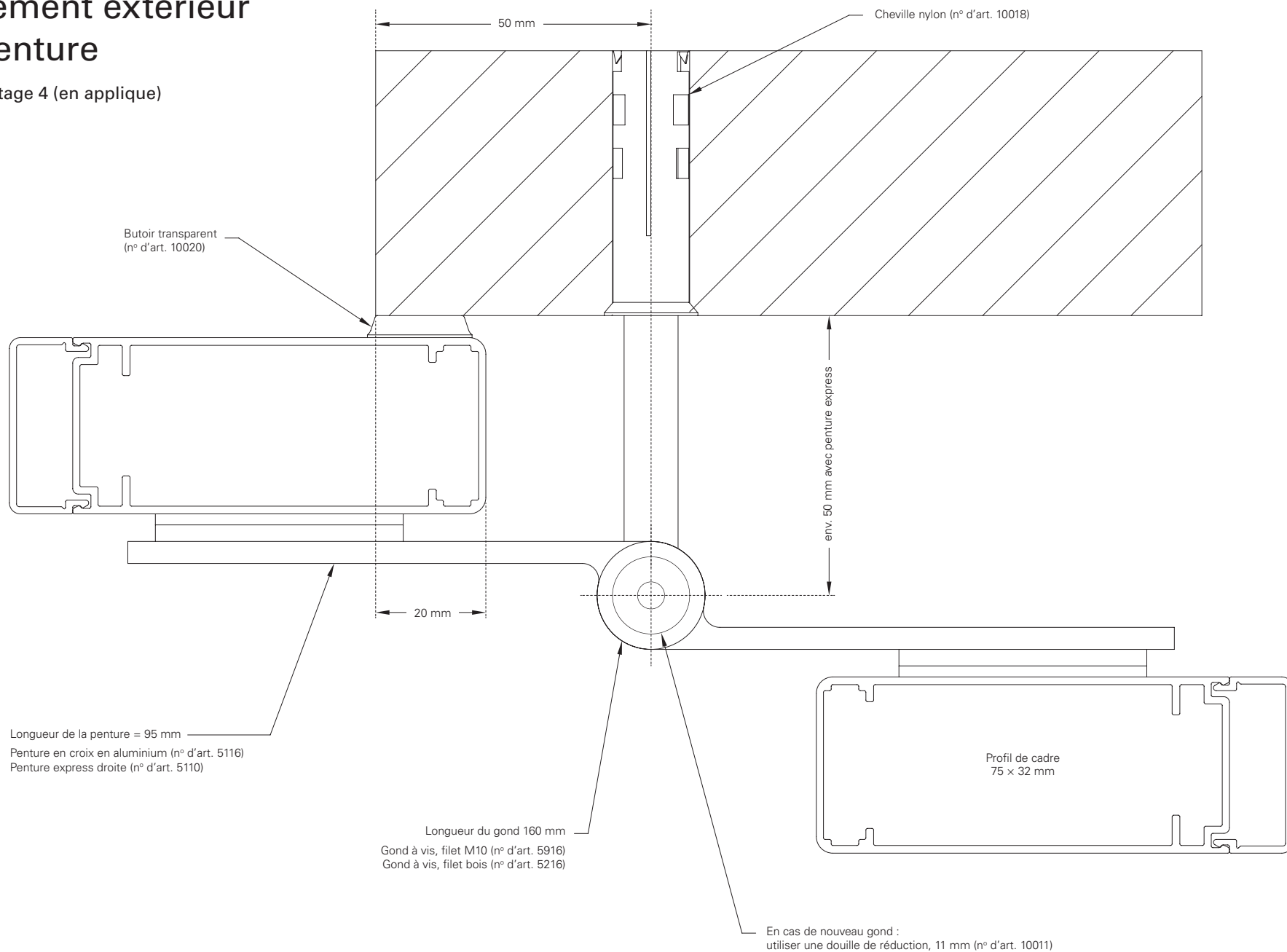

Enroulement intérieur de la penture

Mode de montage 4 (en applique)
Échelle 1:1

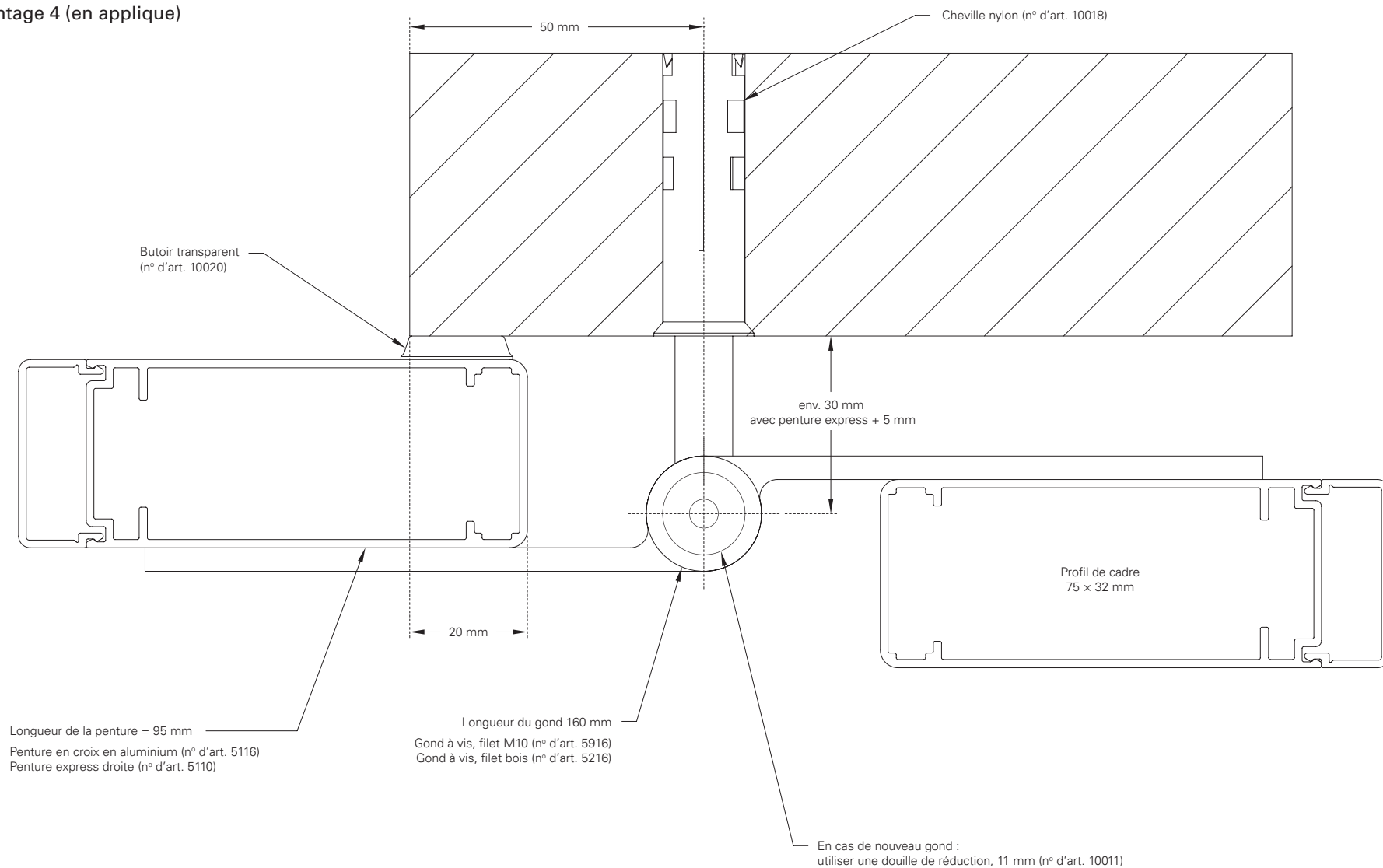

Enroulement intérieur de la penture avec penture express

Mode de montage 4 (en applique)

Échelle 1:1

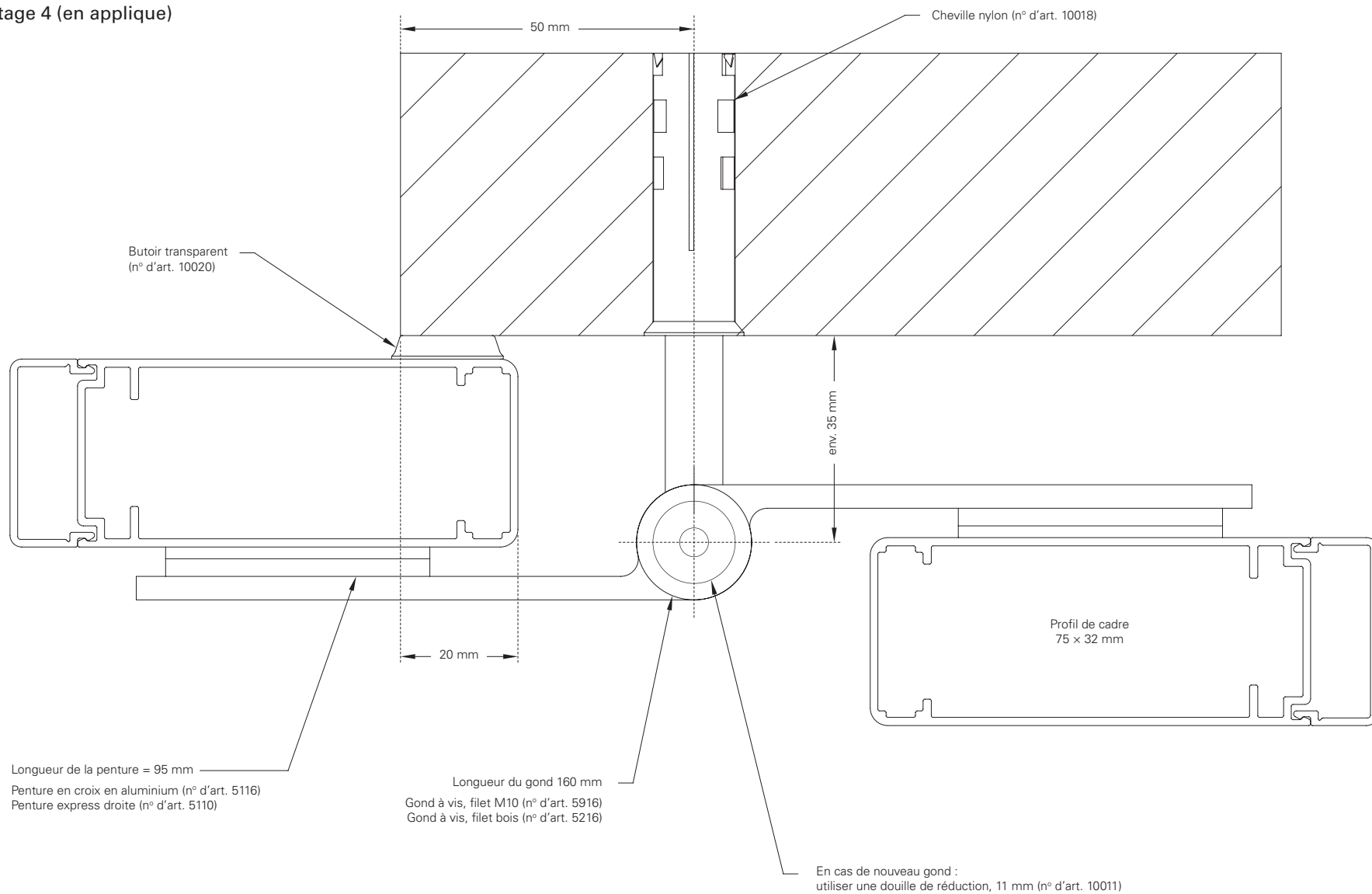

Enroulement intérieur de la penture (charnières intérieures)

Mode de montage 4 (en applique)
Échelle 1:1

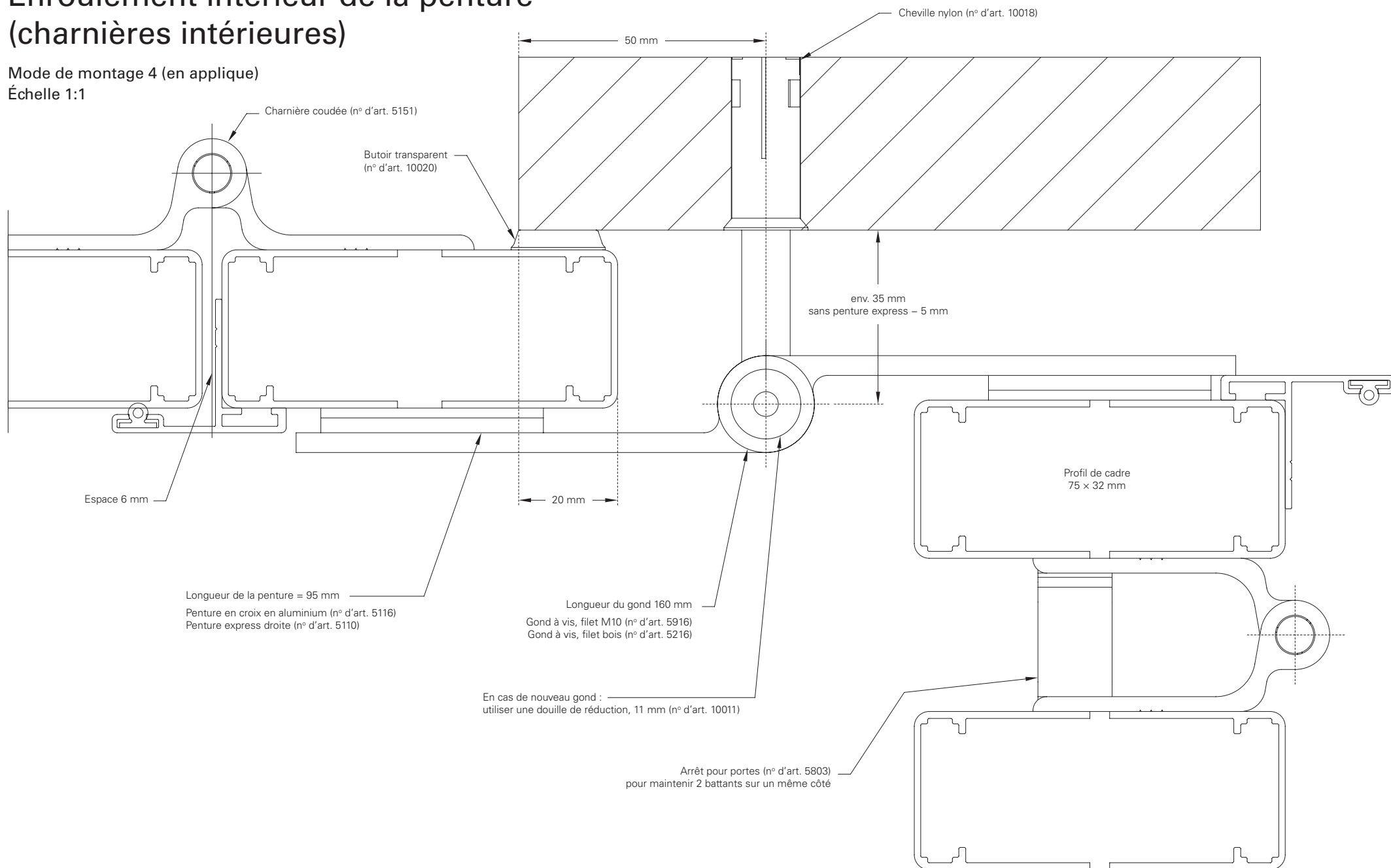

Charnières extérieures

Mode de montage 4 (en applique)

Échelle 1:1

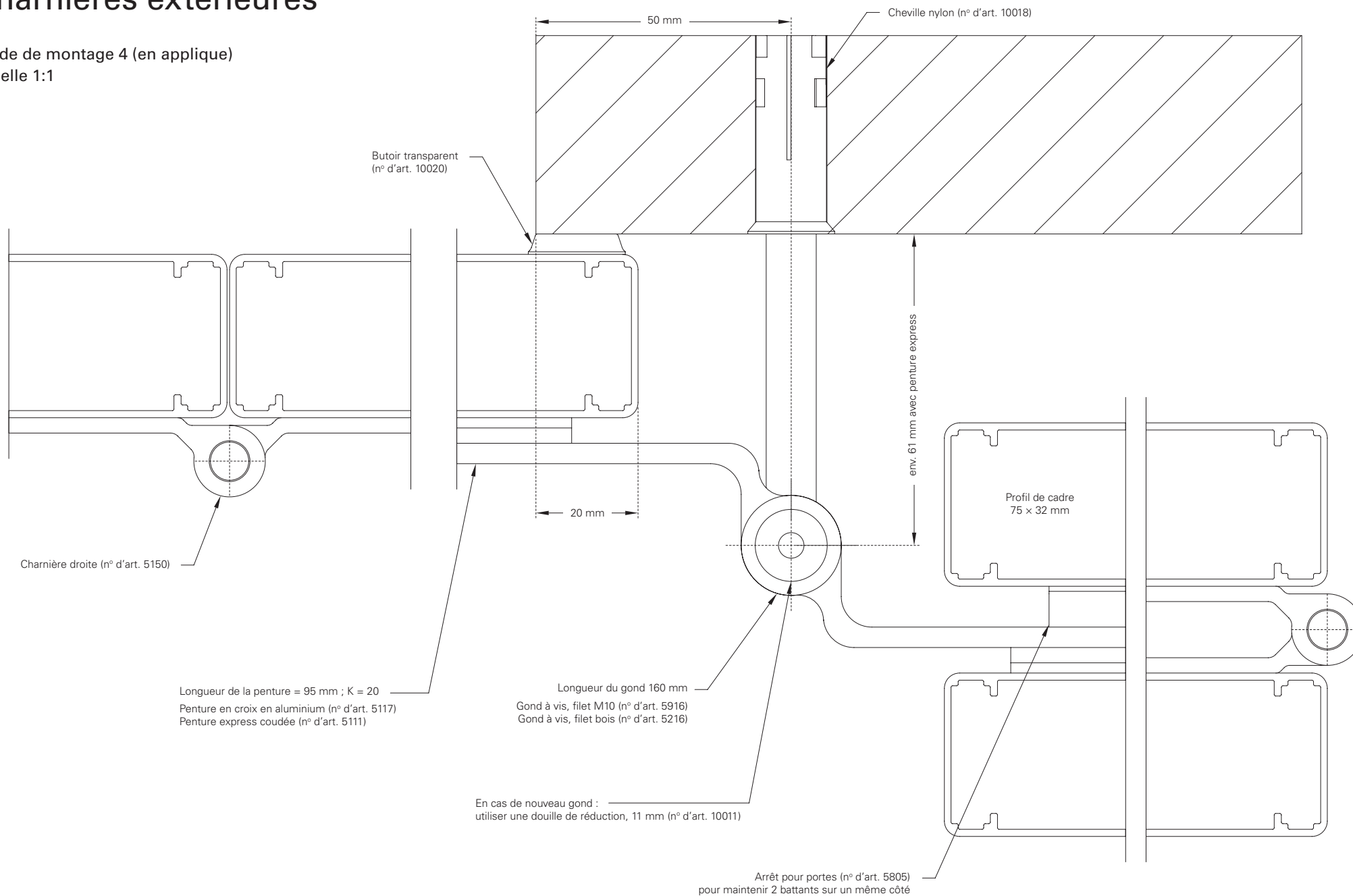

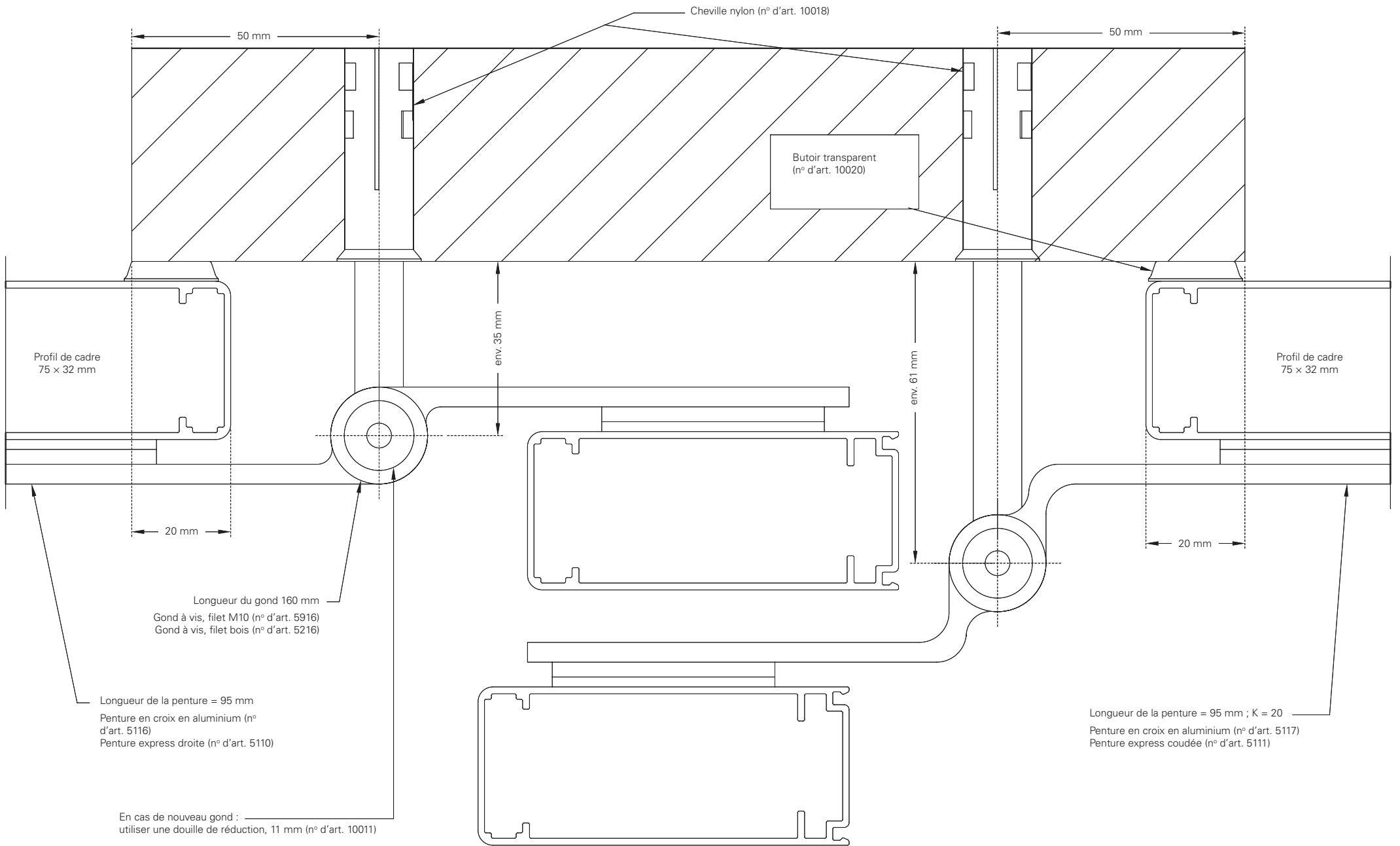

VOLETRONIC io | Schemá 1L/1R, 2

Mode de montage 4 (en applique)

Échelle 1:1

Motorisation pour volets battants

Version 2021

VOLETRONIC E

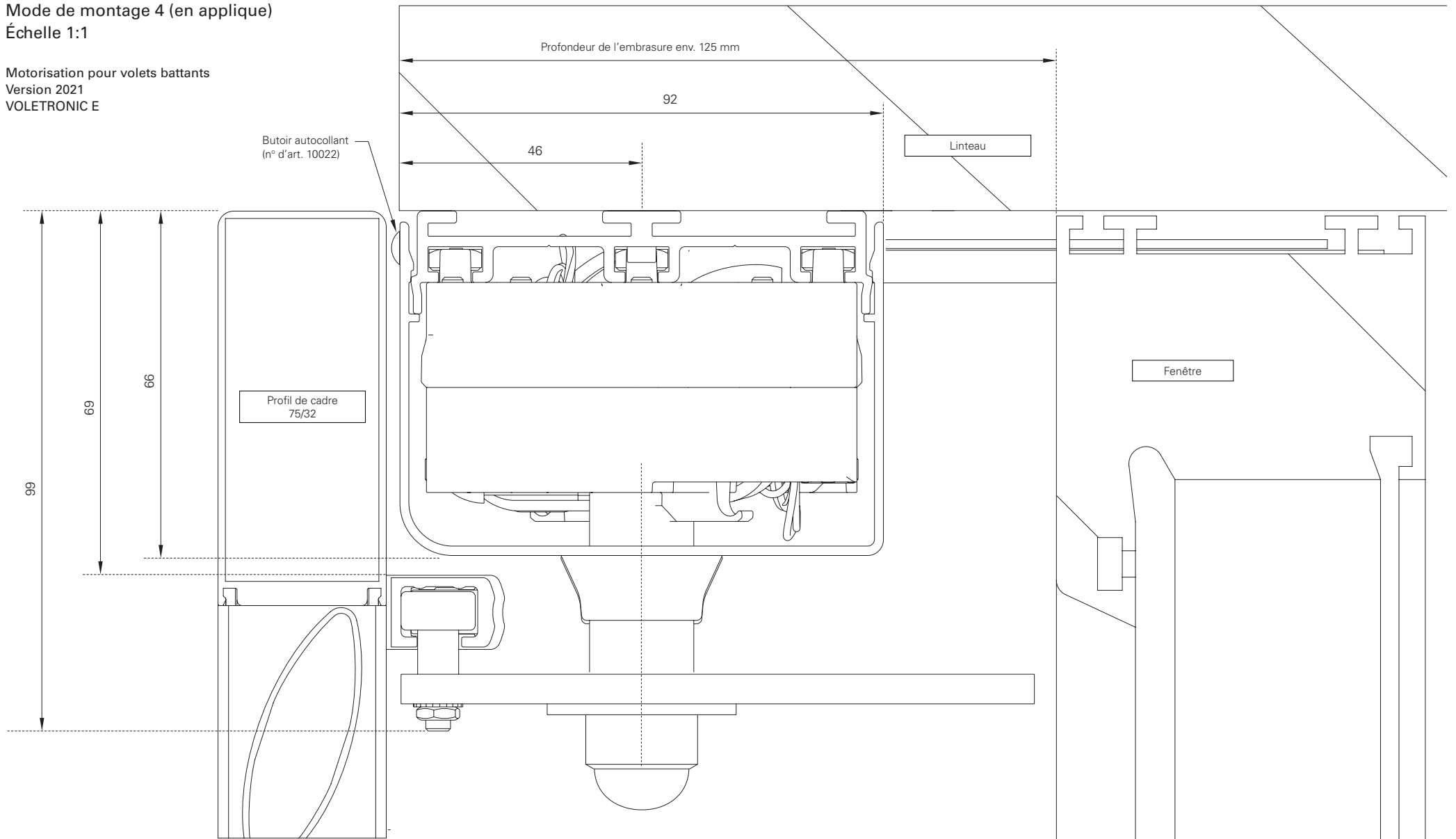

VOLETRONIC io | Schema 2L/2R, 3L/3R, 4

Mode de montage 4 (en applique)

Échelle 1:1

Motorisation pour volets battants

Version 2021

VOLETRONIC D

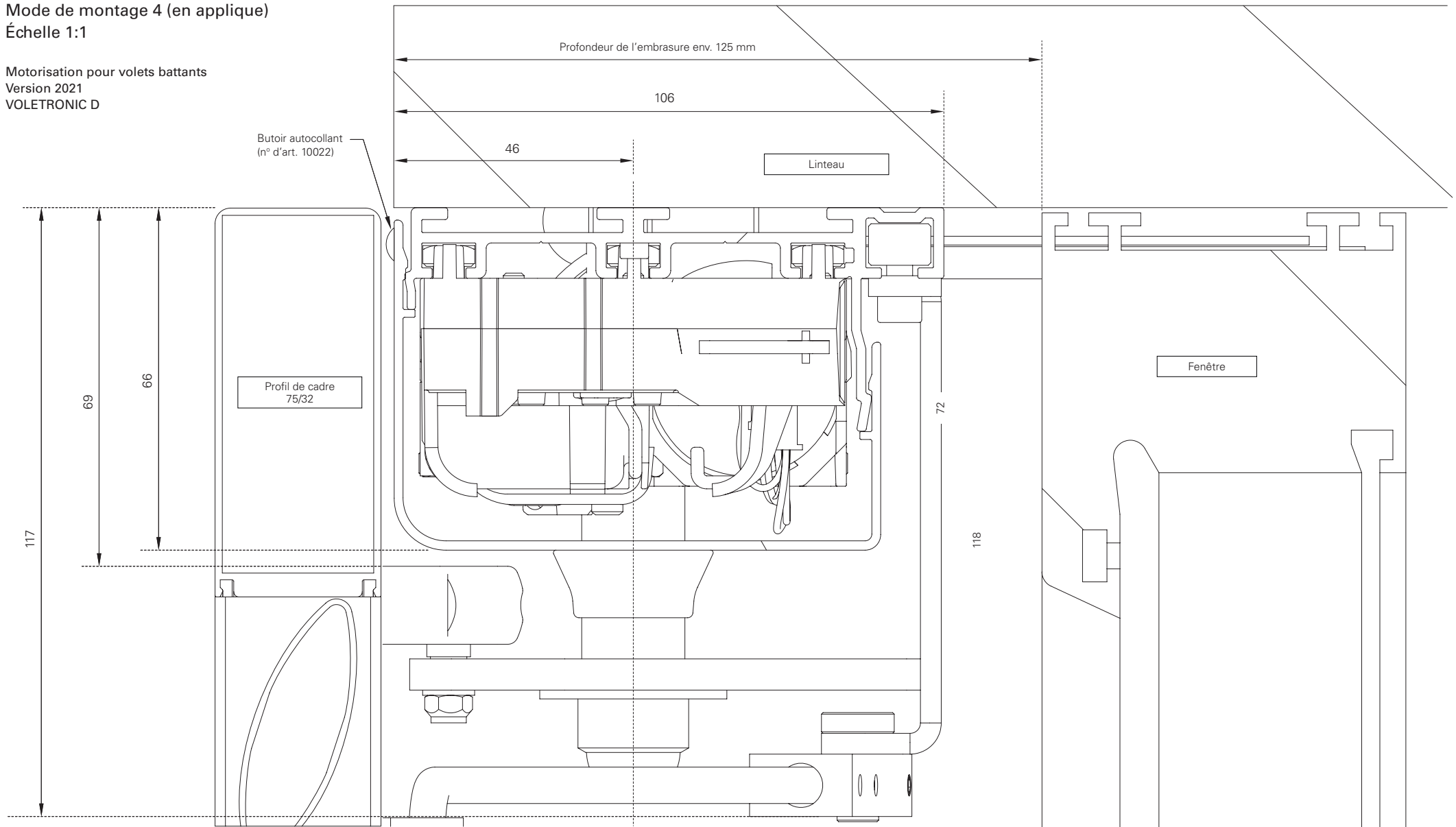

Montage standard des pentures (D)

Cotes définies Mode de montage 4 (en applique)

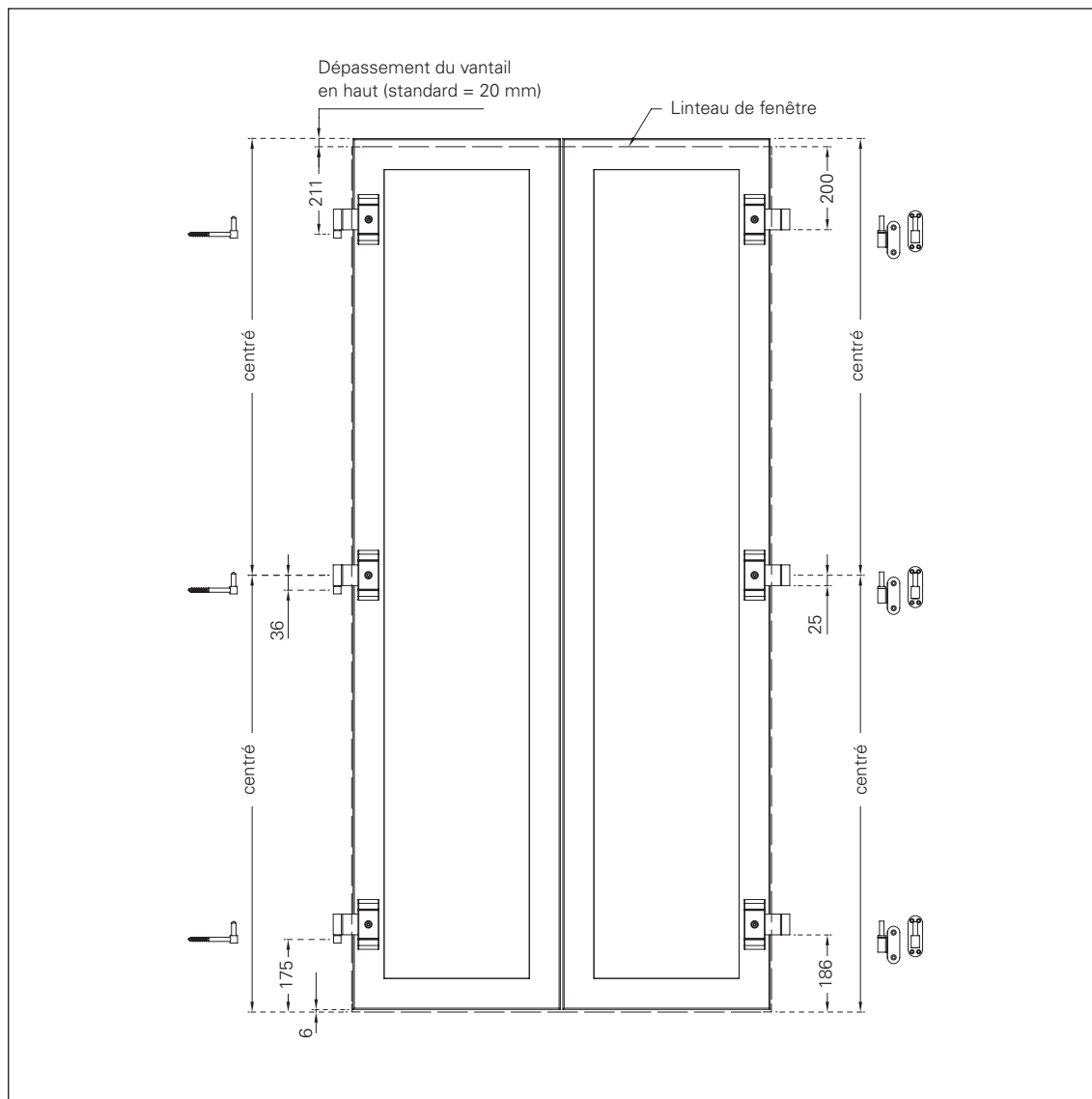

EHRET GmbH

Bahnhofstrasse 14 - 18

D - 77972 Mahlberg

Tél. +49(0) 78 22/439-0

Fax +49(0) 78 22/ 439-116

www.ehret.com

Made in Germany

© 03.2021 EHRET GmbH | Dossier technique mode de montage 4 (en applique) | Sous réserve de modifications techniques