



MoveOn

Volet coulissant et pliable motorisé



## Manuel de montage et d'utilisation

POSE PERSONNEL SPÉCIALISÉ  
Valable à partir de mai 2016

F 671.3

---

## Remarques

Le présent manuel de montage et d'utilisation décrit la pose et la mise en service du volet couliissant et pliable motorisé « EHRET MoveOn ».

Avant la mise en service, lisez ces instructions de montage attentivement et dans leur intégralité. Suivez les étapes prescrites du processus et tenez compte des remarques et des recommandations indiquées. La connaissance et une application pratique scrupuleuse des consignes de sécurité et des avertissements indiqués sont indispensables au fonctionnement correct et techniquement sûr du volet EHRET MoveOn. La société EHRET GmbH ne saurait être tenue responsable si les personnes effectuant la mise en service et utilisant les volets disposent de connaissances insuffisantes.

Ces instructions de montage font partie intégrante du produit et doivent donc être conservées tout au long de sa durée de vie, c'est-à-dire jusqu'à l'élimination du produit. Chaque produit vendu doit être accompagné des présentes instructions de montage.

Ces instructions de montage s'adressent à un personnel spécialisé et qualifié. Par personnel spécialisé et qualifié, on entend des personnes possédant une expérience en matière de transport, d'installation, de pose, de mise en service et d'utilisation du produit, et qui disposent des compétences appropriées de par leur profession. Le personnel spécialisé doit connaître et respecter les normes et les directives applicables.

Ce produit est conforme aux règles techniques générales. Afin de garantir une mise en service sûre, il est nécessaire d'adopter un comportement respectueux des principes de sécurité. Veuillez donc tenir compte des remarques suivantes.

Au cas où une partie de ces instructions de montage ne serait pas tout à fait claire, adressez-vous impérativement au personnel spécialisé de la société EHRET GmbH, 77972 Mahlberg (Allemagne).

---

# Sommaire

Remarques . . . . .	2
Explication des symboles . . . . .	4
Consignes de sécurité . . . . .	4
<b>CE</b> Déclaration de conformité CE . . . . .	6
<b>1 Description du produit</b>	
Propriétés du produit . . . . .	7
Caractéristiques techniques . . . . .	7
Contenu de la livraison . . . . .	8
Outils nécessaires . . . . .	9
MoveOn avec cadre de montage . . . . .	10
<b>2 Manuel de montage</b>	
Assemblage du cadre de montage . . . . .	11
Prémontage du rail d'entraînement . . . . .	12
Fixation du cadre de montage dans l'embrasure . . . . .	13
Fixation des rails d'entraînement sur le cadre de montage . . . . .	13
Monter la sous-structure et le rail d'entraînement du haut . . . . .	14
Monter les tôles métalliques . . . . .	14
Monter le rail d'entraînement du bas . . . . .	15
Monter la tôle d'habillage . . . . .	16
Suspension du vantail 1 . . . . .	16
Monter le profilé d'accouplement . . . . .	17
Monter le chariot en haut et en bas . . . . .	20
Monter la plaque de verrouillage . . . . .	20
Monter la tôle d'habillage . . . . .	21
<b>3 Mode d'emploi</b>	
Raccordements MoveOn . . . . .	22
Mise en service . . . . .	24
Vérifier le sens de rotation . . . . .	24
Effectuer une course d'apprentissage . . . . .	25
Apprentissage de l'émetteur maître . . . . .	25
Apprentissage d'un émetteur supplémentaire . . . . .	26
Supprimer un émetteur supplémentaire . . . . .	27

## Explication des symboles

### Mises en garde

#### DANGER

- ▶ Signale un danger immédiat qui peut entraîner la mort ou des blessures graves, si les mesures de précaution correspondantes ne sont pas prises.

#### AVERTISSEMENT

- ▶ Signale un danger de mort, de blessures corporelles graves ou de dommages matériels importants, si les mesures de précaution correspondantes ne sont pas prises.

#### ATTENTION

- ▶ Signale un éventuel danger imminent qui peut entraîner des blessures sans gravité ou des dommages matériels légers, si les mesures pour l'éviter ne sont pas prises.

- ▶ Consignes opératoires

## Consignes de sécurité

- ▶ Seul un personnel spécialisé et qualifié est autorisé à procéder à la pose et à la mise en service !

#### AVERTISSEMENT

**Une pose incorrecte peut entraîner des blessures graves et/ou des dommages matériels importants.**

- ▶ Suivez toutes les instructions de pose.

#### AVERTISSEMENT

- ▶ Tenez compte des remarques et des avertissements suivants afin d'éviter tout danger et de protéger le produit.

- ▶ Respectez les prescriptions de prévention des accidents de l'association professionnelle concernée.
- ▶ Respectez les prescriptions du code de la route pendant le transport.
- ▶ Assurez-vous que le chargement est correctement sécurisé sur l'engin de transport.
- ▶ Veillez à ce que les moteurs soient stockés au sec jusqu'à leur assemblage final et à leur mise en service.
- ▶ Définissez une zone de sécurité étendue autour du site de montage et interdisez-en l'accès.
- ▶ Respectez intégralement les prescriptions des fabricants des chevilles et du matériel de fixation.
- ▶ Avant la pose, vérifiez la charge admissible du support de pose.
- ▶ Si des points concernant les supports de pose sont à éclaircir, adressez-vous à l'expert responsable en matière de construction.
- ▶ Les travaux électriques ne doivent être effectués que par des électriciens agréés.
- ▶ Les schémas de connexion spécifiés doivent être respectés. Dans le cas contraire, le moteur risque d'être endommagé. La société EHRET GmbH ne saurait être tenue pour responsable des dommages dus à une installation non conforme.

- ▶ Vérifiez que le produit est en bon état avant de le poser. Les produits nécessitant une réparation ne doivent pas être utilisés.
- ▶ Ne touchez pas les parties internes du produit devenues accessibles suite à des dommages (p. ex. câbles/conducteurs électriques).
- ▶ Arrêtez immédiatement l'utilisation de votre moteur électrique en cas de dégagement de fumée.
- ▶ Empêchez les enfants de jouer avec les dispositifs de commande des moteurs.
- ▶ Les appareils électriques/électroniques ne sont pas à sécurité intégrée. Assurez-vous qu'une panne de courant n'entraîne aucun danger pour les personnes ni pour le produit.
- ▶ Les appareils à commande électrique peuvent se mettre en mouvement à tout moment et intempestivement. Évitez tout danger que ce phénomène pourrait entraîner pour les personnes et le produit.
- ▶ Aucune personne ni aucun obstacle ne doivent se trouver dans la zone de pivotement et de déplacement des volets. Tenez les personnes et les objets à distance jusqu'à ce que les volets aient atteint leur position finale.
- ▶ Lors de l'ouverture et de la fermeture des volets, ne saisissez pas les pièces en mouvement et restez en dehors des zones de fermeture.
- ▶ Évitez que des vêtements ou des parties du corps puissent être happés par des pièces en mouvement de l'installation.
- ▶ Lors de travaux de maintenance, débranchez les moteurs de l'alimentation secteur.
- ▶ En cas de chutes de neige, de pluie neigeuse ou de pluie verglaçante, du givre peut se former sur le produit. Attendez jusqu'à la disparition du givre pour actionner le volet et passez de la commande automatique à la commande manuelle.
- ▶ Assurez-vous que les volets sont fermés avant l'apparition d'une charge due au vent.
- ▶ En cas de vitesses de vent supérieures à 62 km/h (vent de tempête), les volets ne doivent pas être actionnés.
- ▶ Aucune charge supplémentaire telle qu'une personne ou un objet ne doit peser sur les volets.
- ▶ Les volets ne servent pas à la sécurité anti-chute des personnes.

**⚠ AVERTISSEMENT**

**Risque de blessure en raison du poids du produit !**

- ▶ Faites appel à au moins deux personnes pour le transport et la pose en raison du grand poids des produits.

- ▶ Procédez avec précaution lors du transport du produit pour éviter de l'endommager.
- ▶ Veillez à ne pas endommager le produit lors du retrait de l'emballage.

**⚠ AVERTISSEMENT**

**Risque d'étouffement lié au film d'emballage.**

- ▶ Le film d'emballage doit être tenu hors de portée des enfants.
- ▶ Conservez soigneusement le film jusqu'à ce que vous le rapportiez à un point de recyclage.

- ▶ Rapportez les matériaux d'emballage dans un point de recyclage.

## CE Déclaration de conformité CE

**Le fabricant :** EHRET GmbH  
Volets en aluminium  
Bahnhofstrasse 14 - 18  
D-77972 Mahlberg

déclare à propos du produit : **Volet coulissant et pliable motorisé « EHRET MoveOn »**

relève de et répond aux dispositions de la

**Directive 1999/05/CE** concernant les équipements hertziens et les équipements terminaux de télécommunications

ainsi que des normes suivantes :

**EN 301 489-3:2000** CEM et spectre radioélectrique (ERM) – Norme de compatibilité électromagnétique pour les équipements et les services radio – Partie 3 : conditions spécifiques pour les appareils à courte portée (SRD) fonctionnant dans des fréquences entre 9 KHz et 40 GHz

**EN 300 220-3:2000** Compatibilité électromagnétique et spectre radioélectrique (ERM) – Dispositif à courte portée (SRD) – Équipements radioélectriques à utiliser dans la plage de fréquences de 25 MHz à 1000 MHz avec des niveaux de puissance allant jusqu'à 500 mW – Partie 3 : norme européenne (EN) harmonisée couvrant les exigences essentielles du paragraphe 3.2 de la Directive R&TTE

**98/37/CE** Directive relative aux machines

**EN 73/23/CEE** Directive basse tension

**EN 60730 +A1 +A2  
+A11 +A12 +A13  
+A14 +A15** Exigences de sécurité relatives aux dispositifs de commande électrique automatiques

Nom et adresse de la personne autorisée à compiler les documents techniques :

Ralf Gielen  
Directeur technique

Lieu : D-77972 Mahlberg  
Date : 01/05/2016



EHRET GmbH  
Eberhard Schopferer  
Gérant

# 1 Description du produit

## Propriétés du produit

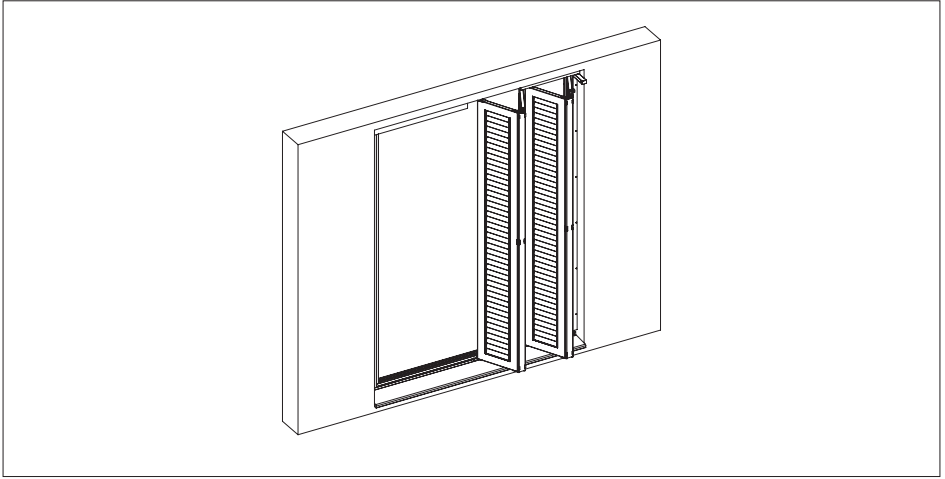

- Motorisation avec commande intégrée pour la manœuvre de volets coulissants et pliables
- Câble de raccordement (env. 1 m) avec douilles d'embout (fournies)
- Relais de coupure intégré convenant pour les câbles de commande longs
- Convenant également pour le système bus
- Un bouton de série ou une télécommande en option est requis en externe.
- Toutes les fonctions du moteur sont réglables au moyen de la touche (p. ex. course d'apprentissage)
- LED multifonctions avec indication du sens de marche facilitant le réglage et contrôle de la durée de fonctionnement.

## Caractéristiques techniques

<b>Tension de service</b>	230 V	<b>Puissance absorbée</b>	max. 30 W (fonctionnement)
<b>Interne</b>	ca. 5 V u. 12 V / DC		< 1 W (mode veille)
<b>Boîtier du moteur</b>	50 × 50 × 230 mm	<b>Indice de protection</b>	IP 54
<b>Câble de raccordement</b>	env. 1 m	<b>Température de service</b>	de -10° C à + 55° C

## Contenu de la livraison

### MoveOn

#### Volet coulissant et pliable motorisé

complet avec entraînement de volet coulissant et pliable 230 V, vantaux avec ferrures et accessoires

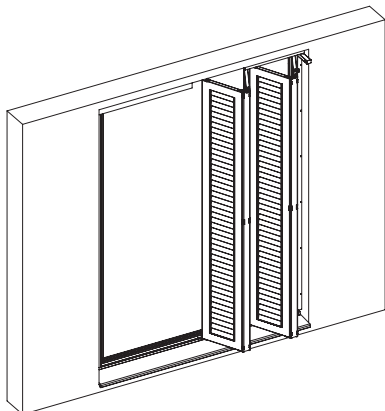

#### Accessoire pour cadres

selon la variante 2/ 4/ 6 vantaux

Rail d'entraînement  
du haut équipé

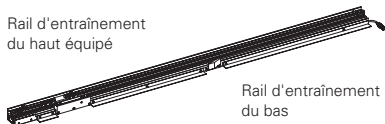

Rail d'entraînement  
du bas

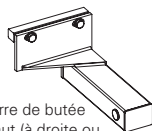

Équerre de butée  
du haut (à droite ou  
à gauche)



Équerre de butée  
du bas (à droite ou  
à gauche)

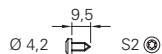
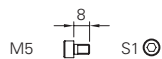

#### Moteur pour volets coulissants et pliables

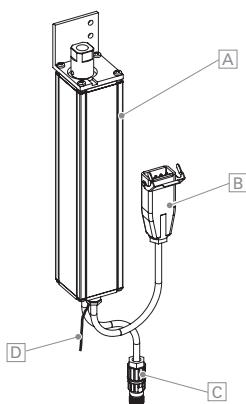

[A] Boîtier, [B] arrivée électrique du bouton,

[C] serrure électrique, [D] antenne

Tôle métallique  
Côté moteur



Tôle métallique  
Côté opposé au moteur

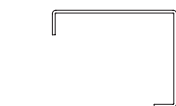

Tôle d'habillage  
Côté moteur



Tôle d'habillage  
Côté opposé au moteur

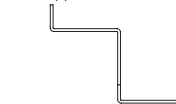

## Accessoires pour vantail

selon la variante 2/ 4/ 6 vantaux

### Profilés d'accouplement

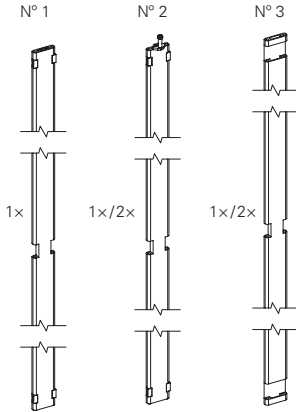

### Vantail avec ferrures

2x/4x/6x

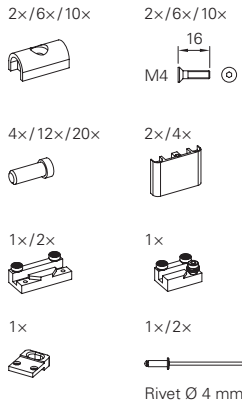
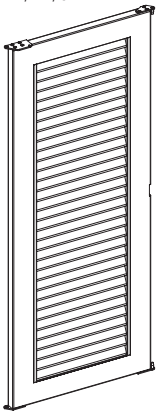

## Outils nécessaires

\*Non compris dans les fournitures

Tailles 2,5/3/4/5/6

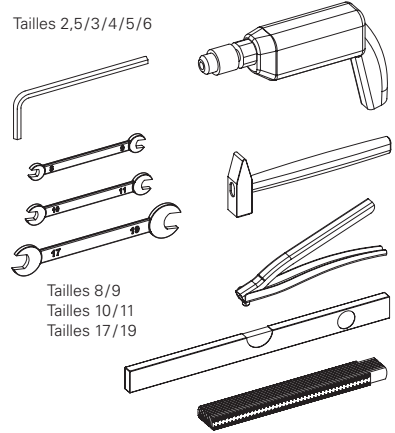

Six pans à tête sphérique  
Tailles 4/5/6

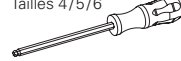

Clé Torx (embout)  
AW 20

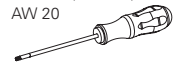

Foret à pierre



Foret Ø 4,2 mm



Foret Ø 3,5 mm



## Fournitures

### MoveOn avec cadre de montage

#### Volet coulissant et pliable électrique

complet avec cadre de montage,  
moteur de volet coulissant et pliable 230 V,  
vantaux avec ferrures et accessoires

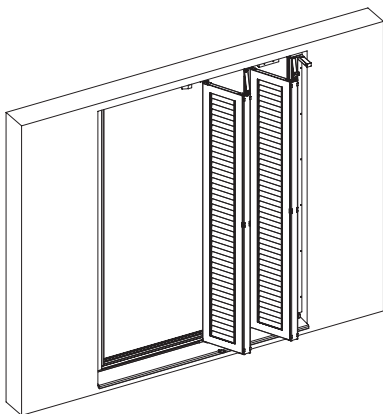

### Accessoires

selon la variante à 2 / 4 / 6 vantaux

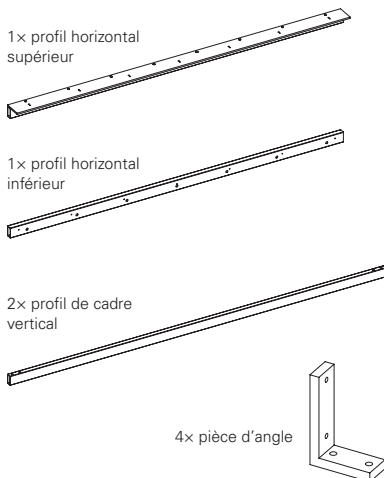

### Vis pour cadre de montage

selon la variante à 2 / 4 / 6 vantaux

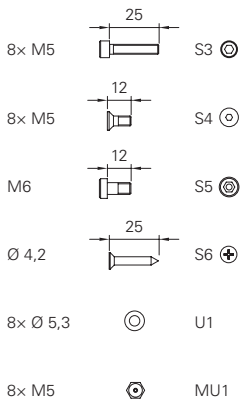

## 2 Instructions de montage

### Assemblage du cadre de montage

Ce chapitre se réfère à la variante MoveOn avec cadre de montage.

Pour le montage de MoveOn **sans cadre de montage**, veuillez poursuivre à partir du chapitre «Prémontage du rail d'entraînement», page 12.

- ▶ Visser la pièce d'angle aux profils horizontaux supérieur et inférieur à l'aide de la VIS S3, DE LA RONDELLE U1 et de l'ÉCROU MU1.

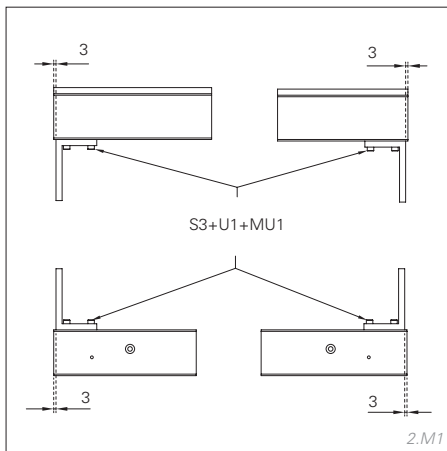

- ▶ Faire coulisser les profils de cadre verticaux sur les pièces d'angle des profils horizontaux supérieur et inférieur.

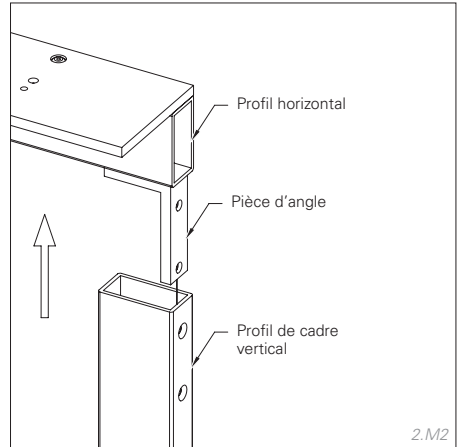

- ▶ Fixer les profils de cadre avec les VIS S4.

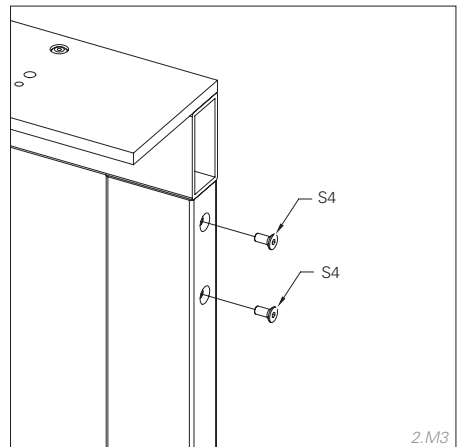

## Prémontage du rail d'entraînement

### Rail d'entraînement du haut

- ▶ Insérer le moteur avec son logement dans la poulie de renvoi et serrer avec les VIS S1 sur le rail d'entraînement en haut.

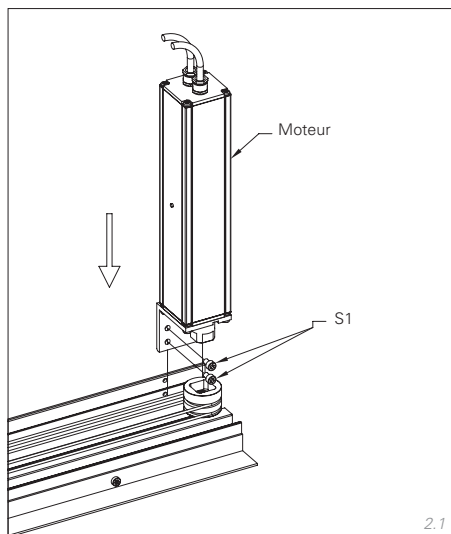

- ▶ Introduire le carré (14×14 mm) dans le rail d'entraînement et fixer l'équerre de butée du haut à l'aide des vis et des rondelles fournies.

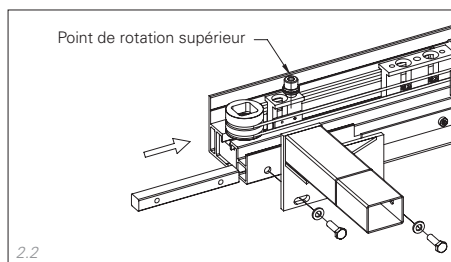

### Rail d'entraînement du bas

- ▶ Insérer l'équerre de butée du bas dans le rail d'entraînement et la régler sur la cote du point de rotation supérieur (71 mm par rapport à l'arête extérieure de la glissière).

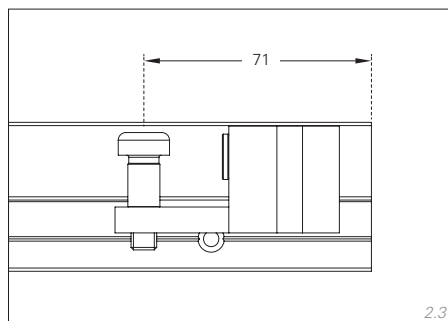

- ▶ Bloquer l'équerre de butée avec les vis.

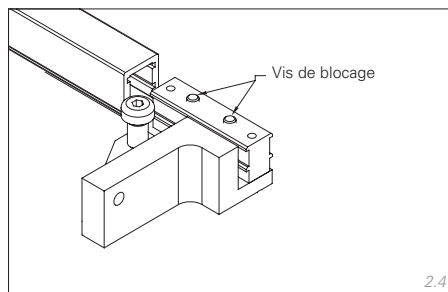

## Fixation du cadre de montage dans l'embrasure

Ce chapitre se réfère à la variante MoveOn avec cadre de montage.

Pour le montage de MoveOn **sans cadre de montage**, veuillez poursuivre à partir du  chapitre «Monter la sous-structure et le rail d'entraînement du haut», page 14.

### REMARQUES

La sous-structure doit être ajustée horizontalement et verticalement !

Tous les éléments de fixation doivent être mis à disposition et adaptés à la surface de support par le client.

- ▶ Poser le cadre de montage dans l'ouverture.
- ▶ Ajuster le cadre de montage et le fixer en haut.

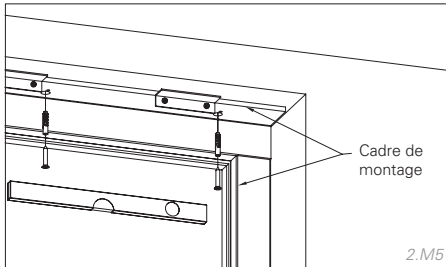

- ▶ Ajuster le cadre de montage et le fixer en bas.

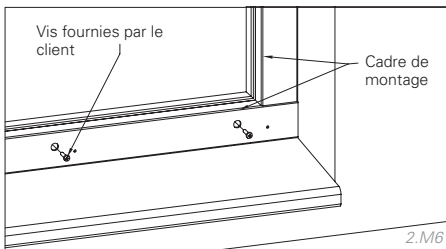

## Fixation des rails d'entraînement sur le cadre de montage

Ce chapitre se réfère à la variante MoveOn avec cadre de montage.

Pour le montage de MoveOn **sans cadre de montage**, veuillez poursuivre à partir du  chapitre «Monter la sous-structure et le rail d'entraînement du haut», page 14.

### REMARQUES

On ne peut utiliser que des vis à six pans de taille M6 (hauteur de la tête) !

- ▶ Visser le rail d'entraînement du haut sur le cadre de montage .

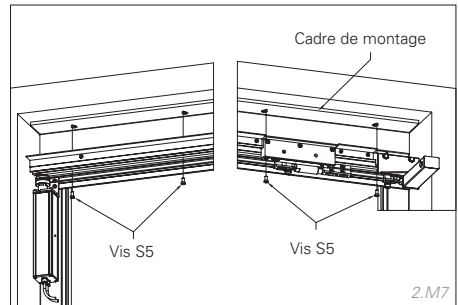

- ▶ Fixer le rail d'entraînement du bas dans la position prévue par les trous de fixation sur le cadre de montage.

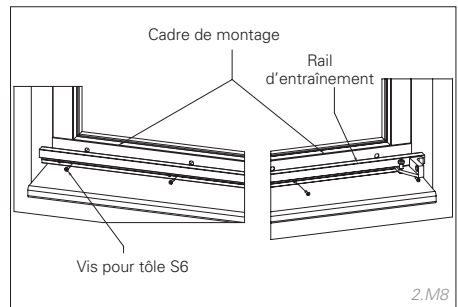

## Monter la sous-structure et le rail d'entraînement du haut

### REMARQUES

L'aplomb de la sous-structure doit être ajusté dans les deux sens !

On ne peut utiliser que des vis à six pans de taille M6 (hauteur de la tête) !

- ▶ Monter la sous-structure et le rail d'entraînement du haut et les ajuster.

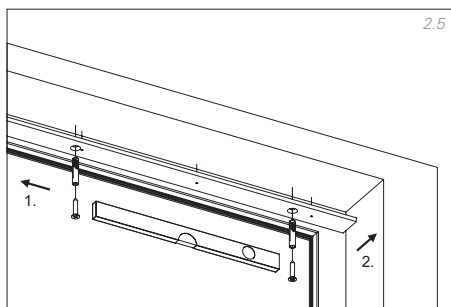

- ▶ Visser le rail d'entraînement du haut à la sous-structure.

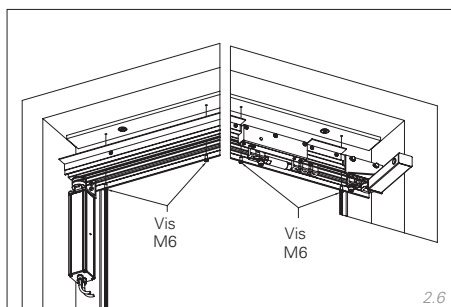

## Monter les tôles métalliques

### Côté opposé au moteur

- ▶ Les poser latéralement à fleur avec le rail d'entraînement et à l'horizontale directement sur l'arête inférieure du rail d'entraînement.

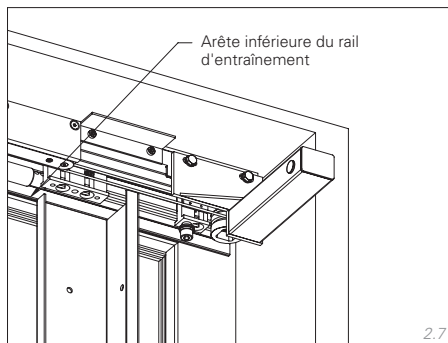

- ▶ Mettre la tôle métallique de niveau avec le niveau à bulle et selon les conditions de la construction, la fixer sur le côté ou à l'arrière.

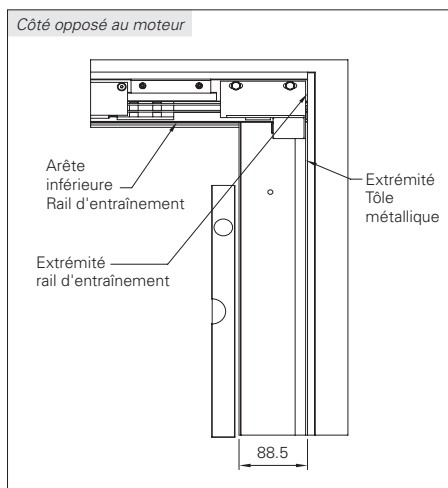

## Monter le rail d'entraînement du bas

### Côté moteur

- Les poser latéralement à fleur avec le rail d'entraînement et à l'horizontale directement sur l'arête inférieure du rail d'entraînement.

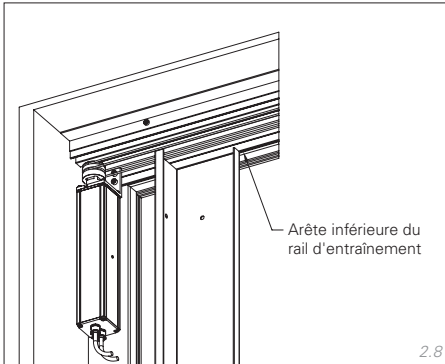

- Mettre la tôle métallique de niveau avec le niveau à bulle et selon les conditions de la construction, la fixer sur le côté ou à l'arrière.

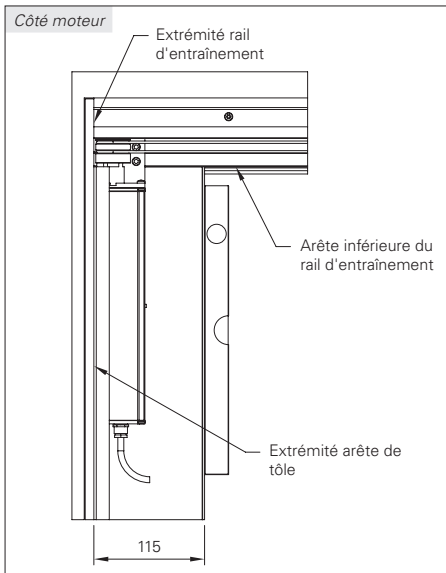

### ATTENTION

La tête des vis de fixation ne doit pas dépasser de plus de 2 mm hors du rail d'entraînement !

- Placer le rail d'entraînement directement en bas contre les deux tôles d'habillage verticales.
- Ajuster le rail avec les tôles d'habillage pour qu'il soit à fleur et le fixer des deux côtés à l'extérieur.

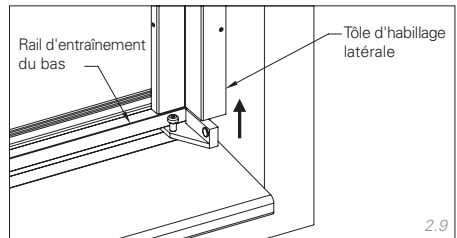

- Vérifier le rail d'entraînement avec une latte de niveau (il ne doit pas fléchir) et terminer la fixation.

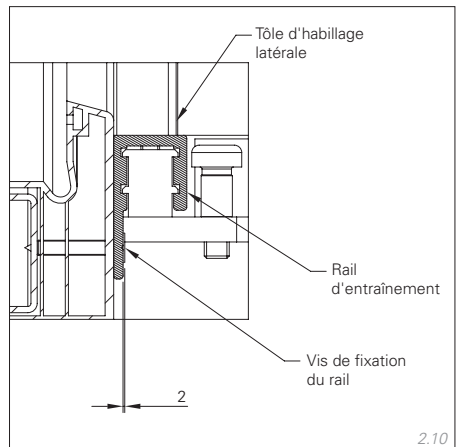

## Monter la tôle d'habillage

### Côté opposé au moteur

- ▶ Retirer les vis de calibrage en haut

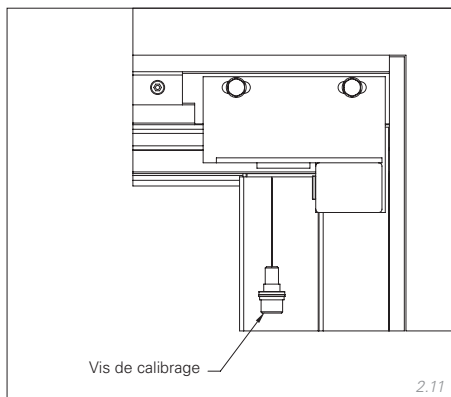

- ▶ Positionner la tôle d'habillage du côté opposé au moteur et la fixer avec les VIS S2.

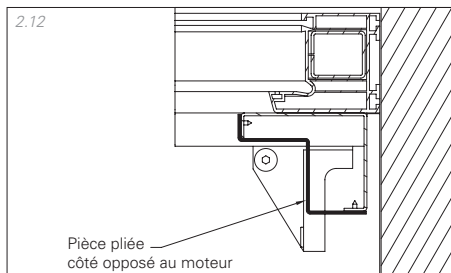

Pièce pliée côté opposé au moteur

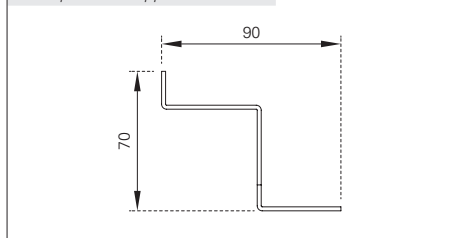

## Suspension du vantail 1

### Vantail 1

- ▶ Retirer les vis de calibrage en haut et en bas.
- ▶ Positionner les vantaux.
- ▶ Visser le vantail avec une vis de calibrage en haut dans le palier rotatif.
- ▶ Serrer la vis de calibrage en bas dans le palier rotatif.

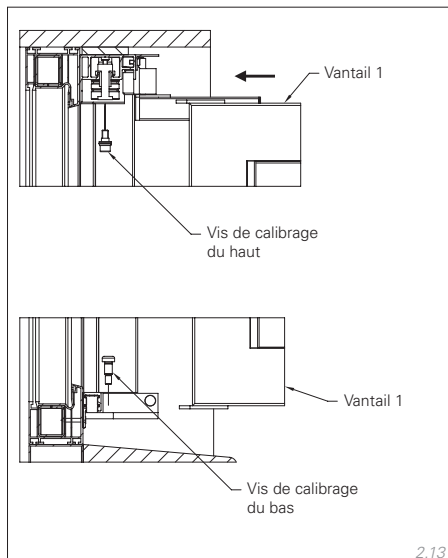

Construction de la vis de calibrage du haut

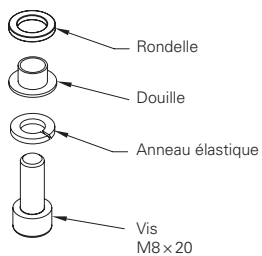

## Monter le profilé d'accouplement à l'extérieur

### Vantaux 1+2

- ▶ Déposer les plaques de fixation en haut sur le vantail 1 et sur le vantail 2.
- ▶ Mettre le vantail 2 au niveau en hauteur du vantail 1.

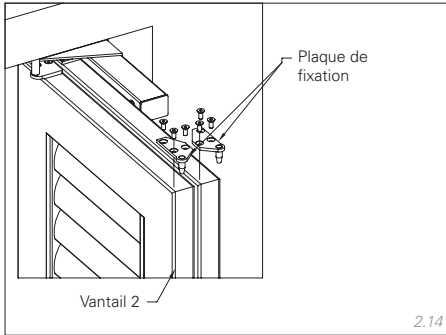

- ▶ Poser des rondelles en laiton sur les pivots des plaques de fixation en bas.

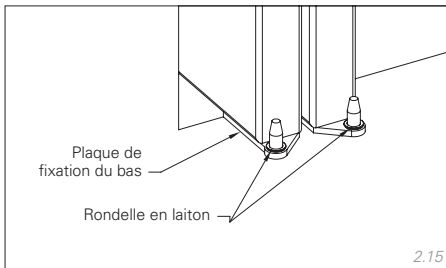

- ▶ Poser le profilé d'accouplement N° 1 en bas sur les plaques de fixation.

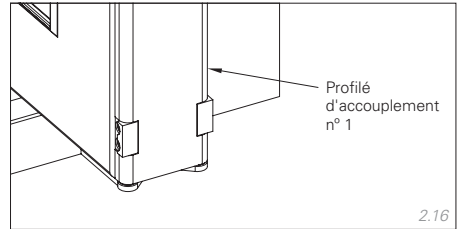

- ▶ Suspendre la plaque de fixation du haut dans le profilé d'accouplement N° 1 et visser.

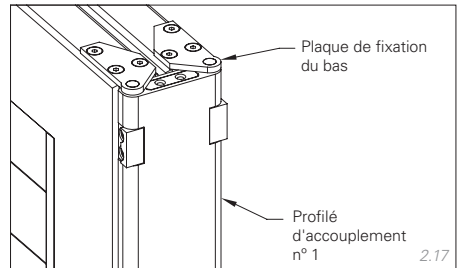

- ▶ Placer les boulons de charnière dans la charnière et obturer avec la couverture.

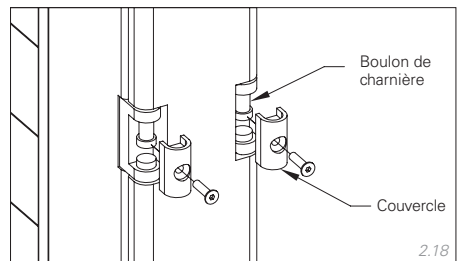

## Monter le profilé d'accouplement à l'intérieur

### Vantail 3

- ▶ Mettre le vantail 3 au niveau en hauteur des vantaux 1 et 2.
- ▶ Positionner le chariot devant les vantaux.

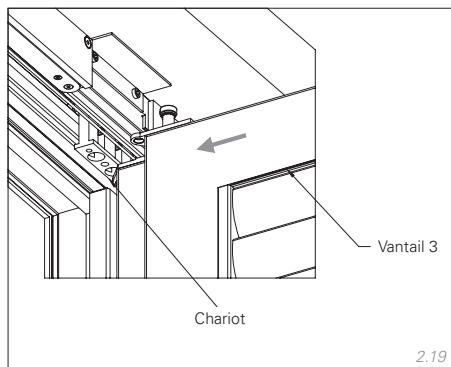

- ▶ Poser le profilé d'accouplement N° 3 sur la charnière.

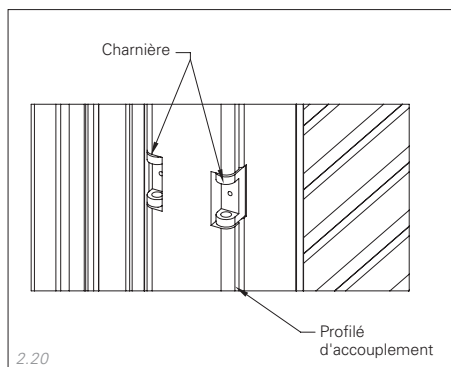

- ▶ Poser une rondelle en laiton entre le profilé d'accouplement N° 3 et la patte rotative.
- ▶ Insérer la vis de calibrage au travers du profilé d'accouplement N° 3 et la visser sur le chariot.

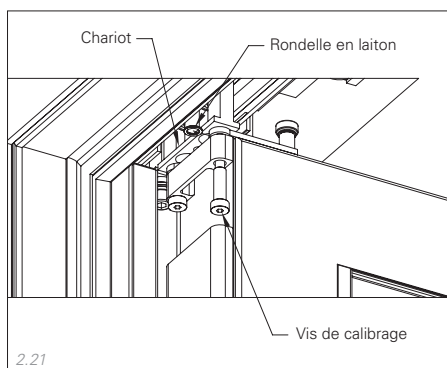

- ▶ Insérer les boulons de charnière, poser la couverture et visser.

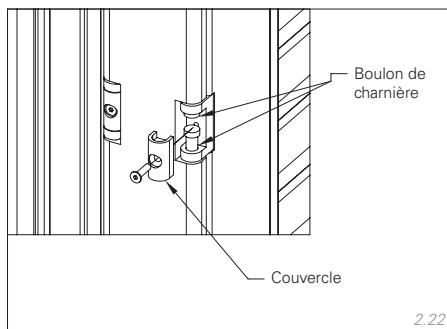

## Monter le profilé d'accouplement à l'extérieur

- ▶ Insérer le chariot en bas dans la coulisse.
- ▶ Placer une rondelle en laiton entre le chariot et la patte rotative.
- ▶ Insérer la vis de calibrage au travers du profilé d'accouplement N° 3 et la visser sur le chariot.

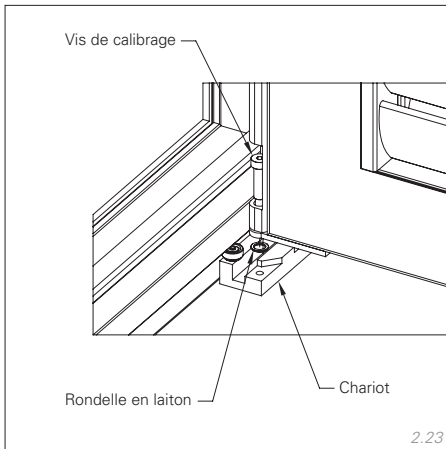

- ▶ Mettre la couverture des vis de calibrage en place.

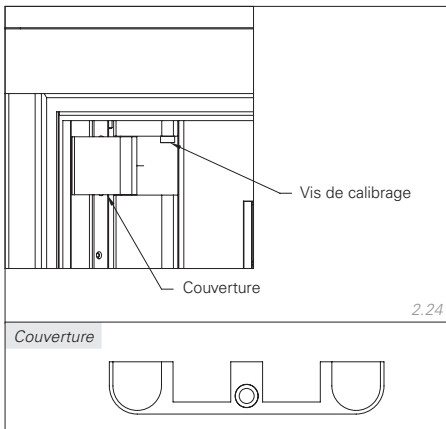

### Vantaux 3+4

- ▶ Déposer les plaques de fixation en haut sur le vantail 3 et sur le vantail 4.
- ▶ Mettre le vantail 4 au niveau en hauteur du vantail 3.

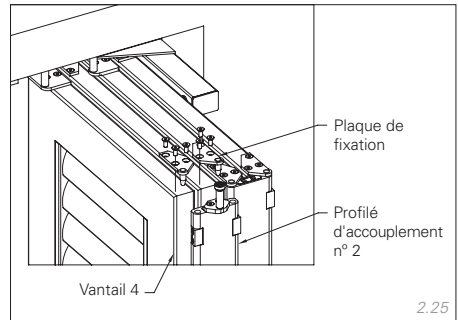

- ▶ Procéder aux étapes de pose suivantes pour les vantaux 3+4 de manière analogue aux vantaux 1+2 comme décrit au chapitre « **Monter le profilé d'accouplement à l'extérieur – vantaux 1+2** » (v. dessins 2.15–2.18) :

- ▶ Poser des rondelles en laiton sur les pivots des plaques de fixation en bas (v. 2.15).
- ▶ Poser le profilé d'accouplement N° 2 en bas sur les plaques de fixation (v. 2.16).
- ▶ Suspendre la plaque de fixation du haut dans le profilé d'accouplement N° 2 et visser (v. 2.17).
- ▶ Placer les boulons de charnière dans la charnière et obturer avec la couverture (v. 2.18).

## Monter le chariot en haut et en bas

- ▶ Retirer les vis de calibrage en haut et en bas.
- ▶ Positionner les vantaux 4/6 et le chariot.
- ▶ Visser les vantaux 4/6 dans le chariot du haut avec une vis de calibrage.

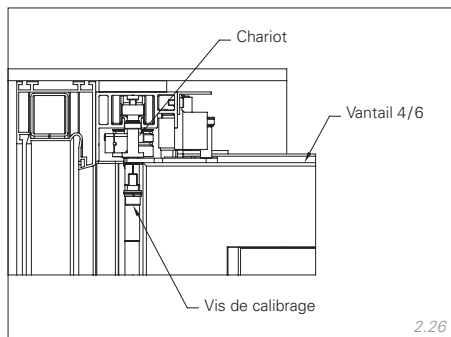

- ▶ Réglez le chariot dans le guide bas.
- ▶ Visser les vantaux 4/6 dans le chariot avec une vis de calibrage.

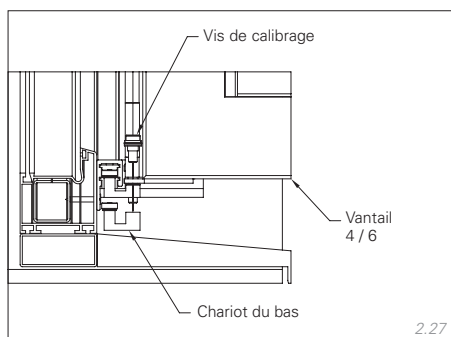

Construction de la vis de calibrage du haut :

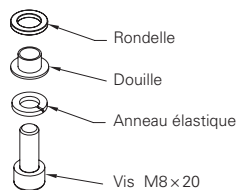

## Monter la plaque de verrouillage

- ▶ Effectuer une marche d'apprentissage du volet coulissant et pliable.
- ▶ Fermer le volet coulissant et pliable.
- ▶ Positionner la plaque de verrouillage et repérer la position.

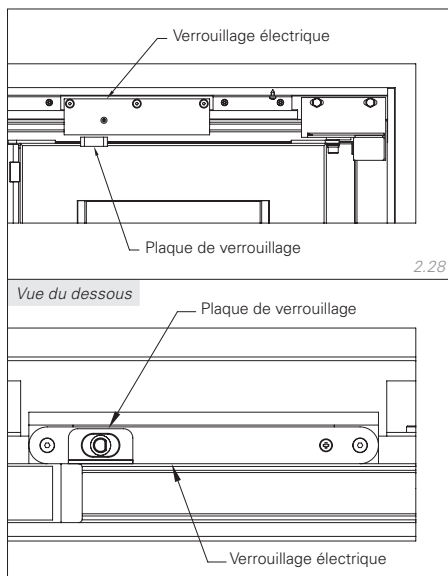

- ▶ Ouvrir le volet coulissant et pliable et ajuster l'équerre de butée du haut sur les vantaux ouverts.
- ▶ Ajuster la plaque de verrouillage selon les repères et la poser.

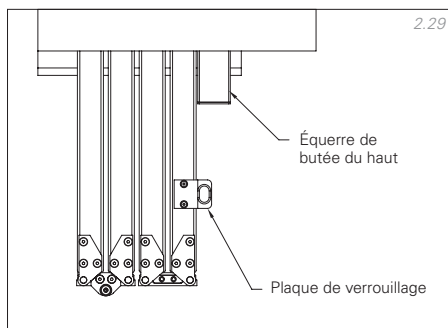

## Monter la tôle d'habillage

### Côté moteur

- ▶ Attacher les câbles de moteur et de commande ensemble et les ranger dans la tôle d'habillage.
- ▶ Placer la tôle d'habillage côté moteur et visser.

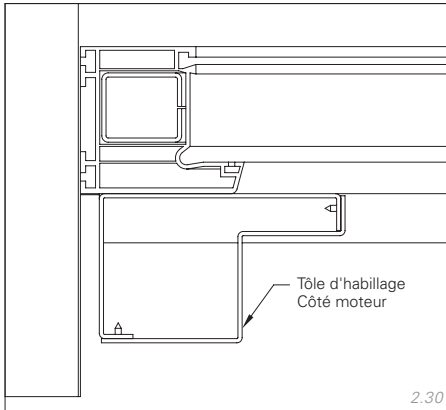

## 3 Mode d'emploi

### Raccordements MoveOn

#### Raccordement du moteur pour volets coulissants et pliables 230 V

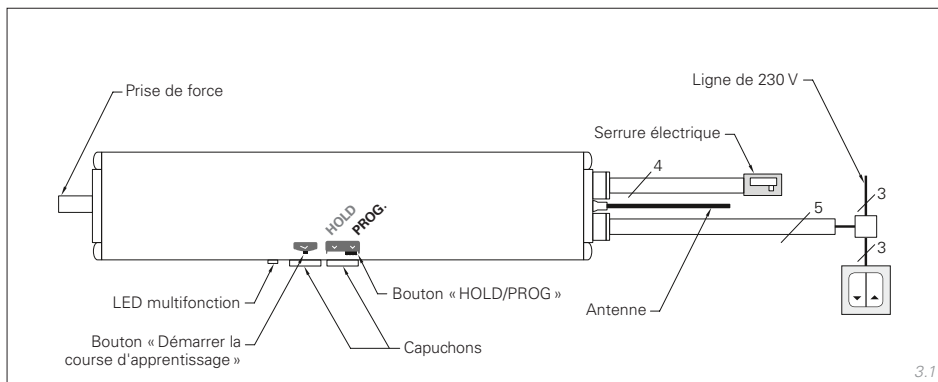

3.1

#### Moteur des volets coulissants et pliables

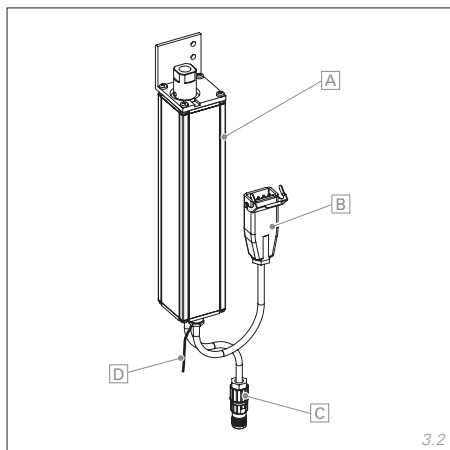

3.2

- A Boîtier
- B Arrivée électrique du bouton
- C Serrure électrique
- D Antenne

#### Raccordement secteur / bouton

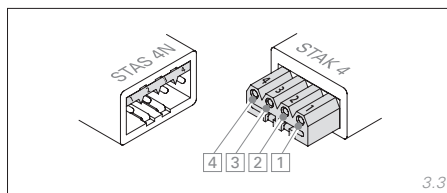

3.3

#### Fiche Hirschmann 5 pôles :

- Terre de protection (vert/jaune)
- 1 Raccordement réseau phase L (230 V)
- 2 Raccordement réseau conducteur neutre N (230 V)
- 3 Signal Interrupteur FERMER (230 V)
- 4 Signal Interrupteur OUVRIR (230 V)

#### Raccordement de la serrure électrique

- Gnd
- +12 V
- Déverrouiller la serrure
- Verrouiller la serrure

## Schéma électrique

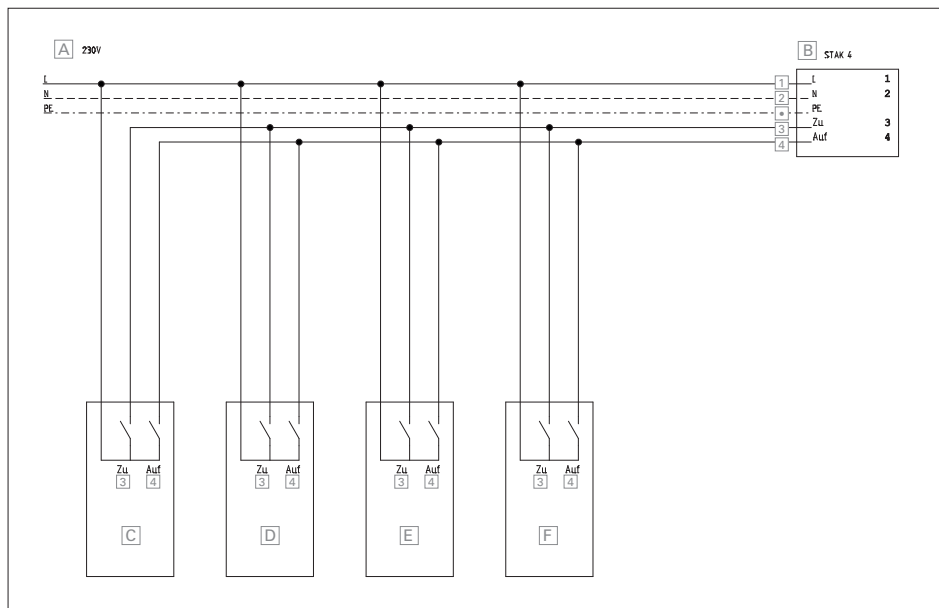

**A** Ligne d'alimentation de 230 V

**B** Couplage Hirschmann Stak 4

**C** Activateur KNX

**D** Bouton ou interrupteur

**E** Interrupteur horaire

**F** Contrôle du soleil/du vent

■ Terre de protection (vert / jaune)

1 Connexion secteur L phases (230 V)

2 Connexion secteur N conducteur neutre (230 V)

3 Signal Interrupteur FERMÉ (230 V)

4 Signal Interrupteur OUVERT (230 V)

## Mise en service

### ⚠ ATTENTION

#### Pose conforme

La pose conforme du moteur de volet coulissant et pliable ne doit être confiée qu'à un personnel dûment habilité afin de garantir un parfait fonctionnement.

### REMARQUES

#### Sauvegarder les programmations

Pour conserver vos programmations, réglez toujours le bouton sur **HOLD** sur le moteur. Les réglages seront ensuite activés et ne peuvent plus être modifiés.

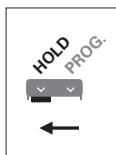

- ▶ Raccordez le câble [4] au signal du bouton OUVRIIR et le câble [3] au signal du bouton FERMER.

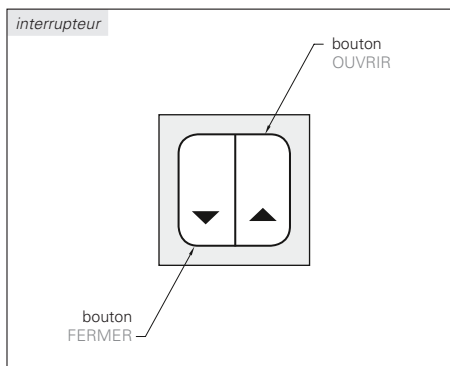

## Vérifier le sens de rotation

- ▶ Actionner le bouton OUVRIIR.

Le moteur procède à l'ouverture automatiquement. La LED multifonction est allumée en **vert** pendant toute la course d'ouverture.

- ▶ Actionner le bouton FERMER.

Le moteur procède à l'ouverture automatiquement. La LED multifonction est allumée en **rouge** pendant toute la course de fermeture.

*La LED multifonction est allumée en **rouge** lors de l'ouverture ou en **vert** lors de la fermeture ; le volet coulissant et pliable s'ouvre lorsque la bouton FERMER est actionnée ou se ferme lorsque la bouton OUVRIIR est actionnée.*

- ▶ Changez le sens de rotation !

### Changer le sens de direction

- ▶ Régler le bouton sur le moteur sur **PROG.**
- ▶ Maintenir appuyées en même temps les boutons OUVRIIR et FERMER du bouton pendant environ 3 secondes.

Un bref signal sonore retentit, la LED s'allume.

- ▶ Appuyer brièvement 2 fois sur la bouton OUVRIIR.

Deux signaux sonores retentissent, la LED s'allume 2 fois : le sens de rotation est changé.

- ▶ Régler le bouton sur le moteur sur **HOLD**.

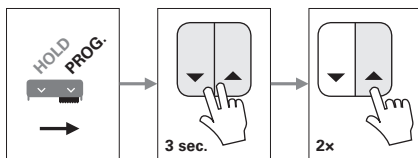

*Si le sens de rotation n'a pas été changé comme souhaité, répéter la procédure, mais :*

- ▶ Appuyer brièvement sur la TOUCHE OUVRIIR 1 seule fois !

*1x = sens de marche réglage d'usine*

*2x = sens de marche opposé*

## Effectuer une course d'apprentissage

- ▶ Régler le bouton sur le moteur sur **PROG.**
- ▶ Retirer avec un tournevis le capuchon au-dessus du bouton Démarrer la course d'apprentissage sur le moteur.
- ▶ Actionner le bouton Démarrer la course d'apprentissage sur le moteur.

La course d'apprentissage démarre.

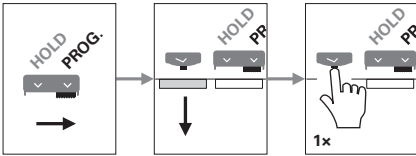

La LED multifonction est allumée en **jaune** pendant la course d'apprentissage. Le volet coulissant et pliable s'ouvre dans un premier temps jusqu'à la position de fin de course pour l'ouverture et se referme ensuite lentement jusqu'à la position de fin de course pour la fermeture.

Deux signaux sonores brefs retentissent à la fin de la course d'apprentissage.

- ▶ Régler le bouton sur le moteur sur **HOLD.**



## Apprentissage de l'émetteur maître

### REMARQUES

#### Émetteur maître

- On ne peut programmer qu'une télécommande ou un émetteur mural comme émetteur maître.
- Ne programmez pas une télécommande monocanal comme émetteur maître de plusieurs produits !
- Chaque canal d'une télécommande ou d'un émetteur mural à plusieurs canaux peut être l'émetteur maître d'une commande.
- L'apprentissage de chaque commande doit être réalisé sur un canal radio distinct.
- L'apprentissage de l'émetteur maître dans le moteur doit s'effectuer à courte distance. Tous les autres réglages peuvent être réalisés depuis une distance plus importante (zone de visibilité).
- Au cas où l'émetteur maître serait perdu ou qu'un autre émetteur maître serait souhaité, il faudra procéder à l'apprentissage d'un nouvel émetteur maître. Chaque émetteur livré par le fabricant peut être programmé comme émetteur maître.

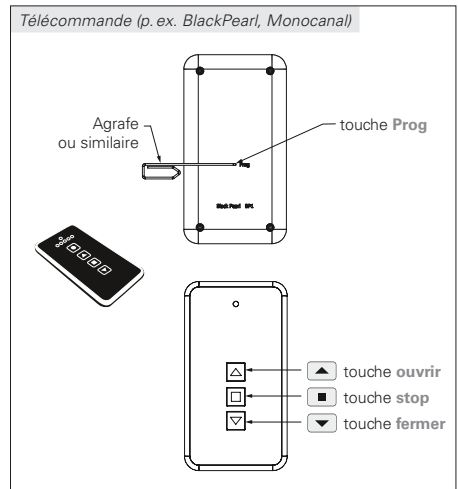

- ▶ Interrompre l'alimentation électrique au moteur du volet coulissant et pliable pendant 10 secondes environ.
- ▶ Rétablir l'alimentation électrique.
- ▶ Maintenir appuyée la touche **Prog** sur la télécommande à environ 1 m de distance du moteur du volet coulissant et pliable.

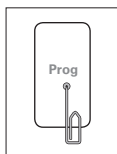

- ▶ S'approcher du moteur du volet coulissant et pliable jusqu'à ce qu'un signal sonore bref retentisse et que la connexion soit confirmée par la LED multifonction qui s'allume. (Distance < env. 40 cm).
- ▶ Dans un délai de 2 s, appuyer sur la touche **ouvrir** de télécommande et la maintenir enfoncée.

Un bref signal sonore retentit, la LED multifonction s'allume.

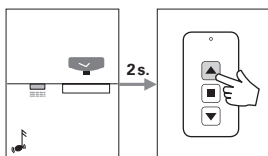

- ▶ Relâcher l'interrupteur.

La télécommande est désormais programmée en tant qu'émetteur maître.

- ▶ Régler le bouton sur le moteur sur **HOLD**.

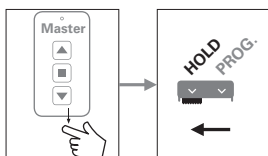

## Apprentissage d'un émetteur supplémentaire

- ▶ Appuyer sur la touche **Prog** de l'émetteur maître.

Un bref signal sonore retentit, la LED multifonction s'allume (MODE DE PROGRAMMATION).

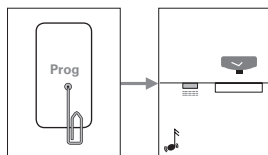

- ▶ Relâcher la touche **Prog** de l'émetteur maître.
- ▶ Appuyer dans les 2 secondes qui suivent sur la touche **ouvrir** sur l'émetteur maître.

Des signaux sonores réguliers retentissent, la LED s'allume (MODE D'APPRENTISSAGE).

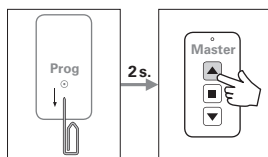

- ▶ Pendant le **MODE D'APPRENTISSAGE** (16 s env.) maintenir appuyée la touche **ouvrir** sur l'émetteur supplémentaire.

Un bref signal sonore (1 s env.) et la LED multifonction qui s'allume confirment la programmation correcte.

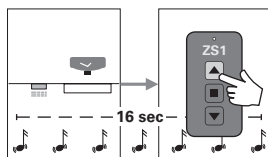

- ▶ Relâcher l'interrupteur.

L'émetteur supplémentaire est maintenant programmé.

- ▶ Régler le bouton sur le moteur sur **HOLD**.

## Supprimer un émetteur supplémentaire

- ▶ Appuyer sur la touche **Prog** de l'émetteur maître.

Un bref signal sonore retentit, la LED multifonction s'allume (MODE DE PROGRAMMATION).

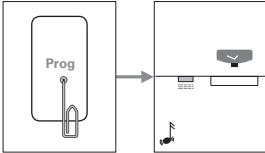

- ▶ Relâcher la touche **Prog** de l'émetteur maître.
- ▶ Appuyer dans les 2 secondes qui suivent sur la touche **fermer** sur l'émetteur maître.

Des signaux sonores rapides retentissent, la LED multifonction s'allume (MODE DE SUPPRESSION).

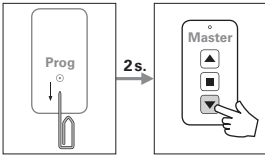

- ▶ Maintenir appuyée la touche **fermer** sur l'émetteur à supprimer pendant le MODE DE SUPPRESSION (16 s env.).

Un bref signal sonore (1 s env.) et la LED multifonction qui s'allume confirment la suppression correcte.

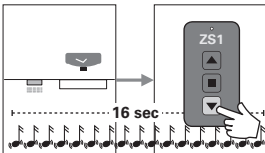

- ▶ Relâcher l'interrupteur.

L'émetteur supplémentaire est maintenant supprimé.

- ▶ Régler le bouton sur le moteur sur **HOLD**.

## Supprimer tous les émetteurs supplémentaires

- ▶ Appuyer sur la touche **Prog** de l'émetteur maître.

Un bref signal sonore retentit, la LED multifonction s'allume (MODE DE PROGRAMMATION).

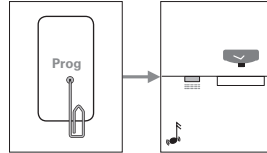

- ▶ Relâcher la touche **Prog** de l'émetteur maître.
- ▶ Appuyer dans les 2 secondes qui suivent sur la touche **fermer** sur l'émetteur maître.

Des signaux sonores rapides retentissent, la LED multifonction s'allume (MODE DE SUPPRESSION).

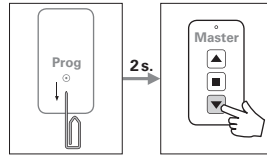

- ▶ Maintenir appuyée la touche **Prog** sur l'émetteur maître pendant le MODE DE SUPPRESSION (16 s env.).

Un bref signal sonore (1 s env.) et la LED multifonction qui s'allume confirment la suppression correcte.

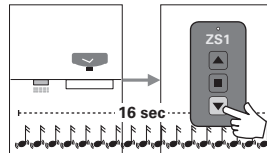

- ▶ Relâcher l'interrupteur.

Tous les émetteurs supplémentaires (excepté l'émetteur maître) sont supprimés !

- ▶ Régler le bouton sur le moteur sur **HOLD**.

## **EHRET GmbH**

Volets en aluminium

Bahnhofstrasse 14 - 18

D- 77972 Mahlberg

Tél. + 49(0) 78 22/439-0

Fax + 49(0) 78 22/ 439-116

[www.ehret.com](http://www.ehret.com)