

EHRET 

VOLETRONIC

Motorisation pour volets coulissants

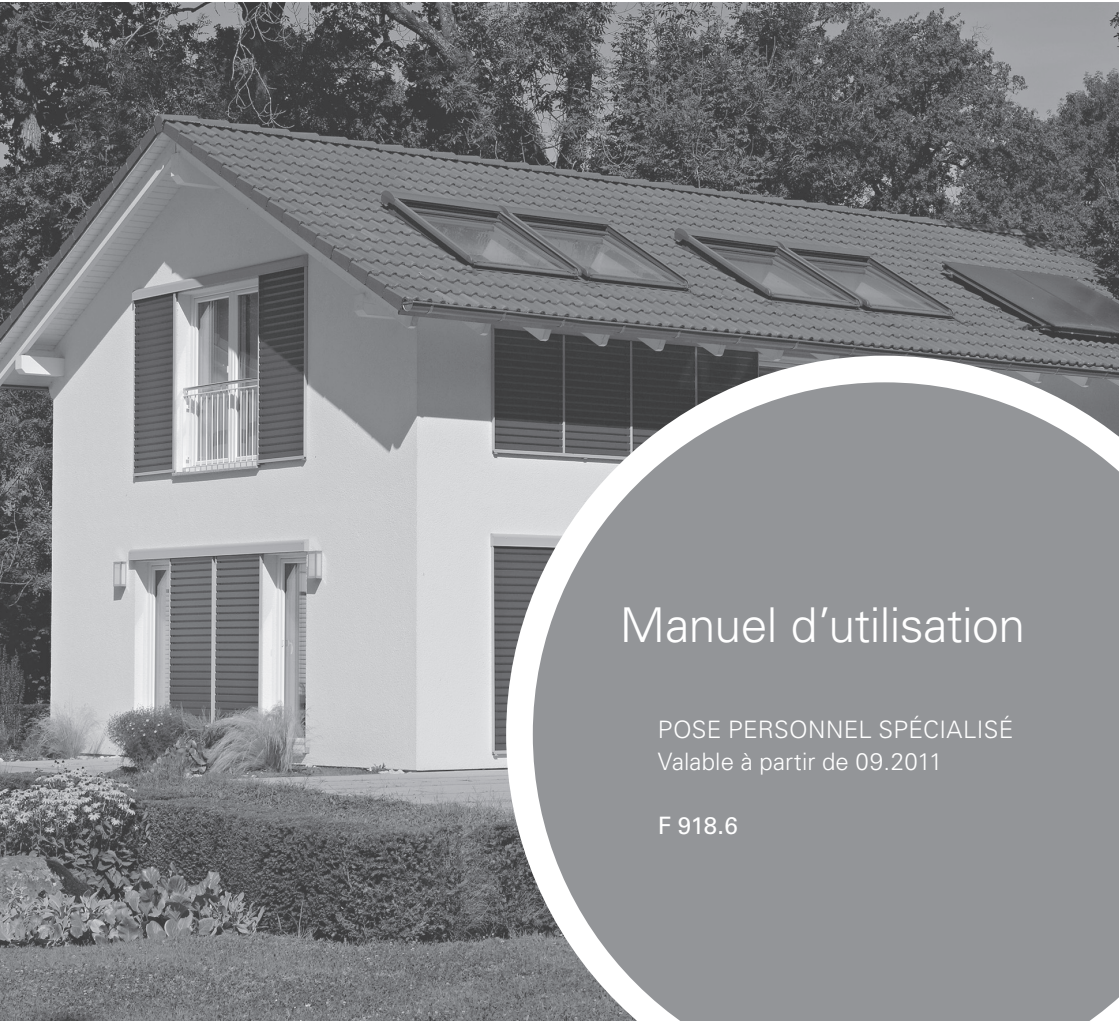

Manuel d'utilisation

POSE PERSONNEL SPÉCIALISÉ

Valable à partir de 09.2011

F 918.6

Remarques

Le présent manuel d'utilisation décrit la mise en service des moteurs de volets coulissants VOLETRONIC.

Le montage correct du système de volets coulissants selon les [☐ F925 | Manuel de montage | Volets coulissants d'EHRET](#) est indispensable à la mise en service du moteur de volets coulissants VOLETRONIC et est un prérequis du présent manuel d'utilisation

Avant la mise en service, veuillez lire attentivement ces instructions. Veuillez respecter les étapes de processus prescrites et considérer les remarques et les recommandations indiquées. La connaissance et une mise en pratique techniquement irréprochable des conseils de sécurité et des avertissements indiqués sont la condition d'un emploi des volets coulissants conforme aux réglementations en matière de technique de sécurité. Des connaissances insuffisantes lors de la mise en service et de l'utilisation entraînent la perte de tout droit à indemnité à l'égard de la société EHRET GmbH. Tout montage ou utilisation différant – même partiellement – de nos instructions de montage et d'utilisation entraînera une exclusion de garantie.

Ces instructions de montage sont partie constituante du produit et sont, pour cette raison, à conserver jusqu'à élimination du produit. En cas de vente de ce produit, ces instructions de montage sont à transmettre au nouvel acquéreur.

Ces instructions s'adressent au personnel spécialisé et qualifié. Par personnel qualifié, on entend des personnes familiarisées avec le transport, l'installation, le montage, la mise en service et l'opération du produit et disposant de la qualification correspondant à leur activité. Le personnel spécialisé doit connaître et observer les normes et directives pertinentes. Ce produit est conforme aux réglementations générales de la technique. Afin de garantir la sécurité de la mise en service, il est nécessaire d'agir en toute conscience de sécurité. Pour cette raison, les remarques suivantes sont à observer.

Au cas où une partie de ces instructions de montage ne serait pas tout à fait claire, veuillez absolument vous adresser au personnel spécialisé de la société EHRET GmbH, 77972 Mahlberg.

► *Après le montage, retirez les étiquettes collées sur les volets !*

Les dimensions de forage et le matériel de fixage sont des recommandations pouvant varier en fonction du subjectile !



☐ F925 | Manuel de montage | Volets coulissants

Contenu

Remarques	2
Explication des symboles	4
Consignes de sécurité	4
Installation électrique	6
Utilisation inappropriée	7
Comportement en cas de panne de courant	7
Élimination	8
CE Déclaration de conformité CE	9
A VOLETRONIC 230 V Commande par interrupteur	
Description du produit	10
Raccordement	11
Mise en service	13
Réglage du sens de marche	14
Exécution d'une course d'apprentissage	15
Réglage de la vitesse	16
Réglage de la force	17
Mode d'impulsion / mode appui continu	18
B VOLETRONIC 230 V Télécommande	
Description du produit	20
Raccordement	21
Mise en service	22
Programmation de l'émetteur maître	23
Contrôle/modification du sens de marche	24
Exécution d'une course d'apprentissage	25
Réglage de la vitesse	26
Réglage de la force	27
Programmation d'un émetteur supplémentaire	28
Suppression d'un émetteur supplémentaire programmé	29
Suppression générale de tous les émetteurs supplémentaires programmés	30
Commande groupée	31
C VOLETRONIC solaire 12 V Télécommande	
Description du produit	34
Raccordement	35
Monter le panneau solaire sur l'auvent	36
Monter l'accumulateur	37
Mise en service	38
Programmation de l'émetteur maître	40
Contrôle/modification du sens de marche	41
Autres paramètres	42
Dépannage	43

Explication des symboles

Mises en garde

DANGER

- ▶ Signale un danger immédiat qui peut entraîner la mort ou des blessures graves, si les mesures de précaution correspondantes ne sont pas prises.

AVERTISSEMENT

- ▶ Signale un danger de mort, de blessures corporelles graves ou de dommages matériels importants, si les mesures de précaution correspondantes ne sont pas prises.

ATTENTION

- ▶ Signale un éventuel danger imminent qui peut entraîner des blessures sans gravité ou des dommages matériels légers, si les mesures pour l'éviter ne sont pas prises.

- ▶ Consignes opératoires

Consignes de sécurité

- ▶ Seul un personnel spécialisé et qualifié est autorisé à procéder à la pose et à la mise en service !

AVERTISSEMENT

Une pose incorrecte peut entraîner de graves blessures et/ou des dommages matériels importants.

- ▶ Suivez toutes les instructions de pose.

AVERTISSEMENT

- ▶ Tenez compte des remarques et des avertissements suivants afin d'éviter tout danger et de protéger le produit.

- ▶ Observer les prescriptions de prévention des accidents de la Caisse professionnelle d'assurances sociales.
- ▶ Lors du transport, observer les prescriptions du Code de la route.
- ▶ Veiller à un chargement bien assuré sur le moyen de transport.
- ▶ S'assurer que les commandes sont entreposées au sec jusqu'au montage définitif et jusqu'à la mise en service.
- ▶ Barrer sur une grande surface la zone de montage.
- ▶ Observer sans restrictions les prescriptions des producteurs de chevilles et de matériel de fixation.
- ▶ Avant le montage, vérifier la force portante des subjectiles de montage.
- ▶ En cas d'incertitude concernant les subjectiles de construction, s'adresser à l'expert de construction compétent.
- ▶ Les travaux électriques ne sont à effectuer que par du personnel autorisé et spécialisé dans le secteur de l'électricité.

- ▶ Les plans de connexion prescrits sont à respecter, sinon un endommagement de moteur est possible. L'entreprise EHRET GmbH n'assume aucune responsabilité pour les dommages survenant à la suite d'une installation non conforme aux fins.
- ▶ Avant le montage, contrôler le produit afin de déceler d'éventuels signes d'endommagement. Les produits devant être réparés ne doivent plus être utilisés.
- ▶ Ne pas toucher les parties intérieures du produit étant délogées à la suite d'endommagements (p. ex. câbles électriques/conduites). Contacter dans ce cas un revendeur spécialisé EHRET.
- ▶ Arrêter immédiatement l'utilisation de la commande électrique en cas de dégagement de fumée. Contacter un revendeur spécialisé EHRET.
- ▶ Ne laissez pas les enfants jouer avec les dispositifs de commande des entraînements de volets coulissants.
- ▶ Les appareils électriques/électroniques ne sont pas exempts de panne. S'assurer qu'il ne se présente aucune situation de danger pour les personnes et le produit en cas de panne de courant.
- ▶ Les appareils à commandes électriques peuvent se mettre en mouvement à tout moment et spontanément. Éviter des situations de danger pour les personnes et le produit qui pourraient se présenter à la suite de ce fait.
- ▶ Aucune personne et aucun obstacle ne doivent se trouver dans la zone de pivotement et de mouvement des volets durant la marche normale. Tenir les personnes et les objets à l'écart jusqu'à la position définitive des volets.
- ▶ Lors de l'ouverture et de la fermeture des volets, ne pas entrer en contact avec les pièces en mouvement et les zones de fermeture.
- ▶ Éviter que des vêtements ou des parties du corps ne soient saisis par des pièces en mouvement de l'installation.
- ▶ Lors de travaux de maintenance, débrancher les commandes du circuit électrique.
- ▶ En cas de chutes de neige, de pluie neigeuse ou de pluie verglacée, du givre peut se former sur le produit. Attendre d'actionner le volet jusqu'à la disparition du givre et passer de la commande automatique à la commande manuelle.
- ▶ S'assurer que les volets sont fermés avant l'apparition d'une charge de vent.
- ▶ Lors de vitesses de vent de plus de 62 km/h (vent tempétueux), les volets ne doivent pas être actionnés.
- ▶ Aucune charge supplémentaire telle qu'une personne ou un objet ne doit peser sur les volets.
- ▶ Les volets ne servent pas à la sécurité d'appui d'une personne.



AVERTISSEMENT

Danger de blessure en raison du poids du produit !

- ▶ En raison du poids du produit, nous recommandons d'effectuer le transport et le montage par au moins deux personnes.

- ▶ Transportez le produit avec précaution afin d'éviter des endommagements.
- ▶ En retirant le matériel d'emballage, veillez à ce que le produit ne soit pas endommagé.





DANGER

Les feuilles d'emballage livrées avec le lot présentent un danger d'asphyxie.

- ▶ La feuille d'emballage est à tenir hors de portée des enfants.
- ▶ Conservez soigneusement la feuille jusqu'à sa mise aux déchets recyclables.



- ▶ Mettez le matériel d'emballage aux déchets recyclables.

Installation électrique

 DANGER	
	Risque de choc électrique (230 V)
<p>▶ Les travaux d'installation doivent être confiés à des spécialistes dûment formés !</p>	

- ▶ Lors de l'installation, tous les branchements doivent être effectués comme illustré schématiquement sur la figure. Si le connecteur Hirschmann est retiré, la garantie s'annule.
 - ▶ Le branchement à la phase (L) doit être protégé par un disjoncteur de ligne d'une intensité nominale de 16 A maximum.
 - ▶ Le disjoncteur de ligne doit posséder un pouvoir de coupure de 6 kA au moins.
 - ▶ La caractéristique de déclenchement B est prescrite.
 - ▶ Le disjoncteur de ligne devrait être doté d'un relais thermique pour la protection contre les surcharges et d'un relais électromagnétique pour la protection contre les courts-circuits.
- ▶ Des exigences supplémentaires peuvent s'appliquer à l'installation du disjoncteur de ligne, en fonction du lieu d'installation. Par exemple, il peut être nécessaire d'utiliser un disjoncteur de ligne avec isolation supplémentaire du neutre N, pour assurer une coupure de tous les pôles. Il peut également s'avérer nécessaire d'installer un dispositif de protection contre les courants de fuite dans le système. Les normes et la réglementation en matière d'installation électrique fixe du pays d'utilisation doivent être respectées (p. ex. la norme VDE 0100).
 - ▶ Il est recommandé de ne pas sécuriser plus de 15 moteurs avec le même disjoncteur de ligne.
 - ▶ L'installation électrique fixe doit être réalisée par un électricien agréé, conformément à la norme VDE 0100 ou aux dispositions réglementaires et normes du pays d'utilisation.
 - ▶ Selon la norme VDE 0022, l'utilisateur et l'installateur sont responsables du respect des prescriptions de la VDE 0022 (fédération allemande des industries de l'électrotechnique, de l'électronique et de l'ingénierie de l'information) ou du fournisseur d'énergie.

Utilisation inappropriée

Si la position du volet coulissant est modifiée manuellement, de façon rapide et avec une grande force, sans utiliser les touches  OUVRIR ou  FERMER un fonctionnement correct de la commande ne peut plus être garanti.

Dans ce cas, la position mécanique réelle du volet coulissant peut ne plus correspondre à la position enregistrée dans la commande, en raison de la force exercée sur le volet.

La commande utilise alors des informations erronées, ce qui ne lui permet plus de fonctionner correctement.



- ▶ Il est généralement possible de remédier à ce problème par une course d'ouverture et de fermeture.



Comportement en cas de panne de courant

IMPORTANT

Suppression de la position de référence en cas de panne de courant

Une panne de courant peut entraîner la suppression de la position de référence. Après une panne de courant veuillez respecter les instructions suivantes :

- ▶ Amenez le ou les coulissants par la touche  OUVRIR ou  FERMER en direction du moteur jusqu'à la position finale. Dans cette position la commande reconnaît la position de référence nécessaire pour un fonctionnement normal.

Si le ou les coulissants sont déjà dans la position de référence, lors de la panne de courant, il est quand même nécessaire de faire effectuer un court aller-retour jusqu'aux pièces d'entraînement en appuyant sur la touche  OUVRIR ou  FERMER.

- ▶ Après cette opération, le fonctionnement normal est à nouveau garanti.

Élimination



IMPORTANT

Élimination

- Les consignes suivantes doivent être scrupuleusement respectées pour éviter toute nuisance environnementale. Même si l'élimination est prise en charge par une entreprise agréée, l'exploitant doit veiller à ce que celle-ci soit effectuée correctement !

Certains matériaux peuvent être recyclés. En recyclant certaines pièces ou matières premières des produits usagés, vous contribuez de manière importante à protéger l'environnement.

- ▶ Veuillez vous adresser aux autorités locales compétentes pour obtenir de plus amples informations sur les points de collecte proches de chez vous.



IMPORTANT

Élimination

- ▶ Éliminez toutes les pièces de la machine de manière à exclure tout problème sanitaire ou environnemental.

Déchets dangereux

Matériau	Présence
Déchets électroniques	<ul style="list-style-type: none"> • Alimentation électrique • Commandes • Circuits avec composants électroniques

Matériaux recyclables

Matériau	Présence
Aluminium	<ul style="list-style-type: none"> • Volets coulissants • Systèmes de suspension • Rails & Guidages • Cache de rebord de fenêtre • Accessoires de pose
Cuivre	<ul style="list-style-type: none"> • Câbles • Moteur
Plastique, caoutchouc, PVC	<ul style="list-style-type: none"> • Guidages • Accessoires • Joints • Câbles
Acier	<ul style="list-style-type: none"> • Moteur et composants • Accessoires de pose • Accessoires

CE Déclaration de conformité CE

Le fabricant : EHRET GmbH
Volets en aluminium
Bahnhofstrasse 14 - 18
D-77972 Mahlberg

déclare que le produit : **Moteur de volet coulissant VOLETRONIC 230 V**
Moteur de volet coulissant VOLETRONIC solaire 12 V

relève de et répond aux dispositions de la :

Directive 1999/05/CE concernant les équipements hertziens et les équipements terminaux de télécommunications

ainsi que des normes suivantes :

EN 301 489-3:2000 CEM et spectre radioélectrique (ERM) – Norme de compatibilité électromagnétique pour les équipements et les services radio – Partie 3 : conditions spécifiques pour les appareils à courte portée (SRD) fonctionnant dans des fréquences entre 9 kHz et 40 GHz

EN 300 220-3:2000 Compatibilité électromagnétique et spectre radioélectrique (ERM) – Dispositif à courte portée (SRD) – Équipements radioélectriques à utiliser dans la plage de fréquences de 25 MHz à 1 000 MHz avec des niveaux de puissance allant jusqu'à 500 mW – Partie 3 : norme européenne (EN) harmonisée couvrant les exigences essentielles du paragraphe 3.2 de la Directive R&TTE

98/37/CE Directive relative aux machines

EN 73/23/CEE Directive basse tension

EN 60730+A1+A2+A11 Exigences de sécurité relatives aux dispositifs de commande électrique automatiques
+A12+A13+A14+A15

Nom et adresse de la personne autorisée à compiler les documents techniques :

Ralf Gielen
Directeur technique

Lieu : D-77972 Mahlberg
Date : 1^{er} janvier 2015



EHRET GmbH
Eberhard Schöpferer
Gérant

A VOLETRONIC 230 V | Commande par interrupteur

Description du produit

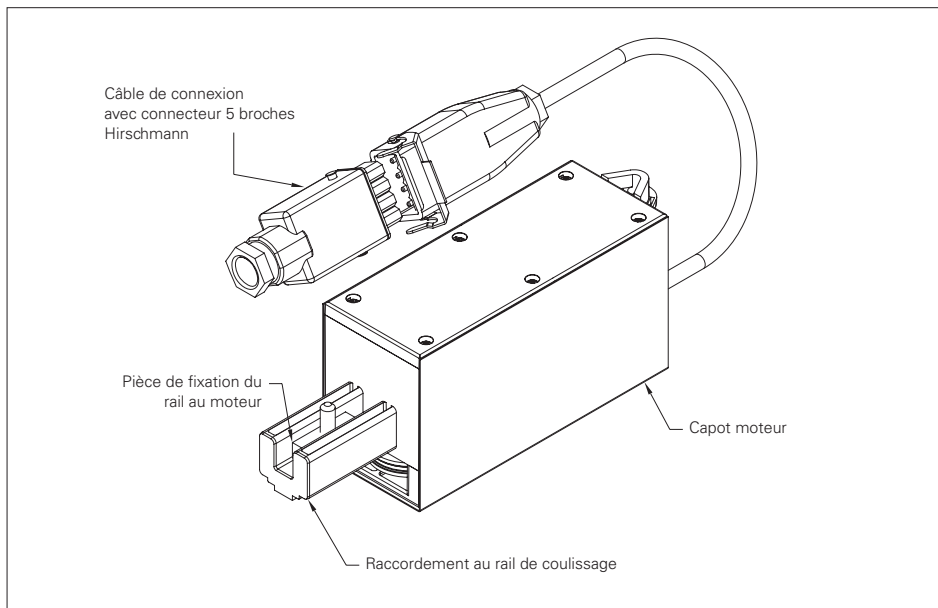

Données techniques

<i>Alimentation électrique</i>	85 V c.a.-265 V c.a., 50/60 Hz
<i>Mode veille</i>	< 0,5 W
<i>Puissance du moteur</i>	env. 30 W max.
<i>Classe de protection</i>	IP54
<i>Plage de température</i>	-20 °C à +60 °C
<i>Temporisation d'arrêt</i>	
Course d'apprentissage	env. 420 s
Mode normal	env. 240 s
<i>Vitesses</i>	
Allure 1	env. 2,5 cm/s
Allure 2	env. 3,5 cm/s
Allure 3	env. 4,5 cm/s
Allure 4	env. 5,5 cm/s

<i>Couple continu</i>	0,42 Nm 100 % ED
<i>Couple intermittent autorisé</i>	0,9 Nm < 1 s
<i>Détection de force</i>	Vitesse de rotation interne, système de mesure (tachymètre)
<i>Transmission</i>	Démultiplication 111:1
<i>Câble de connexion</i>	Avec connecteur Hirschmann, 5 broches

Raccordement

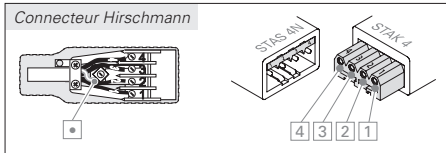
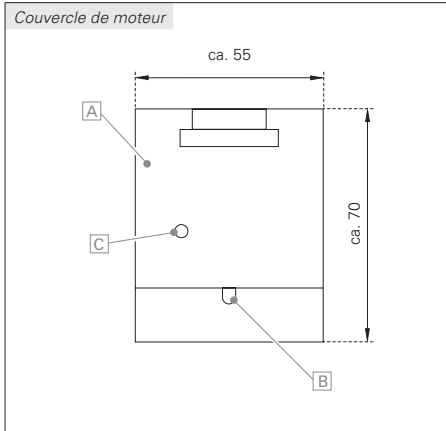

Le moteur de volet coulissant VOLETRONIC 230 V est une motorisation avec commande intégrée pour la manoeuvre de volets coulissants.

- Vitesse de course paramétrable
- Verrouillage électronique en position finale
- Programmation de la position d'entraînement de vantaux à entraîner et accélération ou ralentissement de la vitesse de course au début, à la fin de course et aux points d'entraînement.
- Marche ralentie en début et fin de course

Moteur

- A Capot moteur
- B Raccordement réseau 230 V avec connecteur 5 broches Hirschmann. Le moteur est doté d'un câble de connexion 5 broches de 0,5 m environ avec connecteur Hirschmann.
- C Le témoin de contrôle LED sur le côté du boîtier moteur (vert | jaune | rouge) sert par ex. à vérifier le sens de la course..

Connecteur Hirschmann à 5 pôles

- Terre de protection (vert / jaune)
- 1 Connexion secteur L phases (230 V)
- 2 Connexion secteur N conducteur neutre (230 V)
- 3 Signal Interrupteur FERMÉ (230 V)
- 4 Signal Interrupteur OUVERT (230 V)

Schéma électrique

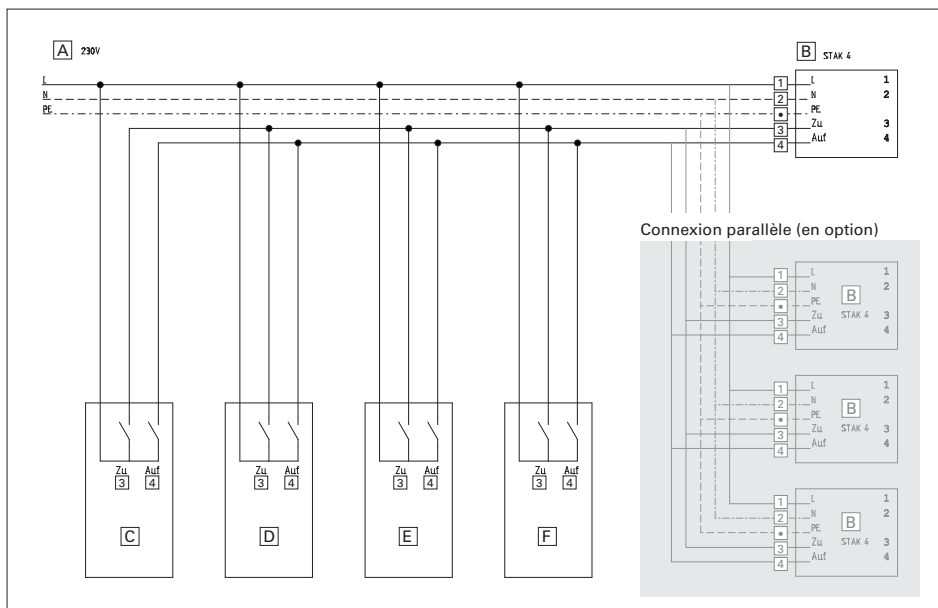

Connexion électrique

- A** Ligne d'alimentation de 230 V
 - B** Couplage Hirschmann Stak 4
 - C** Activateur KNX
 - D** Bouton ou interrupteur
 - E** Interrupteur horaire
 - F** Contrôle du soleil/du vent
- ▣ Terre de protection (vert / jaune)
 - 1 Connexion secteur L phases (230 V)
 - 2 Connexion secteur N conducteur neutre (230 V)
 - 3 Signal Interrupteur FERMÉ (230 V)
 - 4 Signal Interrupteur OUVERT (230 V)

Connexion parallèle (en option)

- Tous les moteurs de volets coulissants VOLETRONIC doivent avoir été programmés séparément avant d'être couplés en parallèle !
- Un maximum de 15 variateurs peuvent être connectés en parallèle
 - ▶ Apprenez d'abord le premier entraînement et vérifiez sa fonctionnalité.
 - ▶ Enseigner chaque variateur supplémentaire séparément et vérifier leur fonctionnalité.
 - ▶ Mettre en parallèle les entraînements appris comme indiqué sur le schéma de raccordement.

Mise en service

REMARQUES



- La pose conforme du moteur de volet coulissant ne doit être confiée qu'à un personnel habilité afin de garantir un parfait fonctionnement.
- Une fois le moteur correctement monté dans le système de volets coulissants, il est possible de procéder à sa première mise en service.

- ▶ Branchez le connecteur Hirschmann à 5 broches à votre double interrupteur et à votre circuit électrique !
- ▶ Vérifiez le sens de marche :

Lorsque le sens de marche est correctement réglé, l'affichage LED sur le moteur s'allume en vert pendant la course d'ouverture et en rouge pendant la course de fermeture.

Si ce n'est pas le cas, le sens de marche doit être corrigé, voir  chapitre «Réglage du sens de marche», page 14.

INTERRUPTEUR

- Respectez impérativement le délai (2 s max.) entre les différentes étapes de programmation afin d'éviter toute modification non souhaitée des paramètres.
- Assurez-vous que le signal ou les *signaux sonores* se sont arrêtés avant de commencer l'étape de programmation suivante.
- Contrôlez systématiquement le sens de marche après une modification des paramètres. Il est indiqué par la couleur de la LED située sur le boîtier du moteur : **verte** pour la  course d'ouverture, **rouge** pour la  course de fermeture et **jaune** pour la course d'apprentissage.

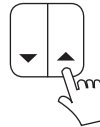

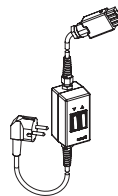

UNITÉ DE RÉGLAGE ET DE CONTRÔLE MOTEUR V3

- Autre alternative au double interrupteur et proposé en option, le moteur *peut* également être programmé au moyen de l'unité de réglage et de contrôle moteur V3 (art. n° 881057).
- Si aucun raccordement n'est disponible au moment du montage, il *faut* utiliser le Unité de réglage et de contrôle moteur V3.



Réglage du sens de marche

- 1 Appuyez simultanément sur les touches  OUVVRIR ou  FERMER et maintenez-les enfoncées (env. 3s) jusqu'à ce qu'un bref signal sonore retentisse et s'arrête.
 - 2 Ne relâchez les touches que brièvement, puis appuyez de nouveau sur les deux touches dans un délai maximum de 2 secondes et maintenez-les enfoncées jusqu'à l'arrêt des 2 signaux sonores qui suivent.
 - 3 Relâchez de nouveau brièvement les touches et répétez la procédure.
 - 4 Toutefois, ne relâchez pas les touches une fois que les 3 signaux sonores ont retenti et ce, jusqu'à ce qu'un long signal sonore soit émis et s'arrête.
- Cette procédure permet d'inverser le sens de marche (contrôlez la LED!).

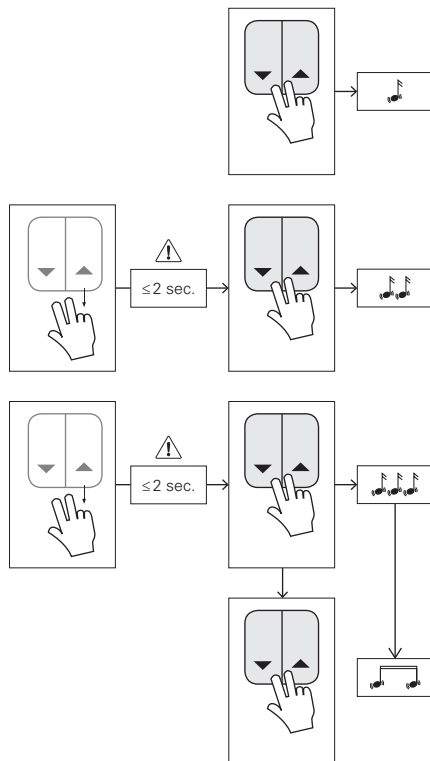
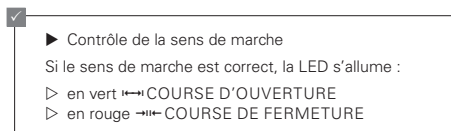
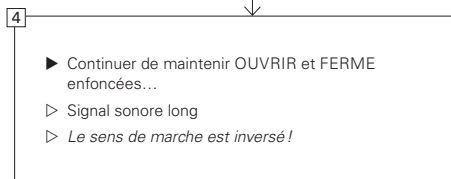
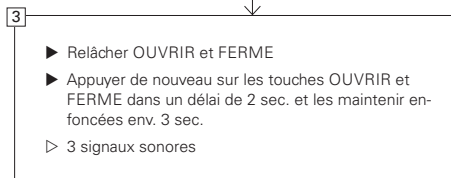
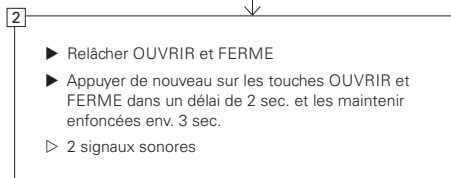
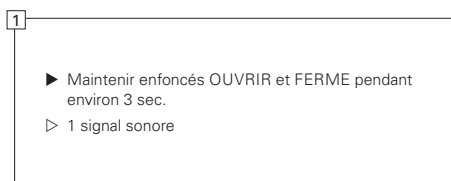





Exécution d'une course d'apprentissage

REMARQUES

Installations avec vantail à entraîner (battant qui n'est pas relié au câble d'entraînement)

Les vantaux à entraîner doivent être programmés manuellement pendant la course d'apprentissage.

- ▶ Battants doivent d'abord être amenés en fin de course d'ouverture.
- ▶ Dès que le battant relié à l'entraînement déplace le vantail à entraîner, la touche  OUVRIR et la touche  FERMER doivent être actionnées brièvement en même temps.
- ▶ Cette procédure doit être répétée sur les installations possédant plusieurs vantaux à entraîner. Chaque actionnement manuel d'un vantail à entraîner supplémentaire est confirmé par un signal sonore supplémentaire.

- 1 Appuyez simultanément sur les touches  OUVRIR et  FERMER et maintenez-les enfoncées (env. 3 s) jusqu'à ce qu'un bref signal sonore retentisse et s'arrête.
 - 2 Ne relâchez les touches que brièvement, puis appuyez de nouveau sur les deux touches et maintenez-les enfoncées jusqu'à l'arrêt des 2 signaux sonores qui suivent.
 - 3 Après le second signal sonore, appuyez immédiatement 3x successives sur la touche  OUVRIR, à intervalles rapprochés. La course d'apprentissage démarre automatiquement (max. 4,5 min).
- ✓ **Témoin de contrôle LED :** Si la course d'apprentissage s'effectue correctement, la LED située sur le boîtier du moteur s'allume en **jaune**. Une course d'apprent. se termine par un double signal sonore.

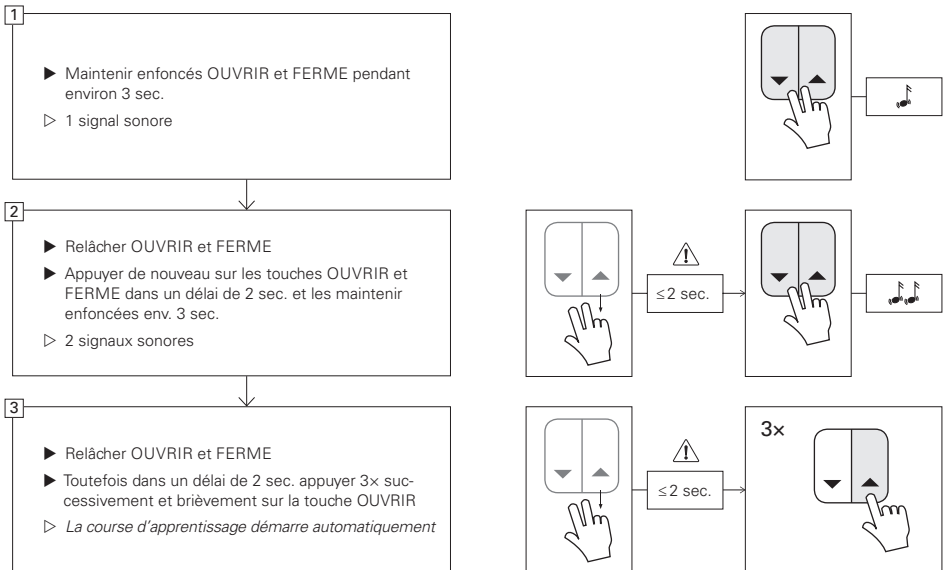

Réglage de la vitesse

- 1 Appuyez simultanément sur les touches et maintenez-les enfoncées (env. 3 s) jusqu'à ce qu'un bref signal sonore retentisse et s'arrête.
- 2 Ne relâchez les touches que brièvement, puis appuyez de nouveau sur les deux touches et maintenez-les enfoncées jusqu'à l'arrêt des 2 signaux sonores qui suivent.
- 3 Relâchez les touches et choisissez la vitesse souhaitée (max. 4 allures) en appuyant plusieurs fois brièvement sur la touche  FERMER. L'allure choisie est indiquée par le nombre de signaux sonores.

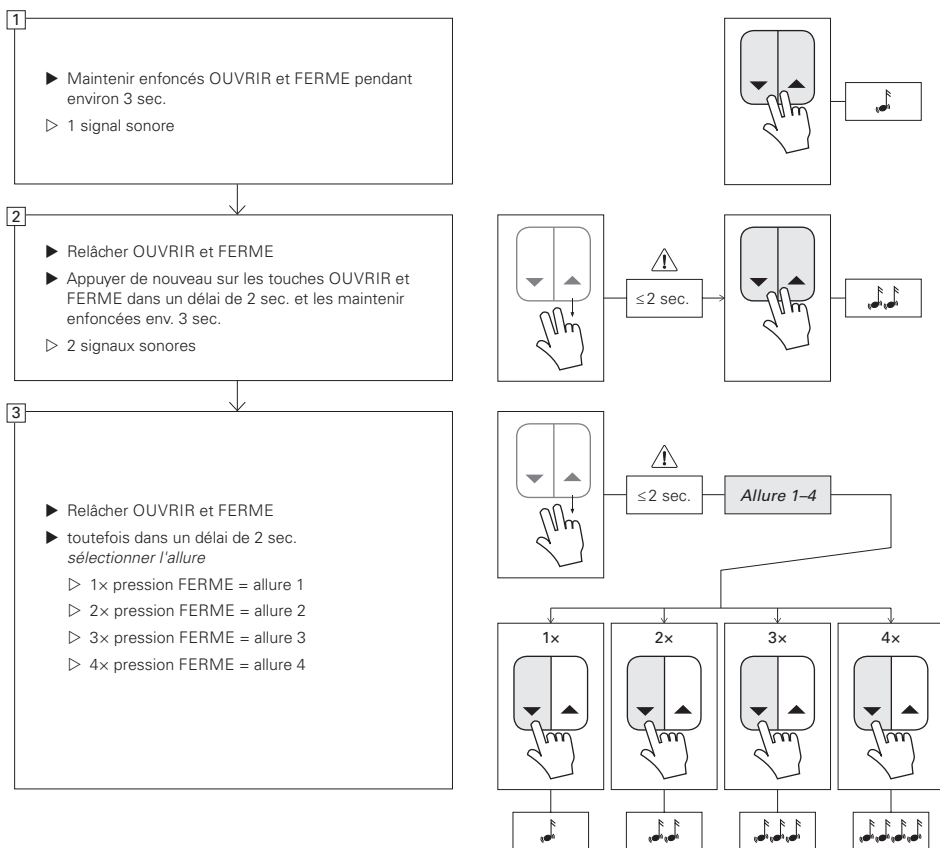

Réglage de la force

- 1 Appuyez simultanément sur les touches et maintenez-les enfoncées (env. 3 s) jusqu'à ce qu'un bref signal sonore retentisse et s'arrête.
- 2 Ne relâchez les touches que brièvement, puis appuyez de nouveau sur les deux touches et maintenez-les enfoncées jusqu'à l'arrêt des 2 signaux sonores qui suivent. Répétez cette procédure jusqu'à ce que 5 bips retentissent.
- 3 Relâchez les touches et choisissez la force souhaitée (max. 4 allures) en appuyant plusieurs fois brièvement sur la touche  FERMER. L'allure choisie est indiquée par le nombre de signaux sonores. Le niveau de force 2 est réglé en usine.

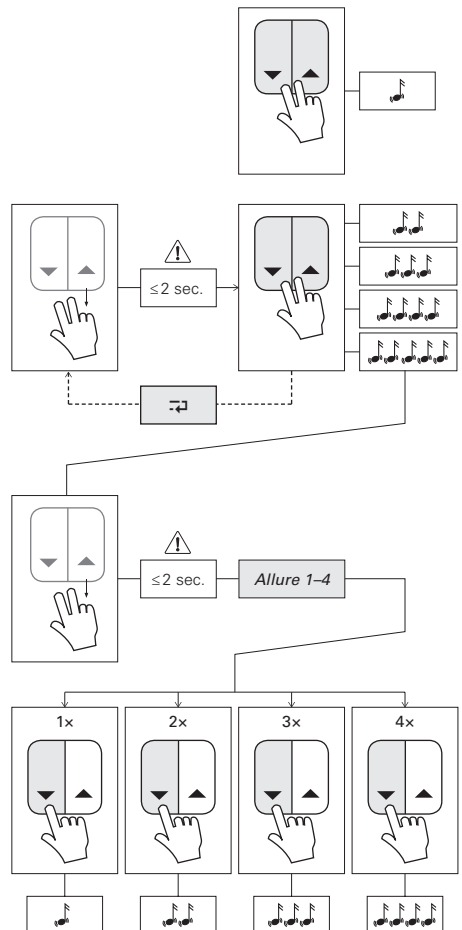
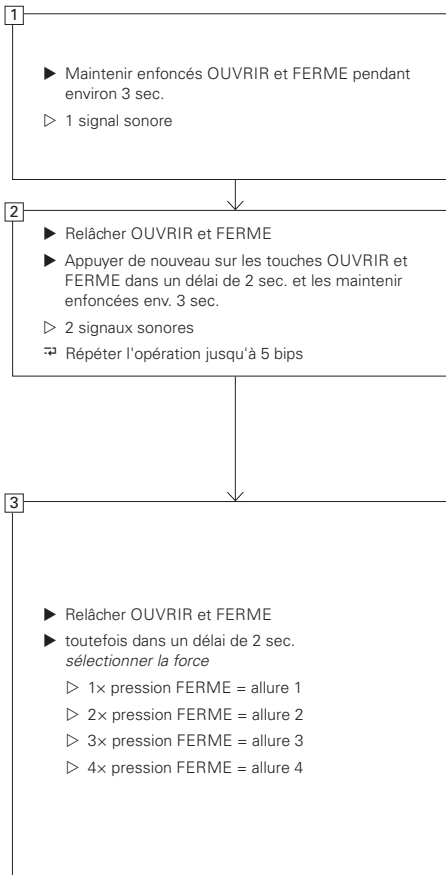

Mode d'impulsion / mode appui continu

- 1 Appuyez simultanément sur les touches ▲ OUVRIR et ▼ FERMER et maintenez-les enfoncées (env. 3 s) jusqu'à ce qu'un bref signal sonore retentisse et s'arrête.
 - 2 Répétez cette procédure jusqu'à ce que deux signaux sonores retentissent et s'arrêtent.
 - 3 Répétez cette procédure jusqu'à ce que trois signaux sonores retentissent et s'arrêtent.
 - 4 Répétez cette procédure jusqu'à ce que quatre signaux sonores retentissent et s'arrêtent.
- ☑ Maintenez toutefois les touches ▲ OUVRIR et ▼ FERMER enfoncées une fois que le quatrième signal sonore a retenti, jusqu'à ce qu'un bref signal sonore confirme le *mode d'impulsion* ou qu'un long signal sonore confirme le *mode appui continu*.

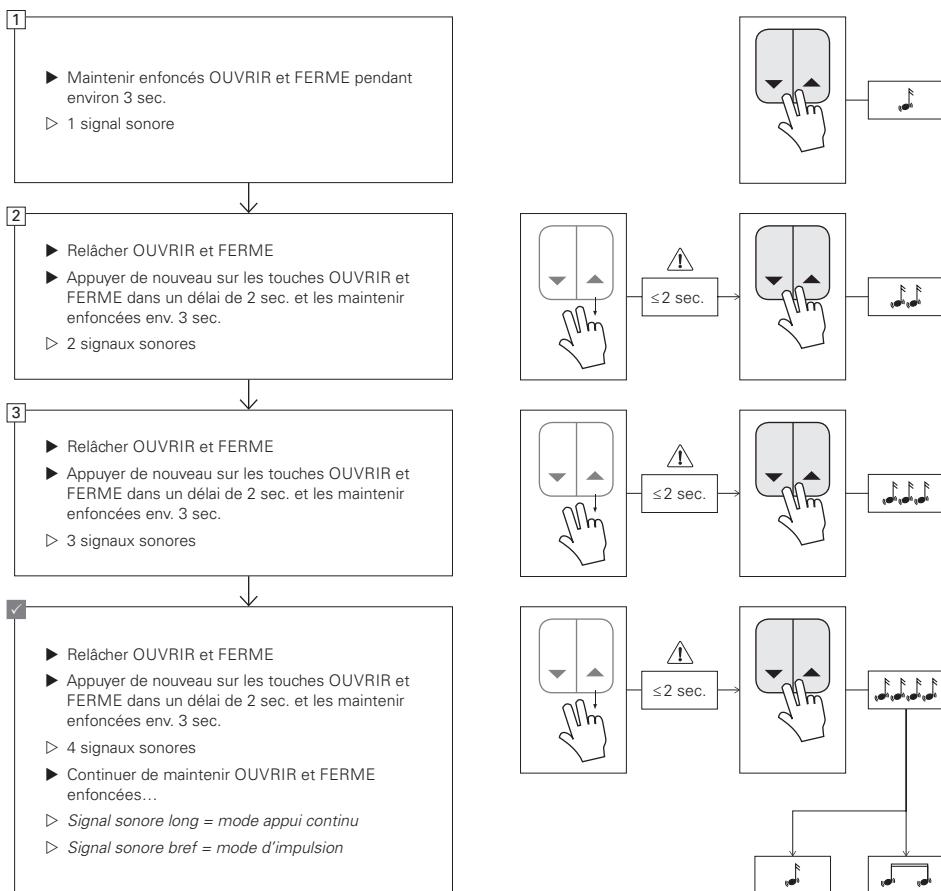

B VOLETRONIC 230 V | Télécommande

Description du produit

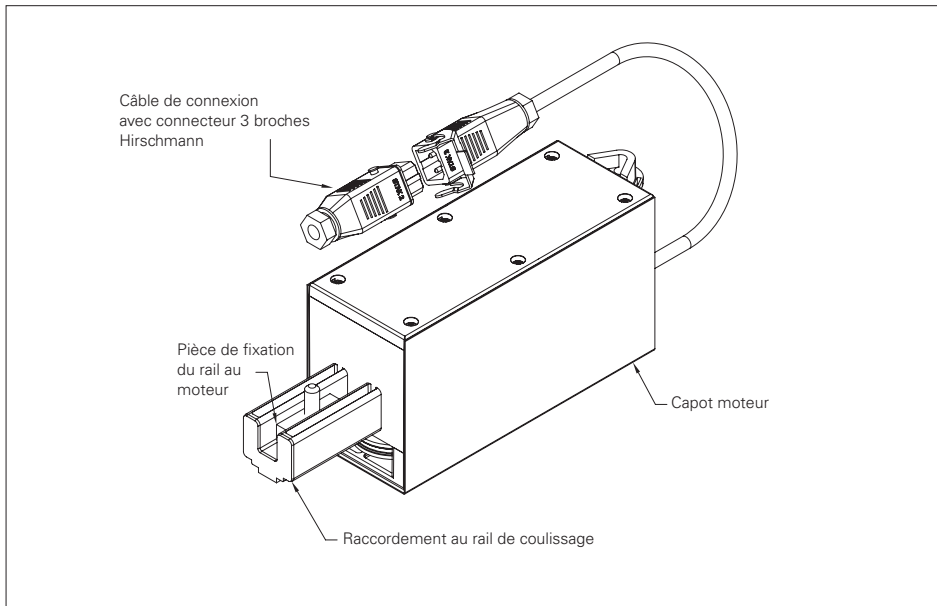

Données techniques

<i>Alimentation électrique</i>	85 V c.a.-265 V c.a., 50/60 Hz
<i>Mode veille</i>	< 0,5 W
<i>Puissance du moteur</i>	env. 30 W max.
<i>Classe de protection</i>	IP54
<i>Plage de température</i>	-20 °C à +60 °C
<i>Temporisation d'arrêt</i>	
Course d'apprentissage	env. 420 s
Mode normal	env. 240 s
<i>Vitesses</i>	
Allure 1	env. 2,5 cm/s
Allure 2	env. 3,5 cm/s
Allure 3	env. 4,5 cm/s
Allure 4	env. 5,5 cm/s

<i>Couple continu</i>	0,42 Nm 100 % ED
<i>Couple intermittent autorisé</i>	0,9 Nm < 1 s
<i>Détection de force</i>	Vitesse de rotation interne, système de mesure (tachymètre)
<i>Transmission</i>	Démultiplication 111:1
<i>Câble de connexion</i>	Avec connecteur Hirschmann, 5 broches
<i>Fréquence radio</i>	868 MHz RC-01
<i>Portée radio</i>	env. 100 m (en champ libre)



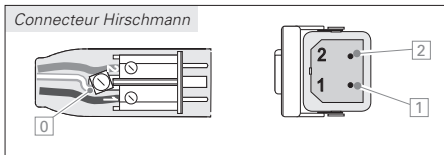
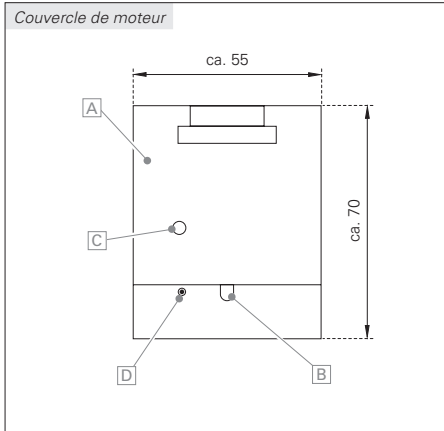

Raccordement





Le moteur de volets coulissants VOLETRONIC 230 V est une motorisation avec commande intégrée pour la manoeuvre de volets coulissants.

- Vitesse de course paramétrable
- Verrouillage électronique en position finale
- Programmation de la position d'entraînement de vantaux à entraîner et accélération ou ralentissement de la vitesse de course au début, à la fin de la course et aux points d'entraînement.
- Marche ralentie une fois la position de début et de fin de course atteinte.

Moteur

-  Capot moteur
-  Raccordement réseau 230 V avec connecteur Hirschmann. Le moteur est doté d'un câble de connexion 3 broches de 0,5 m environ avec connecteur Hirschmann.
-  Le témoin de contrôle LED sur le côté du boîtier moteur (vert | jaune | rouge) sert par ex. à vérifier le sens de la course.
-  Antenne 868 MHz

Connecteur Hirschmann à 3 pôles

-  Terre de protection (vert / jaune)
 -  Raccordement réseau L – Phase (230 V)
 -  Raccordement réseau N – Conducteur neutre (230 V)
- Connecteur Hirschmann (doit être raccordé au réseau électrique par un électricien professionnel)

Mise en service

REMARQUES

- La pose conforme du moteur de volets coulisants ne doit être confiée qu'à un personnel habilité afin de garantir un parfait fonctionnement.

TÉLÉCOMMANDE

- ▶ Respectez impérativement le délai (2 s max.) entre les différentes étapes de programmation afin d'éviter toute modification non souhaitée des paramètres.
- ▶ Assurez-vous que le signal ou les *signaux sonores* se sont arrêtés avant de commencer l'étape de programmation suivante.
- ▶ Contrôlez systématiquement le sens de marche après une modification des paramètres ! Il est indiqué par la couleur du témoin LED sur le boîtier du moteur : **vert** pour la ← course d'ouverture, **rouge** pour la → course de fermeture et **jaune** pour la course d'apprentissage.

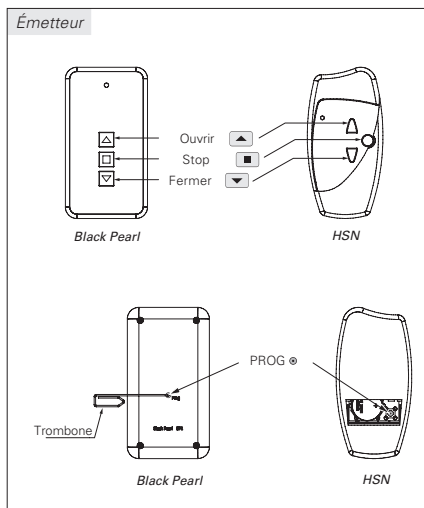





Programmation de l'émetteur maître

REMARQUES

- La programmation de l'émetteur maître dans le moteur doit s'effectuer depuis une distance réduite. Tous les autres réglages peuvent être réalisés depuis une distance plus importante.
- Les paramètres peuvent uniquement être modifiés à l'aide de l'émetteur maître. Les modifications des paramètres sont transmises aux émetteurs supplémentaires programmés, le cas échéant.
- Tout nouvel émetteur non programmé ou supprimé peut être utilisé comme émetteur maître. L'émetteur programmé en tant que émetteur maître émet un signal sonore lorsque la touche PROG est actionnée.





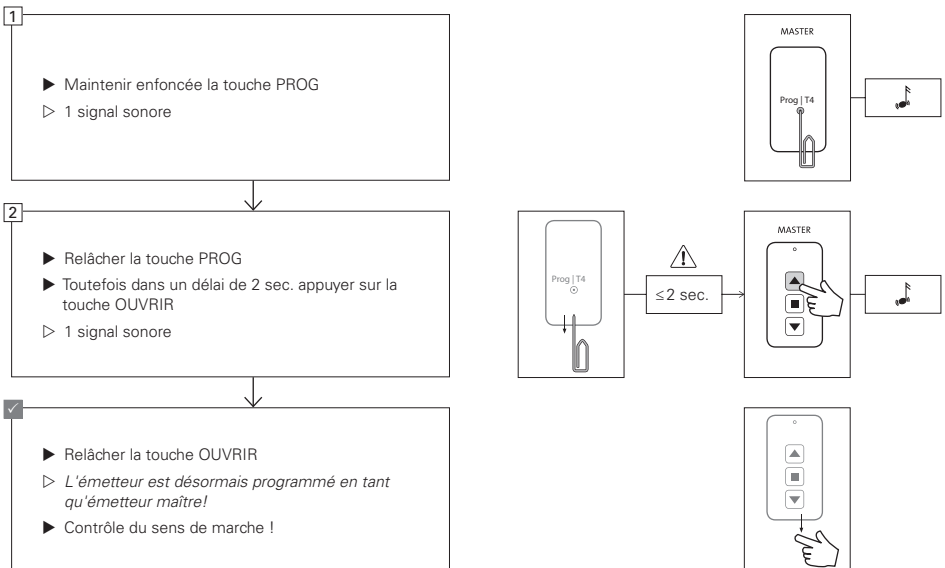

ATTENTION : si plusieurs moteurs sont alimentés en courant par un fusible, tous les moteurs concernés par l'interruption de l'alimentation en courant commutent sur le **MODE DE PROGRAMMATION**. Veiller à ce que la programmation de l'émetteur maître ne s'effectue que sur le ou les moteurs souhaités !

► *Le cas échéant, débrancher les moteurs non concernés.*

- 1 Interrompez l'arrivée électrique pendant env. 10 sec. Tenez le nouvel émetteur à programmer à une distance d'environ 1 m devant le moteur. Actionnez la touche PROG  à l'aide du trombone et maintenez-la enfoncée. En même temps, rapprochez l'émetteur du moteur jusqu'à ce qu'un signal sonore retentisse puis s'arrête.
 - 2 Relâchez ensuite la touche PROG  puis, dans un délai de 2 sec. environ, actionnez la touche  OUVVRIR de l'émetteur et maintenez-la enfoncée jusqu'à ce qu'un signal sonore confirme que la programmation a été effectuée correctement. Le nouvel émetteur est désormais programmé en tant que *émetteur maître*.
- Contrôler le sens de marche! Modifier si besoin est (voir  chapitre «Contrôle du sens de marche», page 24).



Contrôle/modification du sens de marche

- 1 Lorsque le sens de marche est correctement réglé, le témoin LED situé sur le boîtier du moteur s'allume en **vert** pendant la \leftarrow course d'ouverture et en **rouge** pendant la \rightarrow course de fermeture. Si ce n'est pas le cas : Maintenez la touche PROG  enfoncée jusqu'à l'arrêt du signal sonore qui se met à retentir.
- 2 Relâchez ensuite la touche PROG  et dans un délai de 2 sec., actionnez  OUVVRIR de l'émetteur maître. Les signaux sonores réguliers durant env. 16 sec. confirment le mode programmation.
- 3 Dans le mode progr., appuyez  FERMER jusqu'à l'arrêt du signal sonore qui se met à retentir.
- ✓ Contrôlez le sens de marche ! Si le sens de marche n'est toujours pas correct, répétez les étapes 1+2 et effectuez l'étape  durant le mode programmation.
-  Dans le mode progr., appuyez  OUVVRIR jusqu'à l'arrêt du signal sonore qui se met à retentir.

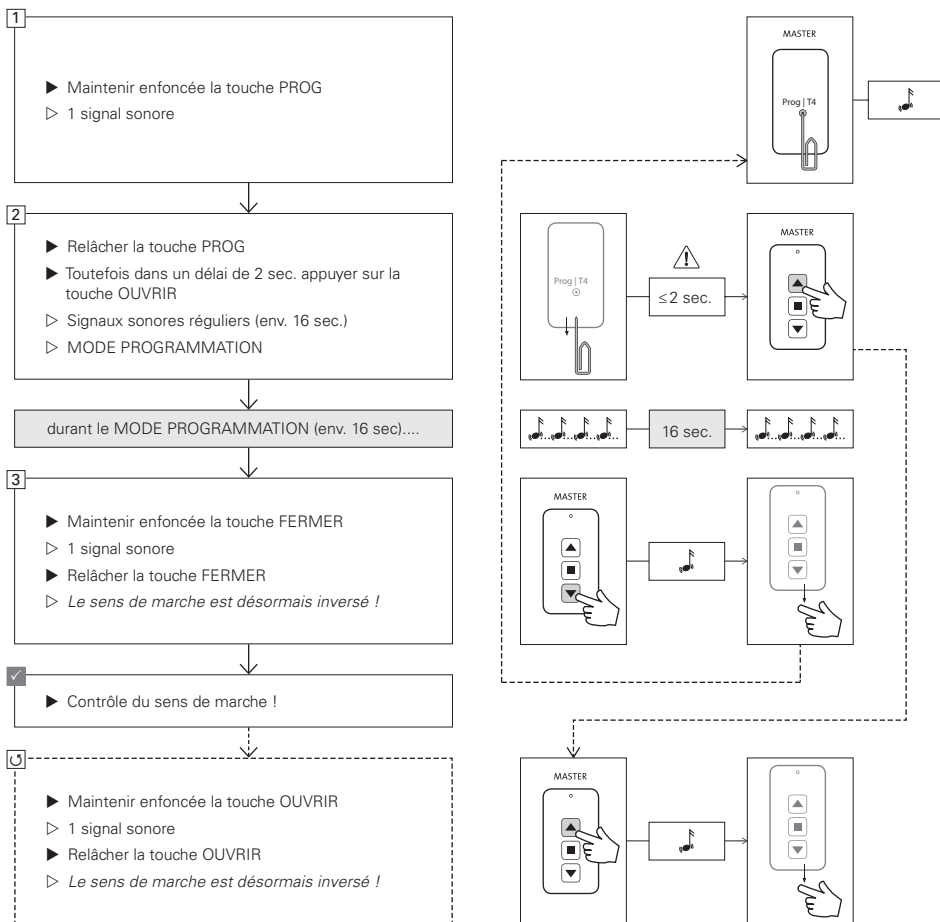







Exécution d'une course d'apprentissage

REMARQUES

Installations avec vantail à entraîner (battant qui n'est pas relié au câble d'entraînement)



Les vantaux à entraîner doivent être programmés manuellement pendant la course d'apprentissage.

- ▶ Battants doivent d'abord être amenés en fin de course d'ouverture.
- ▶ Dès que le battant relié à l'entraînement déplace le vantail à entraîner, la touche  OUVRIR et la touche  FERMER doivent être actionnées brièvement en même temps.
- ▶ Cette procédure doit être répétée sur les installations possédant plusieurs vantaux à entraîner.

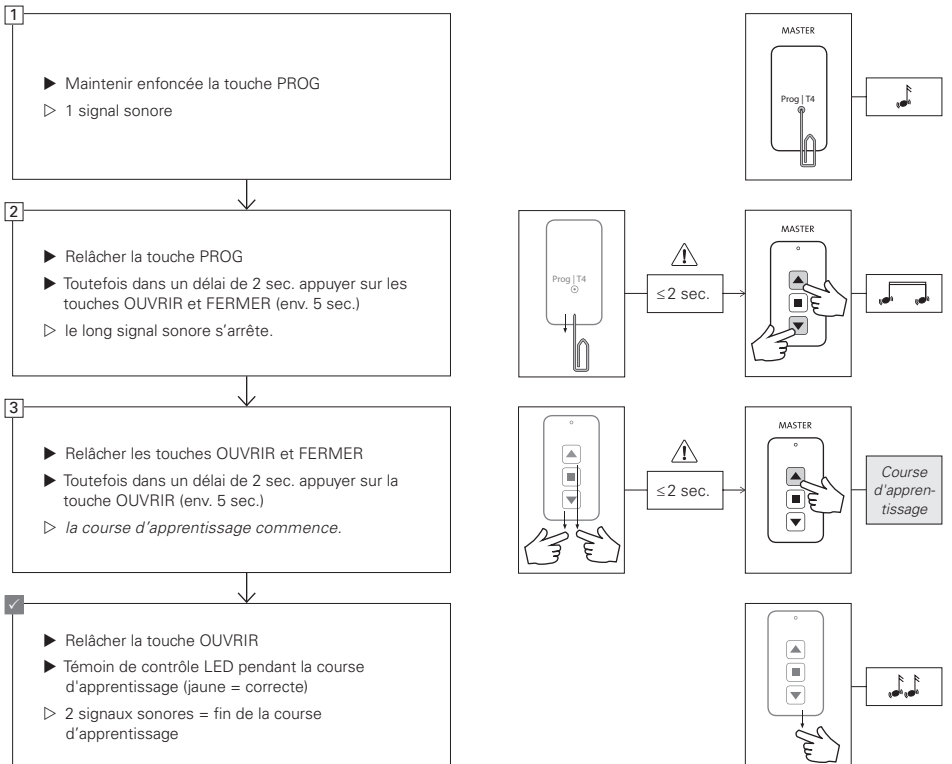
- 1 Maintenez la touche PROG  enfoncée jusqu'à l'arrêt du signal sonore qui se met à retentir.
 - 2 Relâchez la touche PROG , dans un délai de 2s, appuyez sur les touches  OUVRIR et  FERMER de l'émetteur maître et maintenez-les enfoncées, jusqu'à l'arrêt du signal sonore qui se met à retentir.
 - 3 Actionnez immédiatement la touche  OUVRIR et maintenez-la enfoncée jusqu'à ce que la course d'apprentissage démarre automatiquement.
- Témoin de contrôle LED :** Si la course d'apprentissage s'effectue correctement, la LED située sur le boîtier du moteur s'allume en **jaune**. Une course d'apprent. se termine par un double signal sonore.



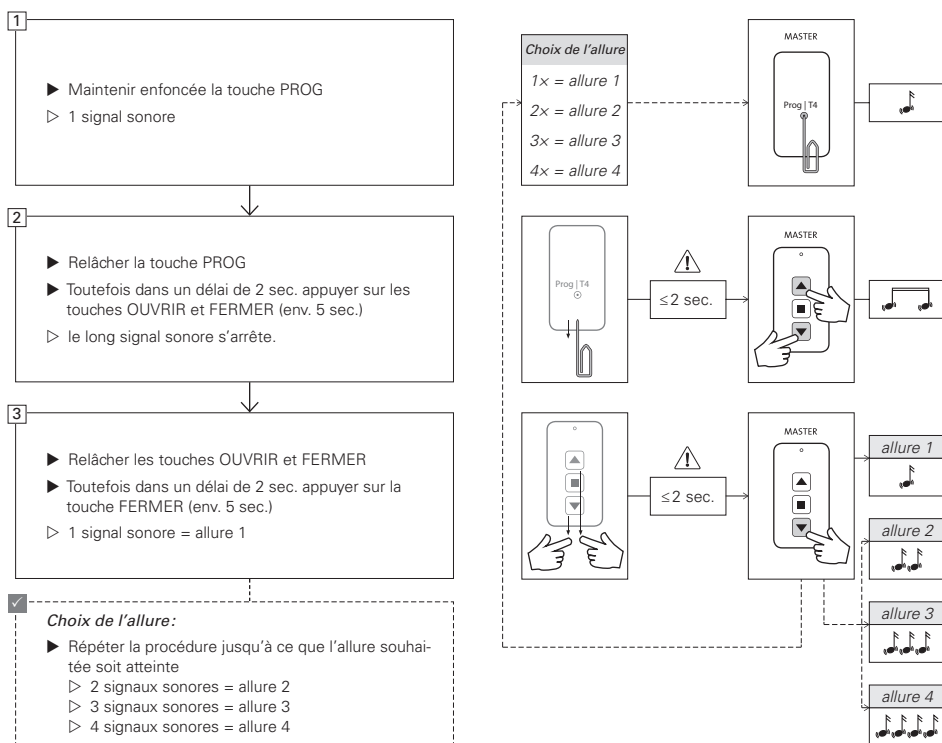

Réglage de la vitesse

- 1 Maintenez la touche PROG[®] de l'émetteur maître enfoncée jusqu'à l'arrêt du signal sonore qui se met à retentir.
 - 2 Relâchez ensuite la touche PROG[®] puis, dans un délai de 2 sec., appuyez sur les touches  OUVRIR et  FERMER de l'émetteur maître et maintenez-les enfoncées (pendant environ 5 s), jusqu'à l'arrêt du signal sonore continu.
 - 3 Actionnez immédiatement (dans un délai de 2 sec.) la touche  FERMER et maintenez-la enfoncée jusqu'à ce qu'un signal sonore confirme l'allure (1 signal sonore = 1re allure jusqu'à 4 signaux sonores = 4e allure).
- La procédure doit être répétée jusqu'à ce que l'allure souhaitée soit atteinte.



Réglage de la force

- 1 Maintenez la touche PROG de l'émetteur maître enfoncée jusqu'à l'arrêt du signal sonore qui se met à retentir.
 - 2 Relâchez ensuite la touche PROG puis, dans un délai de 2 sec., appuyez sur les touches  OUVRIIR et  FERMER de l'émetteur maître et maintenez-les enfoncées (pendant environ 5 s), jusqu'à l'arrêt du signal sonore continu.
 - 3 Actionnez immédiatement (dans un délai de 2 sec.) la touche  STOP et maintenez-la enfoncée jusqu'à ce qu'un signal sonore confirme l'allure de la force (1 signal sonore = 1re allure jusqu'à 4 signaux sonores = 4e allure).
- La procédure doit être répétée jusqu'à ce que l'allure souhaitée soit atteinte.

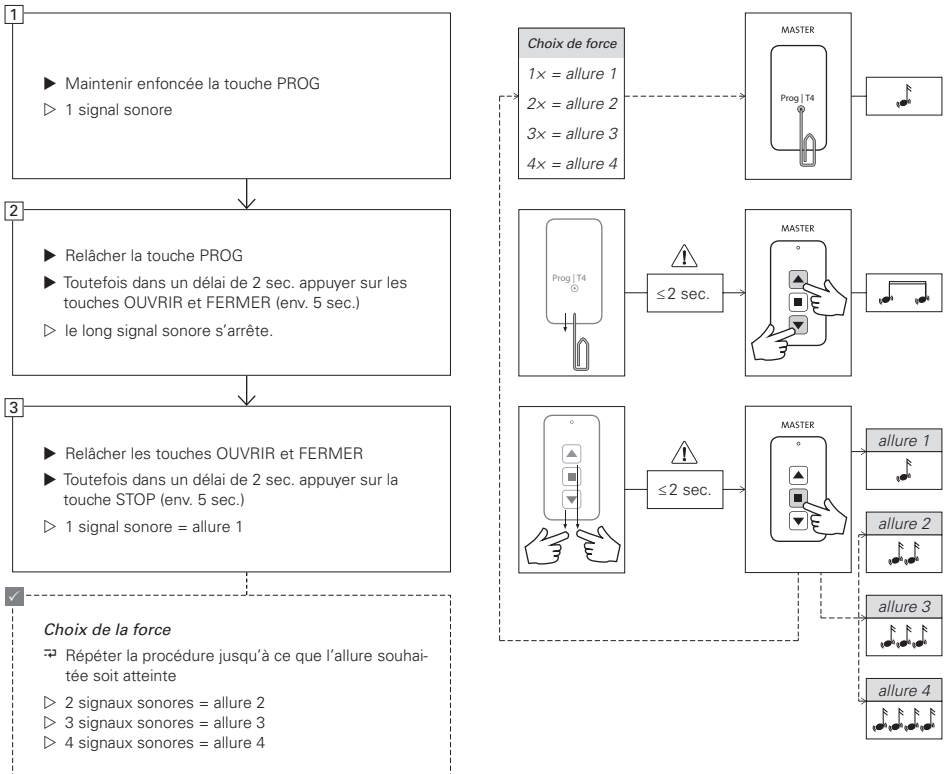



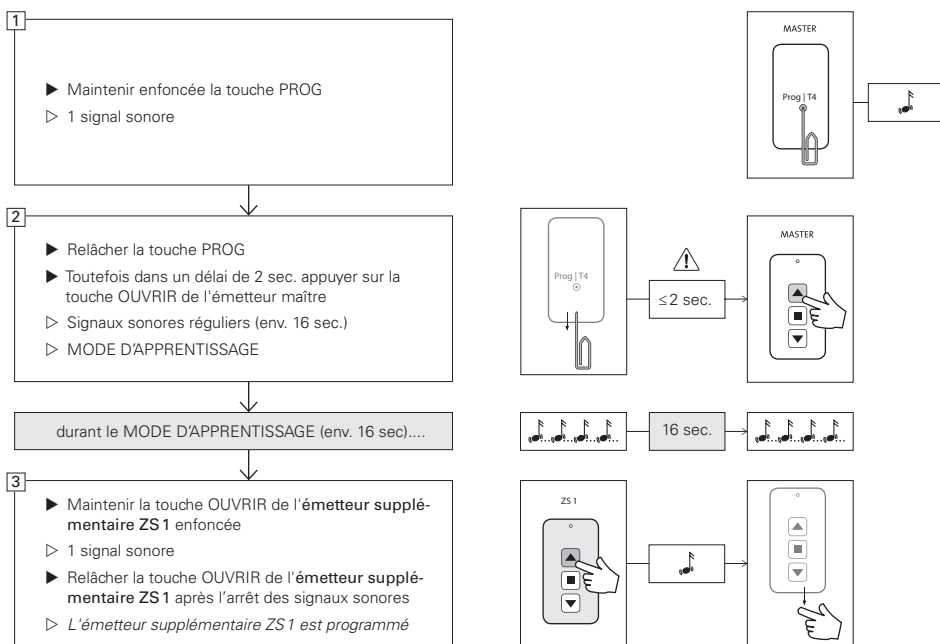

Programmation d'un émetteur supplémentaire

- 1 Maintenez la touche PROG enfoncée jusqu'à l'arrêt du signal sonore qui se met à retentir.
- 2 Relâchez ensuite la touche PROG et actionnez brièvement la touche OUVRIR de l'émetteur maître dans un délai de 2 sec. environ. Les signaux sonores réguliers, qui durent environ 16 s, confirment le passage en mode d'apprentissage.
- 3 Pendant ce temps, appuyez sur la touche OUVRIR de l'émetteur supplémentaire et maintenez-la enfoncée jusqu'à ce que les signaux sonores s'arrêtent.



Suppression d'un émetteur supplémentaire programmé

- 1 Maintenez la touche PROG  enfoncée jusqu'à l'arrêt du signal sonore qui se met à retentir.
- 2 Relâchez ensuite la touche PROG  et actionnez brièvement la touche  FERMER de l'émetteur maître dans un délai de 2 sec. environ. Les signaux sonores rapides, qui durent environ 16 sec., confirment le passage en mode suppression.
- 3 Dans le mode suppression, actionnez la touche  FERMER de l'émetteur supplémentaire et maintenez-la enfoncée jusqu'à ce que les signaux sonores s'arrêtent.

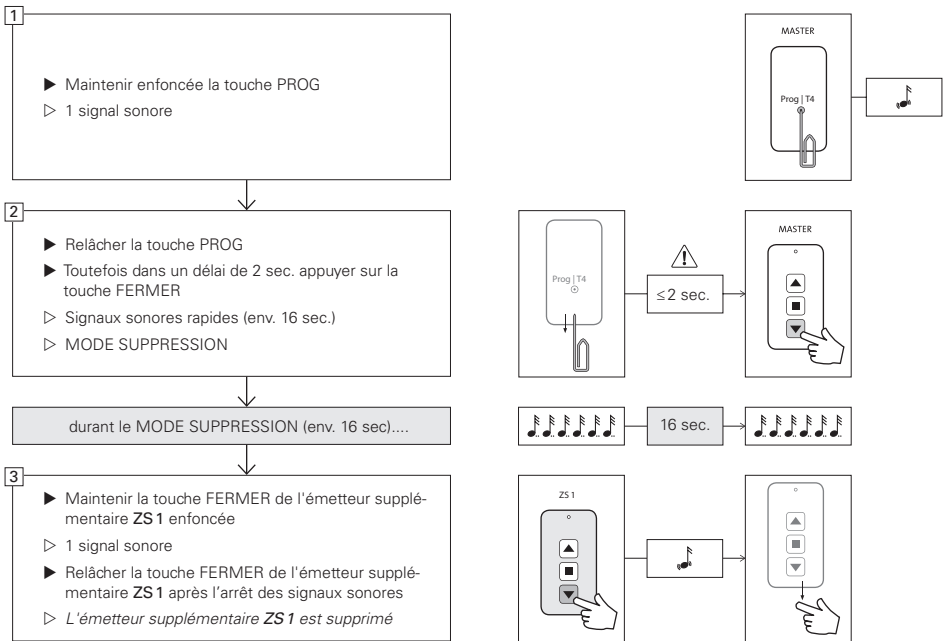

Suppression générale de tous les émetteurs supplémentaires programmés

- 1 Maintenez la touche PROG® enfoncée jusqu'à l'arrêt du signal sonore qui se met à retentir.
- 2 Relâchez ensuite la touche PROG® et actionnez brièvement la touche  FERMER de l'émetteur maître dans un délai de 2 sec. environ. Les signaux sonores rapides, qui durent environ 16 sec., confirment le passage en mode suppression.
- 3 Pendant ce temps, appuyez sur la touche PROG® de l'émetteur maître jusqu'à l'arrêt du signal sonore qui se met à retentir.

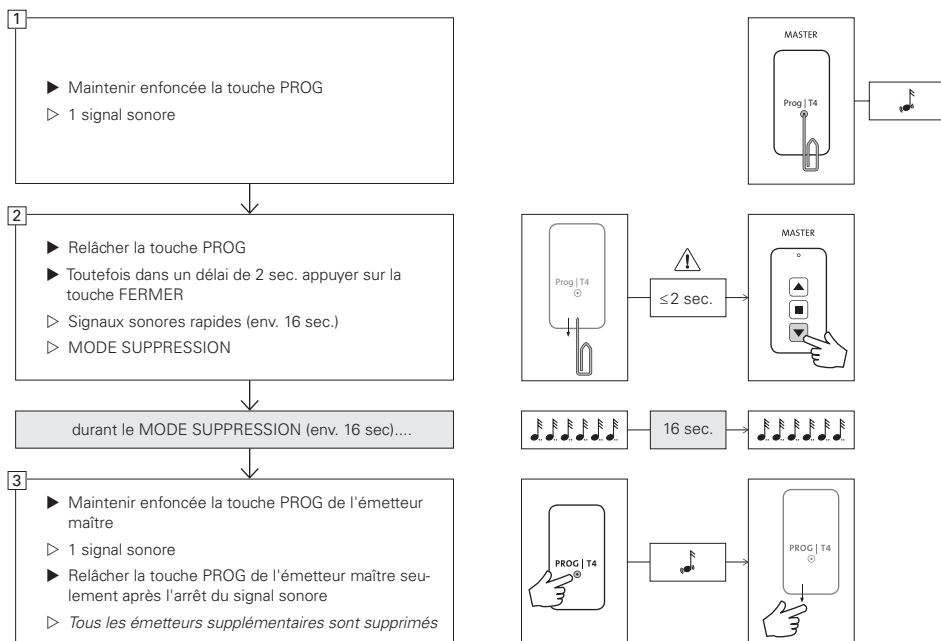

Commande groupée

Exemple d'application 1

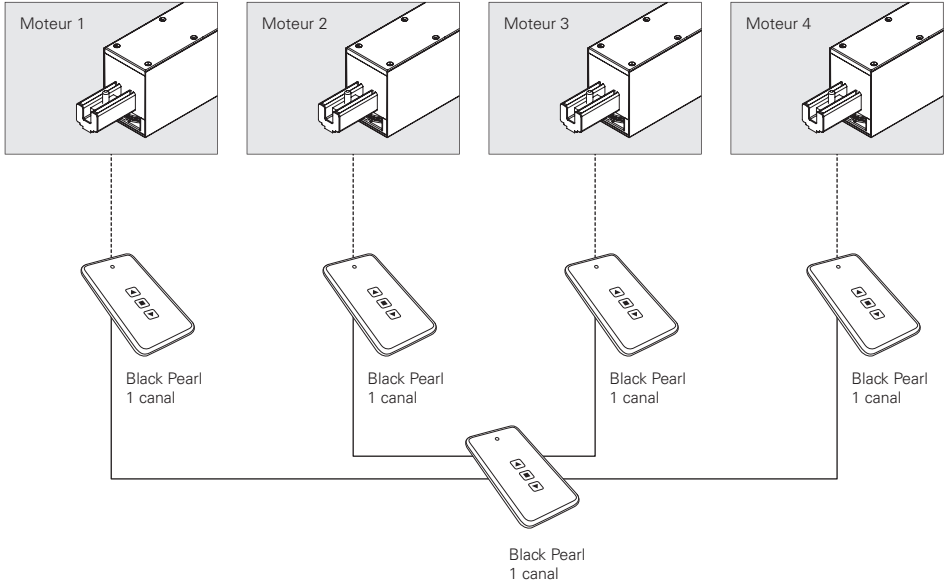



- Chaque moteur avec télécommande se voit affecter sa propre télécommande monocanale en guise d'émetteur maître.

Attention: *Tous les paramétrages ne peuvent être exécutés qu'avec l'émetteur maître !*

- Une télécommande supplémentaire est programmée comme émetteur supplémentaire pour chaque moteur (cf. chapitre « Programmation d'un émetteur supplémentaire »,  page 28).
- ▷ Cette télécommande supplémentaire permet de commander tous les moteurs simultanément.

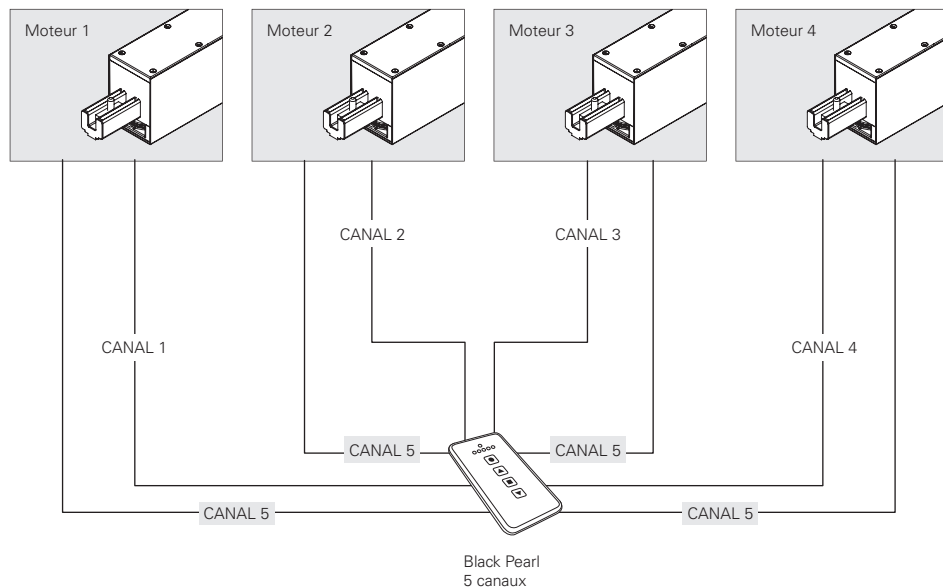
Exemple d'application 2



- ▶ Chaque moteur avec télécommande se voit affecter son propre canal radio de la télécommande à plusieurs canaux. Ce canal prend en charge la fonction maîtresse du moteur. Chacun des canaux est signalé par des témoins LED différents sur la télécommande à plusieurs canaux.
- ▶ Dans cet exemple, nous avons affecté le canal 1 au moteur 1, le canal 2 au moteur 2, le canal 3 au moteur 3 et le canal 4 au moteur 4. Après que tous les moteurs ont été programmés, le canal 5 peut être programmé comme « émetteur supplémentaire » pour tous les moteurs.
- ▶ Pour ce faire, procéder comme suit : Sélectionner le canal 1 sur la télécommande à plusieurs canaux et activer la fonction programmation d'un émetteur supplémentaire (cf. chapitre « Programmation d'un émetteur supplémentaire », page 28).
- ▶ Pendant que le témoin LED jaune clignote sur le moteur, sélectionner le canal 5 et programmer l'émetteur en actionnant la touche  OUVRIRE. Ainsi, le moteur 1 est programmé sur le canal 1 et le canal 5. Ensuite, programmer les moteurs 2, 3 et 4 de la même manière. Ainsi, tous les moteurs peuvent être commandés simultanément sur le canal 5.

C VOLETRONIC solaire 12 V | Télécommande

Description du produit

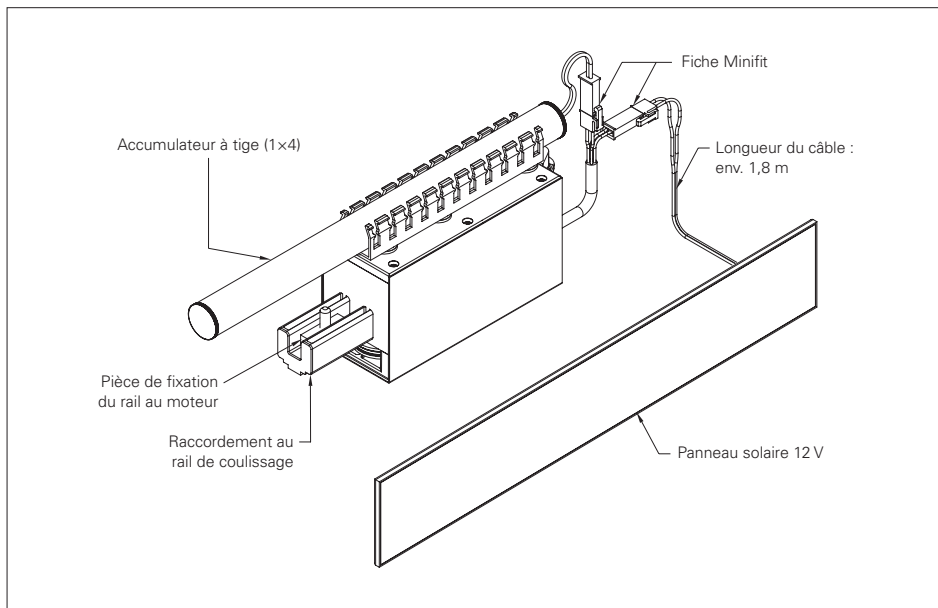

Données techniques

<i>Alimentation électrique</i>	12 V c.c., solaire
<i>Mode veille</i>	< 0,5 W
<i>Puissance du moteur</i>	env. 30 W max.
<i>Classe de protection</i>	IP54
<i>Plage de température</i>	-20 °C à +60 °C
<i>Temporisation d'arrêt</i>	
Course d'apprentissage	env. 420 s
Mode normal	env. 240 s
<i>Vitesses</i>	
Allure 1	env. 2,5 cm/s
Allure 2	env. 3,5 cm/s
Allure 3	env. 4,5 cm/s
Allure 4	env. 5,5 cm/s

<i>Couple continu</i>	0,42 Nm 100 % ED
<i>Couple intermittent autorisé</i>	0,9 Nm < 1 s
<i>Détection de force</i>	Vitesse de rotation interne, système de mesure (tachymètre)
<i>Transmission</i>	Démultiplication 111:1
<i>Batterie</i>	Batterie LiFePO4 12,8 V 1 250 mAh
<i>Réserve de marche</i>	env. 100–150 courses
<i>Fréquence radio</i>	868 MHz RC-01
<i>Portée radio</i>	env. 100 m (en champ libre)

Raccordement

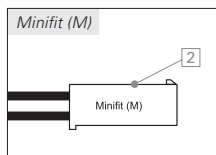
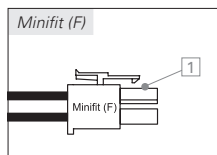
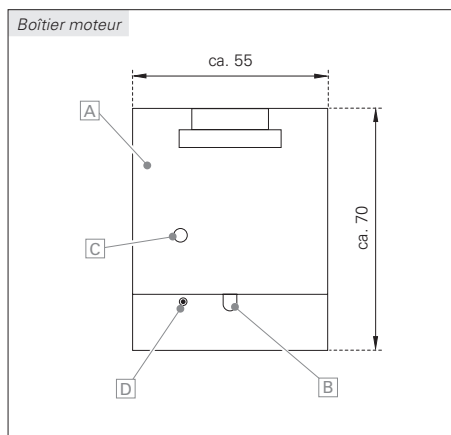

Moteur

- A** Boîtier moteur
 - B** Sortie de câble Minifit
 - C** Le témoin de contrôle LED sur le côté du boîtier moteur (vert | jaune | rouge) sert par ex. à vérifier le sens de la course.
 - D** Antenne 868 MHz
- 1** Câble de connexion du moteur avec prise Mini-Fit (F) pour le raccordement à la batterie
 - 2** Câble de connexion du moteur avec fiche Mini-Fit (M) pour le raccordement au panneau solaire, longueur du câble : env. 1,8 m.

Le moteur de volets coulissants VOLETRONIC solaire 12 V est une motorisation avec commande intégrée pour la manoeuvre de volets coulissants.

- Vitesse de course paramétrable
- Programmation de la position d'entraînement et accélération ou ralentissement de la vitesse de course en début et fin de course ainsi qu'aux points d'entraînement.
- Marche ralentie en début et fin de course
- Le moteur est doté de deux câbles de connexion avec fiche Minifit pour le branchement avec un panneau solaire (12 V) et un accumulateur (1×4 dans un tube plexiglas).

Séquence de raccordement

- ▶ Raccordez **d'abord** l'accumulateur
- ▶ Raccordez **ensuite** le panneau solaire

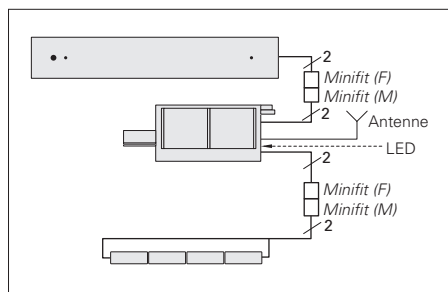

Monter le panneau solaire sur l'avent

⚠ ATTENTION

- Il est impossible de procéder à une modification ultérieure en raison des trous de fixation dans l'avent !
- Lors du montage du panneau solaire, veiller à ce que les câbles et les fiches Minifit ne soient pas directement exposés à la lumière du soleil !

REMARQUES

Respectez toutes les instructions pour que la puissance correspondante puisse être développée, que le bilan énergétique du concept solaire ne bascule pas dans le négatif et que la batterie ne se vide pas. Dans le cas contraire, une panne de l'installation peut se produire. Elle n'est toutefois pas due à un défaut technique.

Le panneau solaire ne peut produire de l'électricité que si la lumière du soleil frappe directement sur la face avant.

- ▶ Veillez à ce que la face avant du panneau solaire soit orienté vers le ciel.
- ▶ Veillez à ce qu'il ne se trouve pas à l'ombre d'un arbre, d'un toit ou d'un véhicule en stationnement (camion).

Selon la localité et les conditions environnementales et naturelles, il est recommandé de contrôler régulièrement le panneau solaire à votre convenance et de prendre les dispositions appropriées le cas échéant.

- ▶ Protégez le panneau solaire de la saleté et des intempéries (pour le nettoyage, utiliser uniquement de l'eau et un chiffon doux!).
- ▶ Protégez le panneau solaire contre les détériorations, sachant qu'il n'est en grande partie constitué que d'une plaque de verre. Des chocs de l'extérieur ainsi que des tensions mécaniques peuvent engendrer des fissures (microfissures) pouvant détruire en partie ou totalement le panneau.

Montage correct :



Montage incorrect :



Caractéristiques électriques	couvert	ensoleillé
Avec rayonnement	10 mW/cm ²	100 mW/cm ²
Tension de marche à vide	20 V	24 V
Tension à la charge nominale	15 V	18 V
Courant à la charge nominale	23 mA	225 mA
Puissance nominale	0,35 W	4,0 W

- ▶ Le panneau est monté de manière standard à proximité du moteur à une distance de 100 mm du bord de l'avent.

Avec un montage au plafond, le panneau solaire ne peut pas être fixé de manière standard.

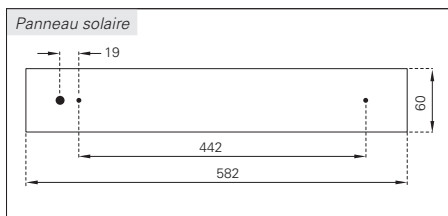

Monter l'accumulateur

ATTENTION

Les accumulateurs sont un composant sensible qui ne doit pas être endommagé. Veuillez en tenir compte lors du montage et de la manipulation.

REMARQUES

Respectez toutes les instructions pour que la puissance correspondante puisse être développée, que le bilan énergétique du concept solaire ne bascule pas dans le négatif et que la batterie ne se vide pas. Dans le cas contraire, une panne de l'installation peut se produire. Elle n'est toutefois pas due à un défaut technique.

- N'exposez pas les accumulateurs chargés à l'humidité ou au rayonnement solaire direct.
- Protégez les accumulateurs chargés des éclaboussures.

Un court-circuit entre les lignes de sortie +/- conduit à une destruction directe. Si un accumulateur faiblement rechargé est utilisé malgré le signal d'avertissement, il peut s'ensuivre une panne due à une décharge profonde.



- Veillez à ce qu'aucun câble de connexion ne soit coincé. Ceci peut provoquer un court-circuit et endommager l'installation.
- L'accumulateur à tige et la borne standard sont livrés en vrac
- La batterie devrait être installée à l'intérieur du boîtier support.

Montage correct :



Montage incorrect :



- ▶ Montage standard : Placer l'accumulateur  dans la borne standard  et fixer cette dernière sur le boîtier moteur à l'aide du pins velcro .

En cas de montage au plafond, l'accumulateur ne peut pas être fixé de manière standard

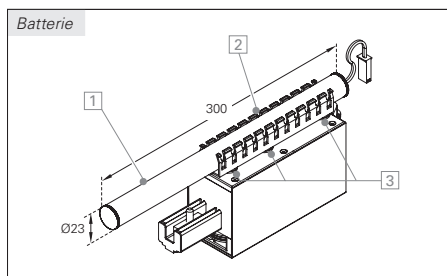

Remplacement de la batterie/démontage

- ▶ Débranchez la batterie du moteur
- ▶ Débranchez le panneau solaire du moteur
- ▶ Raccordez la batterie neuve au moteur
- ▶ Raccordez le panneau solaire au moteur

Raccordement des composants solaires

- ▶ Raccordez **d'abord** l'accumulateur
- ▶ Raccordez **ensuite** le panneau solaire

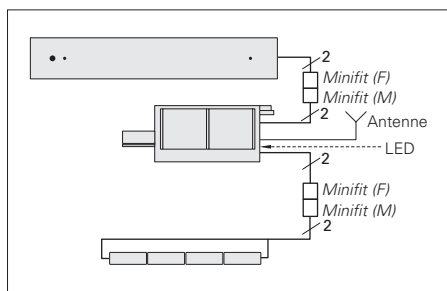

Mise en service

REMARQUES

- La pose conforme du moteur de volet coulissant ne doit être confiée qu'à un personnel habilité afin de garantir un parfait fonctionnement.
- Tous les câbles et toutes les fiches de connexion doivent être installés de sorte qu'ils soient à l'abri de la lumière directe du soleil.

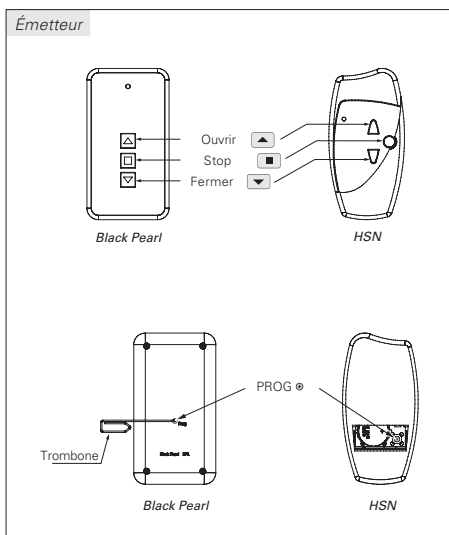

TÉLÉCOMMANDE

- ▶ Respectez impérativement le délai (2 s max.) entre les différentes étapes de programmation afin d'éviter toute modification non souhaitée des paramètres.
- ▶ Assurez-vous que le signal ou les *signaux sonores* se sont arrêtés avant de commencer l'étape de programmation suivante.
- ▶ Contrôlez systématiquement le sens de marche après une modification des paramètres ! Il est indiqué par la couleur du témoin LED sur le boîtier du moteur : **vert** pour la \leftarrow course d'ouverture, **rouge** pour la \rightarrow course de fermeture et **jaune** pour la course d'apprentissage.

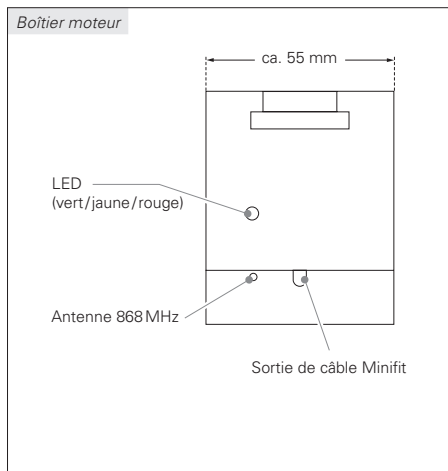

PREMIÈRE MISE EN SERVICE

- Une fois le moteur correctement monté dans le système de volets coulissants, il est possible de procéder à sa première mise en service. Ce faisant, les 3 points suivants doivent être exécutés :

1. Programmer l'émetteur maître p. 40



Le VOLETRONIC solaire 12 V ne peut être mise en service que si un émetteur maître est programmé. Tous les paramétrages ne peuvent être exécutés qu'avec l'émetteur maître.

En dehors de la station manuelle radio n canal, toutes les stations manuelles radio peuvent servir d'émetteur maître. En cas de station manuelle radio à plusieurs canaux, chaque canal peut être utilisé comme émetteur maître pour un moteur.

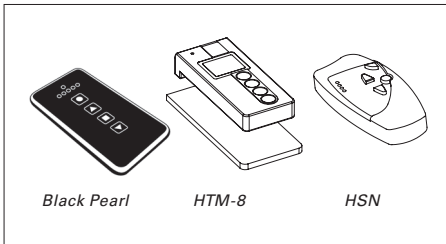
Attention: chaque moteur doit être programmé sur un canal radio séparé ! Le premier émetteur programmé fait office d'émetteur maître.



2. Contrôle panneau solaire/accumulateur

- ▶ Posez l'auvent sur le profil porteur et branchez le panneau solaire au moteur
- ▶ Appuyez sur les touches  OUVRIIR et  FERMER

Le témoin LED du moteur émet alors deux signaux lumineux successifs :

Premier signal ▷ **état du panneau solaire**

jaune = accumulateur chargé, ensoleillement suffisant, panneau raccordé

rouge = pas de soleil, l'accumulateur ne se recharge pas, le panneau n'est pas raccordé correctement

Deuxième signal ▷ **état de l'accumulateur**

vert = accumulateur plein

jaune = accumulateur presque vide

rouge = accumulateur vide, course impossible

3) Contrôle du sens de marche p. 41

Lorsque le sens de marche est correct, le témoin LED du moteur s'allume : en vert pendant la course d'ouverture et en rouge pendant la course de fermeture.

Si ce n'est pas le cas, le sens de marche doit être corrigé (voir  chapitre « Contrôle/modification du sens de marche », page 41).

Programmation de l'émetteur maître



REMARQUES

- La programmation de l'émetteur maître dans le moteur doit s'effectuer depuis une distance réduite. Tous les autres réglages peuvent être réalisés depuis une distance plus importante.
- Les paramètres peuvent uniquement être modifiés à l'aide de l'émetteur maître. Les modifications des paramètres sont transmises aux émetteurs supplémentaires programmés, le cas échéant.
- Tout nouvel émetteur non programmé ou supprimé peut être utilisé comme émetteur maître. L'émetteur programmé en tant que émetteur maître émet un signal sonore lorsque la touche PROG est actionnée.

► Pour mettre la commande en mode disponible, le panneau solaire doit être déconnecté du moteur et l'accumulateur déconnecté du moteur.

► Attendre env. 10 secondes. Brancher l'accumulateur au moteur.







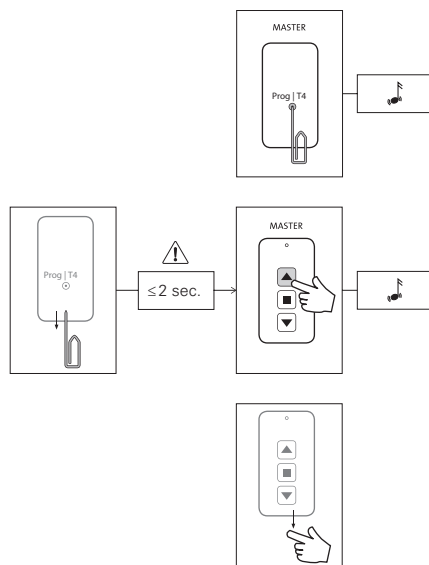
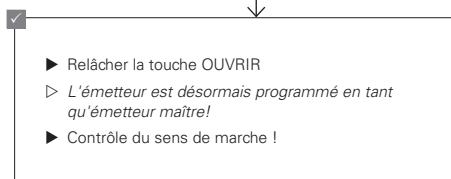
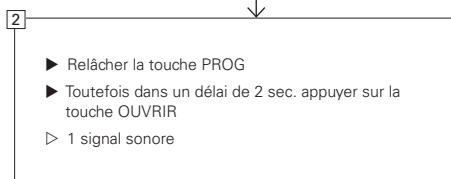
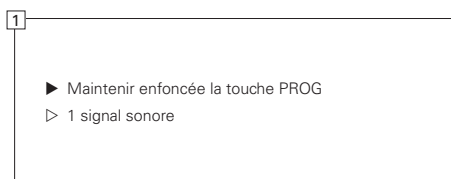

1 Tenir la nouvelle station à programmer à une distance d'environ 1 m devant le moteur. Actionnez la touche PROG  l'aide du trombone et maintenez-la enfoncée. En même temps, rapprochez l'émetteur du moteur jusqu'à ce qu'un signal sonore retentisse puis s'arrête.

2 Relâchez ensuite la touche PROG  puis, dans un délai de 2 sec. environ, actionnez la touche  OUVVRIR de l'émetteur et maintenez-la enfoncée jusqu'à ce qu'un signal sonore confirme que la programmation a été effectuée correctement.

Contrôle du sens de marche (cf.  chapitre « Contrôle/modification du sens de marche », page 41).



Contrôle/modification du sens de marche

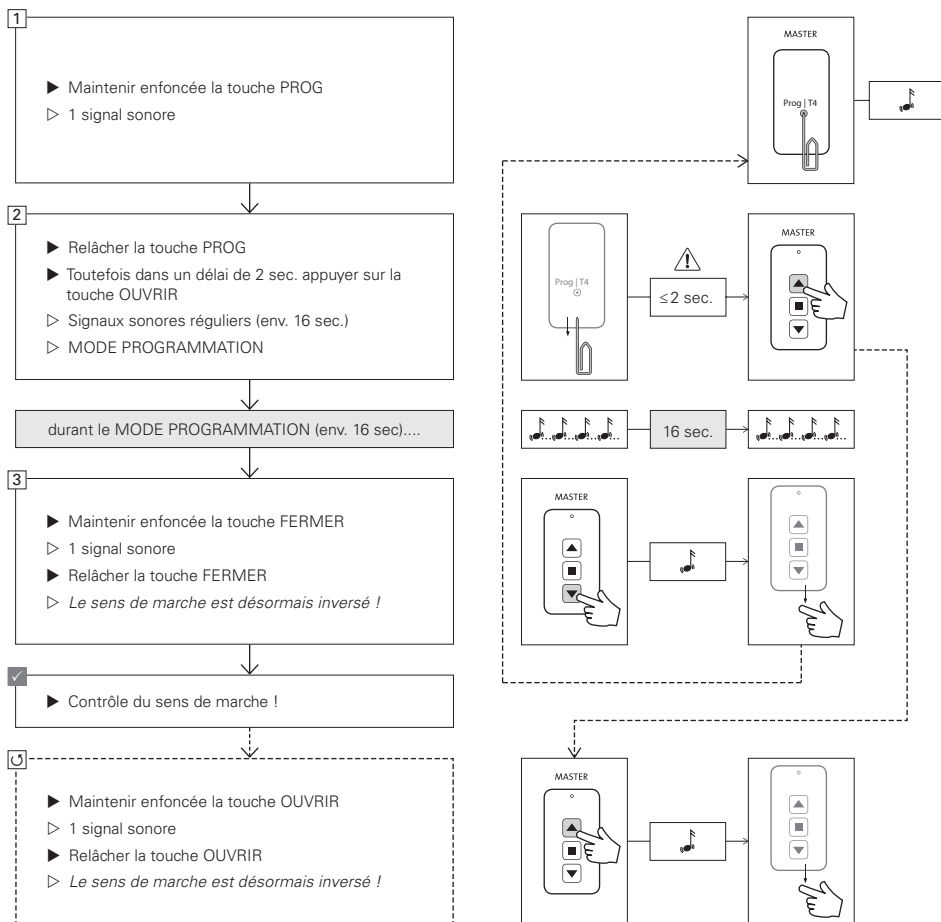

- 1 Lorsque le sens de marche est correctement réglé, le témoin LED situé sur le boîtier du moteur s'allume en **vert** pendant la  course d'ouverture et en **rouge** pendant la  course de fermeture. Si ce n'est pas le cas : Maintenez la touche PROG  enfoncée jusqu'à l'arrêt du signal sonore qui se met à retentir.
- 2 Relâchez ensuite PROG  et dans un délai de 2 sec., actionnez la touche  OUVVRIR de l'émetteur maître. Les signaux sonores réguliers durant env. 16 sec. confirment le *mode programmation*.
- 3 Dans le *mode progr.*, appuyez FERMER  jusqu'à l'arrêt du signal sonore qui se met à retentir.
- ✓ Contrôlez le sens de marche ! Si le sens de marche n'est toujours pas correct, répétez les étapes 1+2 et effectuez l'étape  durant le *mode programmation*.
-  Dans le *mode progr.*, appuyez  OUVVRIR jusqu'à l'arrêt du signal sonore qui se met à retentir.



Autres paramètres

REMARQUES

Le moteur de volets coulissants VOLETRONIC Solar 12 V avec télécommande s'utilise et se programme de la même manière que le moteur de volets coulissants VOLETRONIC 230 V avec télécommande.

- ▶ Pour d'autres possibilités de réglage de la télécommande, par ex. Black Pearl, voir le  chapitre «  VOLETRONIC 230 V | Télécommande » à partir de la page 25:

Exécution d'une course d'apprentissage.....	 p. 25
Réglage de la vitesse	 p. 26
Réglage de la force	 p. 27
Programmation d'un émetteur supplémentaire	 p. 28
Suppression d'un émetteur supplémentaire	 p. 29
Commande groupée	 p. 31

Dépannage

Problème	Causes possibles	Solutions
Les vantaux ne déplacent pas, le câble patine	Tension du câble insuffisante	▶ Augmenter la tension du câble
Le ressort heurte le moteur ou la poulie de renvoi	Le ressort n'est pas dans la bonne position	▶ Positionner le ressort du côté moteur (voir ☐ 915 Manuel de montage pour volets coulissants, ☐ p. 37)
Les vantaux se déplacent de manière irrégulière (parfois rapidement, parfois lentement)	Course d'apprentissage non effectuée	▶ Effectuer la course d'apprentissage (voir ☐ p. 14)
Le vantail s'arrête pendant la course d'apprentissage	Le vantail frotte sur le guidage	▶ Contrôler la facilité de déplacement le long de la course
Les vantaux ne réduisent pas leur vitesse lorsqu'ils arrivent en fin de course	Course d'apprentissage non effectuée	▶ Effectuer la course d'apprentissage (voir ☐ p. 14)
Le vantail de guidage moteur entraîne le vantail à entraîner de manière saccadée	La fonction d'entraînement n'a pas été programmée	▶ Programmer la position d'entraînement pendant la course d'apprentissage (voir ☐ p. 14)
Le moteur est branché au secteur, mais ne fonctionne pas	L'alimentation en courant est interrompue quelque part	▶ Contrôler si le vantail peut être déplacé manuellement (il ne se laisse déplacer manuellement qu'en absence de tension)
Signal d'apprentissage manquant (signal sonore lorsque les deux interrupteurs sont actionnés, pour la variante 230 V uniquement)	Haut-parleur défectueux	▶ Effectuer la course d'apprentissage à l'aide de la LED sur le moteur (un signal visuel remplace le signal sonore)
Les vantaux ne se déplacent que lorsque l'interrupteur est maintenu enfoncé	Le mode de veille automatique est encore réglé	▶ Commuter sur le mode d'impulsion (voir ☐ p. 18)
Le moteur tourne dans le mauvais sens	Inversion de la polarité au niveau du câblage de la pièce homologue du connecteur Hirschmann, du câble d'alimentation ou du raccordement domestique	▶ Vérifier le sens de rotation à l'aide de la LED, modifier le sens de rotation ou le câblage, le cas échéant (voir ☐ p. 41)
Le moteur ne fonctionne pas malgré plusieurs actionnements de la télécommande	La pile de la télécommande est déchargée	▶ Remplacer la pile
L'entraînement solaire ne fonctionne plus	Accumulateur défectueux	▶ Remplacer l'accumulateur

Identification des problèmes radio

- En l'absence de perturbation radio externe, l'installation doit généralement se trouver en mode veille. Consommation de courant env. 140-160 μ A.
- En présence de signaux radio, le récepteur de l'installation est actif, dans l'idéal uniquement lorsque l'émetteur est actionné. Consommation électrique 7-9 mA. Lorsque le moteur est en marche, le courant peut augmenter jusqu'à plusieurs centaines de milliampères.
- **Attention !** Après la mise en service, l'installation se trouve en mode apprentissage pendant 1 minute ou jusqu'à la première réception radio. Le récepteur est alors activé. La consommation de courant lors de la première minute est de 7-9 mA

EHRET GmbH

Volets en aluminium

Bahnhofstrasse 14 - 18

D- 77972 Mahlberg

Tél. + 49(0) 78 22/439-0

Fax + 49(0) 78 22/439- 116

www.ehret.com