

Dormant de sécurité

Cadres de montage / dormants



Manuel de montage

POSE PERSONNEL SPÉCIALISÉ

Valable à partir de 02.2016

F 647.2

Remarques

Les présentes instructions de montage décrivent la pose des dormants de sécurité d'EHRET.

Avant la mise en service, lisez ces instructions de montage attentivement et dans leur intégralité. Suivez les étapes prescrites du processus et tenez compte des remarques et des recommandations indiquées. La connaissance et une application pratique scrupuleuse des consignes de sécurité et des avertissements indiqués sont indispensables au fonctionnement correct et techniquement sûr des dormants de sécurité EHRET. La société EHRET GmbH ne saurait être tenue responsable si les personnes effectuant la mise en service et utilisant les volets disposent de connaissances insuffisantes.

Ces instructions de montage font partie intégrante du produit et doivent donc être conservées tout au long de sa durée de vie, c'est-à-dire jusqu'à l'élimination du produit. Chaque produit vendu doit être accompagné des présentes instructions de montage.

Ces instructions de montage s'adressent à un personnel spécialisé et qualifié. Par personnel spécialisé et qualifié, on entend des personnes possédant une expérience en matière de transport, d'installation, de pose, de mise en service et d'utilisation du produit, et qui disposent des compétences appropriées de par leur profession. Le personnel spécialisé doit connaître et respecter les normes et les directives applicables.

Ce produit est conforme aux règles techniques générales. Afin de garantir une mise en service sûre, il est nécessaire d'adopter un comportement respectueux des principes de sécurité. Veuillez donc tenir compte des remarques suivantes.

Au cas où une partie de ces instructions de montage ne serait pas tout à fait claire, adressez-vous impérativement au personnel spécialisé de la société EHRET GmbH, 77972 Mahlberg (Allemagne).

Sommaire

Remarques	2
Explication des symboles	4
Consignes de sécurité	4
CE Déclaration de conformité CE	6
FAQ pose	7
1 Description du produit	
Contenu de la livraison	8
2 Manuel de montage	
Préparation	10
Vérification du support du dormant de sécurité.	10
Perçage des points de fixation	11
Pose du dormant de sécurité en haut dans l'embrasure	12
Pose des vantaux de sécurité	13
Fixation en bas du dormant de sécurité.	14
Contrôle du fonctionnement.	14
Certificat de montage	15

Explication des symboles

Mises en garde

DANGER

- ▶ Signale un danger immédiat qui peut entraîner la mort ou des blessures graves, si les mesures de précaution correspondantes ne sont pas prises.

AVERTISSEMENT

- ▶ Signale un danger de mort, de blessures corporelles graves ou de dommages matériels importants, si les mesures de précaution correspondantes ne sont pas prises.

ATTENTION

- ▶ Signale un éventuel danger imminent qui peut entraîner des blessures sans gravité ou des dommages matériels légers, si les mesures pour l'éviter ne sont pas prises.

- ▶ Consignes opératoires

Consignes de sécurité

- ▶ Seul un personnel spécialisé et qualifié est autorisé à procéder à la pose et à la mise en service !

AVERTISSEMENT

Une pose incorrecte peut entraîner des blessures graves et/ou des dommages matériels importants.

- ▶ Suivez toutes les instructions de pose.

AVERTISSEMENT

- ▶ Tenez compte des remarques et des avertissements suivants afin d'éviter tout danger et de protéger le produit.

- ▶ Respectez les prescriptions de prévention des accidents de l'association professionnelle concernée.
- ▶ Respectez les prescriptions du code de la route pendant le transport.
- ▶ Assurez-vous que le chargement est correctement sécurisé sur l'engin de transport.
- ▶ Définissez une zone de sécurité étendue autour du site de montage et interdisez-en l'accès.
- ▶ Respectez intégralement les prescriptions des fabricants des chevilles et du matériel de fixation.
- ▶ Avant la pose, vérifiez la charge admissible du support de pose.
- ▶ Si des points concernant les supports de pose sont à éclaircir, adressez-vous à l'expert responsable en matière de construction.
- ▶ Vérifiez que le produit est en bon état avant de le poser. Les produits nécessitant une réparation ne doivent pas être utilisés.

- ▶ Aucune personne ni aucun obstacle ne doivent se trouver dans la zone de pivotement et de déplacement des volets. Tenez les personnes et les objets à distance jusqu'à ce que les volets aient atteint leur position finale.
- ▶ Lors de l'ouverture et de la fermeture des volets, ne saisissez pas les pièces en mouvement et restez en dehors des zones de fermeture.
- ▶ Évitez que des vêtements ou des parties du corps puissent être happés par des pièces en mouvement de l'installation.
- ▶ En cas de chutes de neige, de pluie neigeuse ou de pluie verglaçante, du givre peut se former sur le produit. Attendez jusqu'à la disparition du givre pour actionner le volet et passez de la commande automatique à la commande manuelle.
- ▶ Assurez-vous que les volets sont fermés avant l'apparition d'une charge due au vent.
- ▶ En cas de vitesses de vent supérieures à 62 km/h (vent de tempête), les volets ne doivent pas être actionnés.
- ▶ Aucune charge supplémentaire telle qu'une personne ou un objet ne doit peser sur les volets.
- ▶ Les volets ne servent pas à la sécurité anti-chute des personnes.



AVERTISSEMENT

Risque de blessure en raison du poids du produit !

- ▶ Faites appel à au moins deux personnes pour le transport et la pose en raison du grand poids des produits.

- ▶ Veillez à ne pas endommager le produit lors du retrait de l'emballage.



AVERTISSEMENT

Risque d'étouffement lié au film d'emballage.

- ▶ Le film d'emballage doit être tenu hors de portée des enfants.
- ▶ Conservez soigneusement le film jusqu'à ce que vous le rapportiez à un point de recyclage.

- ▶ Rapportez les matériaux d'emballage dans un point de recyclage.

- ▶ Procédez avec précaution lors du transport du produit pour éviter de l'endommager.

CE Déclaration de conformité CE

(Déclaration de conformité CE d'origine)
selon la directive concernant les produits de construction 89/106/CEE

Le fabricant : EHRET GmbH
Volets en aluminium
Bahnhofstrasse 14 - 18
D-77972 Mahlberg

déclare à propos du produit : **Dormant de sécurité**

auquel se rapporte cette directive, que ledit produit est conforme à toutes les dispositions correspondantes des directives européennes susmentionnées,

et que les normes harmonisées suivantes ont été appliquées dans leur intégralité :

EN 13659 :2004+A1:2008 Fermetures pour baies équipées de fenêtres – Exigences de performance y compris la sécurité

EN 1627 :2011 – RC2 Blocs-portes pour piétons, fenêtres, façades rideaux, grilles et
+ **EN 1628:2011** fermetures – Résistance à l'effraction – Prescription et
+ **EN 1629:2011** classification
+ **EN 1630:2011**

—

Nom et adresse de la personne autorisée à compiler les documents techniques :

Ralf Gielen
Directeur technique

Lieu : D-77972 Mahlberg
Date : 01/02/2016



EHRET GmbH
Andreas Schnaase
Directeur des ventes



EHRET GmbH
Eberhard Schopferer
Gérant

FAQ pose

Quelles pièces ont été livrées ?

- Dormant à 4 côtés avec appui de fenêtre, entièrement soudé
- Vantail, baguette de recouvrement et serrure à crémone prémontées
- Le dormant de sécurité est uniquement disponible en version Schéma de pose 2 avec le modèle TIZO-S ou TSW-S.

Quels sont les moyens de fixation utilisés ?

- Les moyens de fixation ne sont pas fournis !
- Les matériaux de fixation sont choisis en fonction du support de pose, dont la charge admissible doit être vérifiée avant la pose. Les directives des fabricants des chevilles et des matériaux de fixation doivent être scrupuleusement suivies.



AVERTISSEMENT

Risques de blessures ou de dommages matériels liés à l'utilisation de moyens de fixation inappropriés

- ▶ Le matériel de fixation doit être choisi en fonction de la charge admissible du support de pose.

- Les vis sont choisies selon le tableau suivant :

Zone	Vis à employer
Cadre en acier	Taille M6 x 40 mm ou vis pour tôle Ø6,3 x 38 mm
Béton	Vis spéciales de taille 6 x 80 mm pour fixation sans goujon
Bois ou fixation par goujon	Taille Ø 6,3 x 100 mm

Comment le dormant de sécurité est-il monté ?

- Le support sur place est vérifié quant à l'adéquation des murs pour le montage, selon EN 1627:2011-09, tableau NA.2 à NA.4 (v. chapitre « Vérifier le support du dormant de sécurité », p. 10).
- Le dormant est prépercé au niveau des points de fixation en tenant compte des distances maximales de perçage et de calage selon DIN EN 1627.
- Le dormant est ajusté et fixé dans l'embrasure.

À quoi doit-on veiller lors d'un contrôle du fonctionnement ?

- Le cadre doit être posé dans l'embrasure de sorte que les profils opposés soient parallèles et les profils adjacents perpendiculaires, afin de garantir le bon fonctionnement des volets.
- Les vantaux doivent s'ouvrir et se fermer facilement et entièrement.
- La serrure à crémone doit pouvoir fermer les volets.

Contenu de la livraison

Dormant de sécurité

Dormant à 4 côtés avec appui de fenêtre

entièrement soudé, Baguette de recouvrement et serrure à crémone prémontées

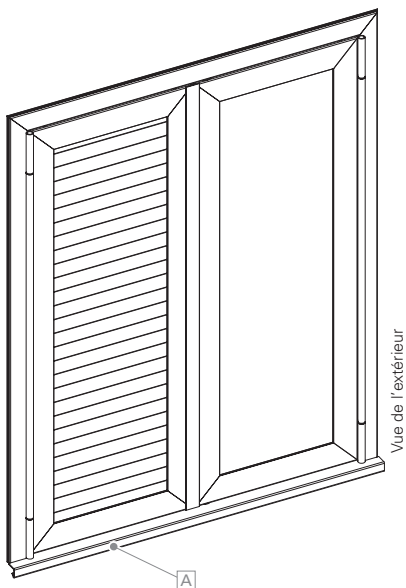

A Appui de fenêtre, soudé

Compris à la livraison



B Serrure à crémone, à verrouillage en haut et en bas

INFO

- ▶ Si un barillet d'origine doit être remplacé, il faut à nouveau utiliser un barillet de type BKS 8900 SKG**27 N (demi-barillet avec protection anti-perçage).

Modèles

Uniquement schéma de pose 2

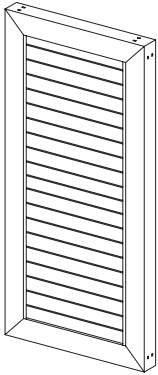

TIZO-S

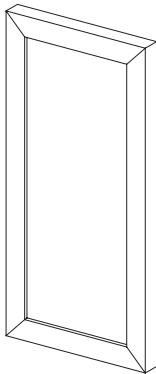

TSW-S

Outils nécessaires*

*Non compris dans les fournitures

Foret à pierre



Foret

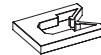
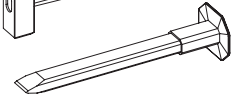
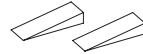
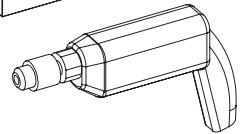
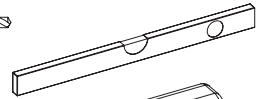

Support
incompressible



Vis pour fixation*

* Matériel de fixation fourni par le client !

Zone	Vis à employer
Cadre en acier	Taille M6 × 40 mm ou vis pour tôle Ø6,3 × 38 mm
Béton	Vis spéciales de taille 6 × 80 mm pour fixation sans goujon
Bois ou fixation par goujon	Taille Ø 6,3 × 100 mm

2 Manuel de montage

Préparation

⚠ AVERTISSEMENT

Risques de blessures ou de dommages matériels liés à l'utilisation de moyens de fixation inappropriés

- ▶ Préparez les vis de fixation nécessaires dans ce chapitre (v. p. 9).

Le matériel de fixation doit être fourni par le client et ne fait pas partie des fournitures !

⚠ ATTENTION

Montage correct

- ▶ Le montage correct conformément aux instructions de montage d'EHRET GmbH et en tenant compte des murs adaptés au montage, selon la norme EN 1627:2011-09, Tableaux NA.2 à NA.4, doit être démontré par la production d'un certificat de montage.

Vérification du support du dormant de sécurité

Extrait de DIN EN 1627, Tableau NA.2

Classe de résistance des éléments retardateurs d'effraction par rapport aux murs massifs						
Classe de résistance de l'élément selon DIN EN 1627	Parois environnantes					
	En maçonnerie selon DIN 1053-1				En béton armé selon DIN 1045	
	Épaisseur de paroi (sans crépi) en mm	Classe de résistance à la pression des pierres (CRP)	Classe de densité brute des pierres (CDB)	Groupe de mortier	Épaisseur nom. en mm min.	Classe de résistance min.
RC 1 RC 2	≥ 115	≥ 12	–	Min. MG II / DM	≥ 100	B15

Extrait de DIN EN 1627, Tableau NA.3

Classe de résistance des éléments retardateurs d'effraction par rapport aux parois en béton poreux			
Paroi en béton poreux			
Classe de résistance	Épaisseur nom.	Résistance à la pression des pierres	Exécution
RC 1 N RC 2 N	≥ 170	≥ 4	collé

Perçage des points de fixation

- Repérer puis percer les points de fixation dans le cadre du dormant.

Lors du perçage des points de fixation, veillez aux distances de perçage et de calage selon DIN EN 1627.

Distances de perçage et de calage selon DIN EN 1627	
du coin du dormant au point de fixation	100 mm
de l'appui de fenêtre au point de fixation	100 mm
entre les autres points de fixation	≤400 mm

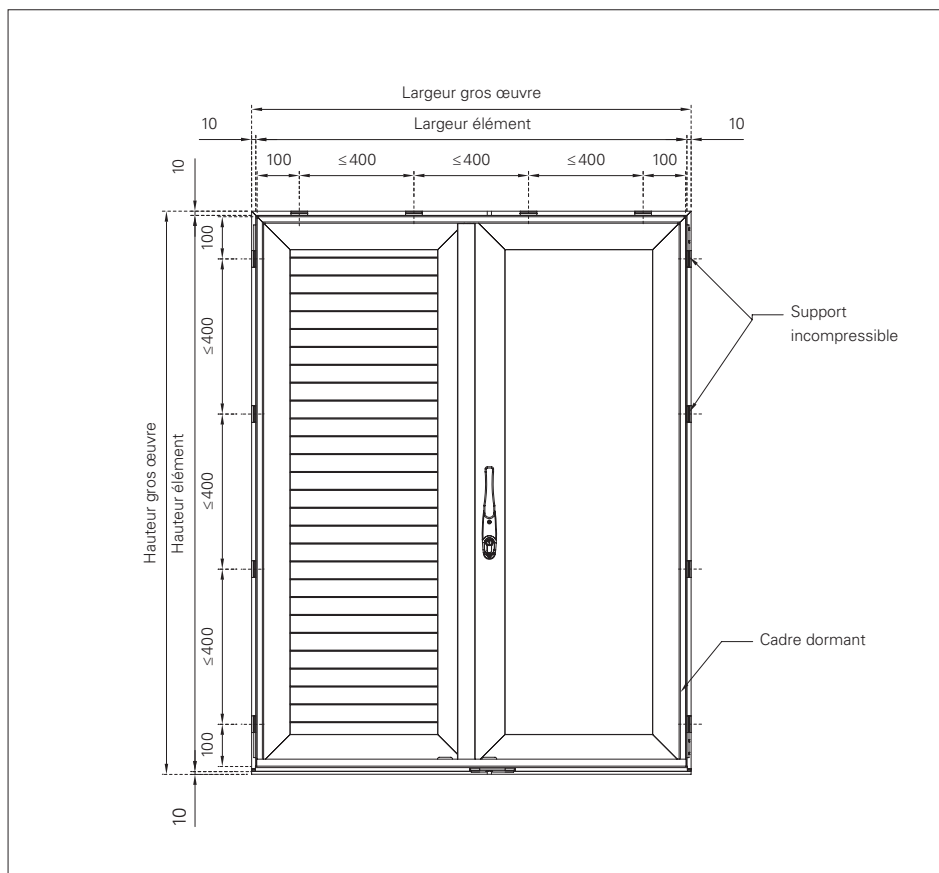

Pose du dormant de sécurité en haut dans l'embrasure

⚠ ATTENTION

Supports incompressibles

Lors de tentatives d'effraction à l'aide d'outils faisant levier, une garniture incompressible peut éviter une déformation du cadre dormant en direction du corps du bâtiment.

- ▶ Comblers l'espace allant du cadre au corps de bâtiment dans la zone des fixations vissés à l'aide de supports incompressibles.

REMARQUE

Cavité pour la tige de verrouillage

La tige de verrouillage de la serrure à crémonne ressort en haut et en bas au-delà du cadre de dormant.

- ▶ Réaliser la cavité en haut dans l'embrasure au niveau de la tige de verrouillage.

- ▶ Mettre le dormant en position d'ouverture et l'ajuster en hauteur.
- ▶ Définir le jeu à droite et à gauche entre le cadre du dormant et la maçonnerie.

- ▶ Régler le dormant à l'aide d'un niveau à bulle et caler les supports incompressibles.

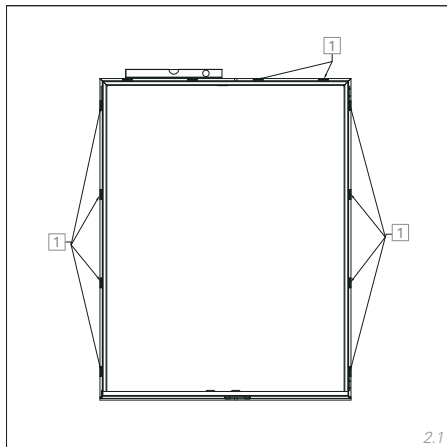

1 supports incompressibles

- ▶ Percer les trous de fixation dans l'embrasure en haut à droite et à gauche.
- ▶ Visser les coins du dormant dans l'embrasure en haut à droite et à gauche.

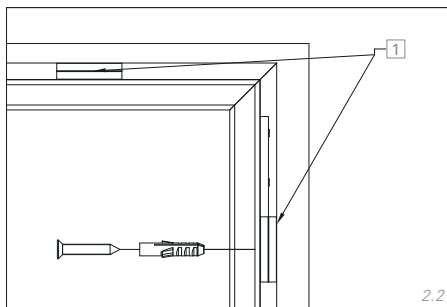

1 supports incompressibles

Pose des vantaux de sécurité

- ▶ Dévisser les pentures.

Veillez à ne pas exercer trop de force sur la contreplaque, la plaque collée pourrait se décoller du dormant.

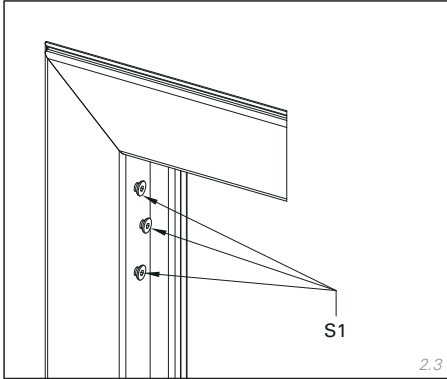

- ▶ Plier la penture et visser sur le dormant.

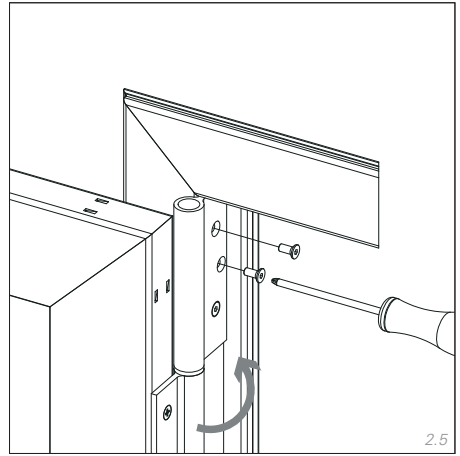

- ▶ Poser le vantail sur la penture inférieure.

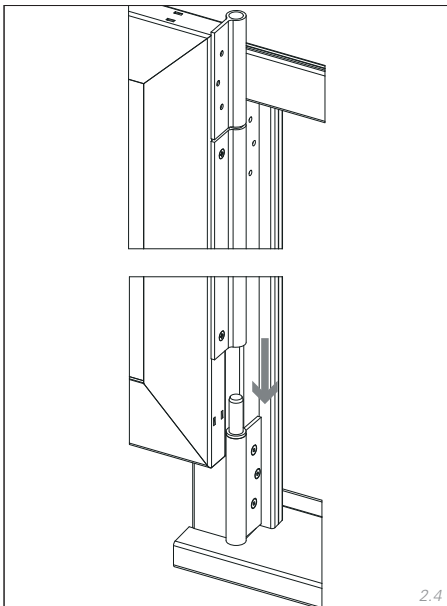

Fixation en bas du dormant de sécurité

- ▶ Vérifier l'ajustement des profils de dormant à l'aide d'un niveau à bulle.

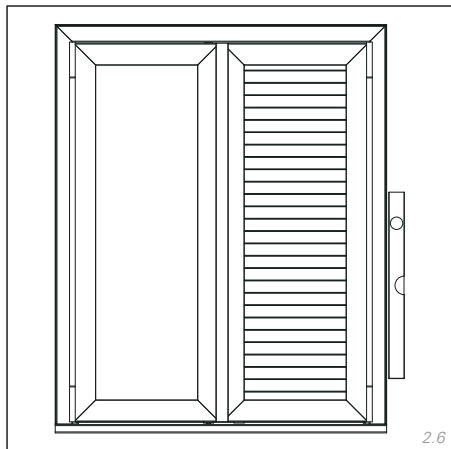

- ▶ Percer les trous de fixation dans l'embrasure en bas à droite et à gauche.
- ▶ Visser les coins du dormant dans l'embrasure en bas à droite et à gauche.

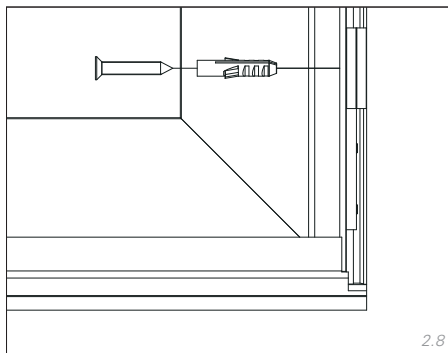

- ▶ Ajuster les vantaux à l'horizontale pour qu'ils soient parallèles.
- ▶ Ajuster la baguette de recouvrement tel qu'elle se ferme de manière plane avec le vantail opposé.

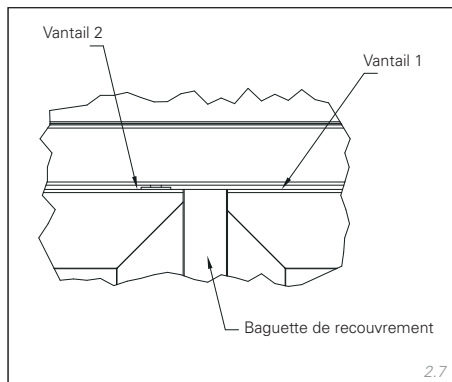

Contrôle du fonctionnement

- ▶ Ouvrir et fermer entièrement le vantail.

Le vantail ne s'ouvre/ne se ferme pas entièrement, frotte sur l'appui de fenêtre ou la baguette de recouvrement n'est pas plane.

- ▶ Desserrer la fixation vissée en bas à droite et à gauche et ajuster avec précision le dormant, le vantail et la baguette de recouvrement.

-
- ▶ Vérifier le fonctionnement de la serrure à crémonne.

Quand le contrôle de fonctionnement est positif

- ▶ Percer tous les autres trous de fixation dans l'embrasure et visser le dormant de sécurité selon DIN EN 1627.

EHRET GmbH

Volets en aluminium

Bahnhofstrasse 14-18

D-77972 Mahlberg

Tél. + 49 (0) 78 22/439-0

Fax + 49 (0) 78 22/439-116

www.ehret.com