

EHRET 

Volets coulissants
Volets en aluminium



Manuel de montage

POSE PERSONNEL SPÉCIALISÉ
Valable à partir de 09.2011

F 925.6

Remarques

Ces instructions de montage décrivent le montage et la mise en service des volets coulissants EHRET.

Avant la mise en service, veuillez lire attentivement ces instructions. Veuillez respecter les étapes de processus prescrites et considérer les remarques et les recommandations indiquées. La connaissance et une mise en pratique techniquement irréprochable des conseils de sécurité et des avertissements indiqués sont la condition d'un emploi des volets coulissants conforme aux réglementations en matière de technique de sécurité. Des connaissances insuffisantes lors de la mise en service et de l'utilisation entraînent la perte de tout droit à indemnité à l'égard de la société EHRET GmbH. Tout montage ou utilisation différant – même partiellement – de nos instructions de montage et d'utilisation entraînera une exclusion de garantie.

Ces instructions de montage sont partie constituante du produit et sont, pour cette raison, à conserver jusqu'à élimination du produit. En cas de vente de ce produit, ces instructions de montage sont à transmettre au nouvel acquéreur.

Ces instructions s'adressent au personnel spécialisé et qualifié. Par personnel qualifié, on entend des personnes familiarisées avec le transport, l'installation, le montage, la mise en service et l'opération du produit et disposant de la qualification correspondant à leur activité. Le personnel spécialisé doit connaître et observer les normes et directives pertinentes.

Ce produit est conforme aux réglementations générales de la technique. Afin de garantir la sécurité de la mise en service, il est nécessaire d'agir en toute conscience de sécurité. Pour cette raison, les remarques suivantes sont à observer.

Au cas où une partie de ces instructions de montage ne serait pas tout à fait claire, veuillez absolument vous adresser au personnel spécialisé de la société EHRET GmbH, 77972 Mahlberg.

Les dimensions de forage et le matériel de fixation sont des recommandations pouvant diverger en fonction du sujettile !

Contenu

Remarques	2
Explication des symboles	4
Consignes de sécurité	4
FAQ concernant le montage	6
Élimination	8
CE Déclaration CE de conformité	9
1 Accessoires	
Schémas de pose	10
Système de support et auvent	12
Profilés porteurs	14
Équerres Basisline	16
Montage sous dalle	19
Guidages bas	21
Matrice d'équerres de guidage	23
2 Manuel de montage	
Montage des profilés porteurs	26
Positionnement du profilé porteur par rapport au tableau	28
Relier les vantaux coulissants	30
Suspension dans le chariot de roulement	30
Montage de guidage bas	31
Réglage de la butée du chariot de roulement	37
Couplage des battants coulissants à la commande à câble électrique	37
Retendre le câble d'acier	38
Systèmes coulissants électriques avec surlongueur	38
Montage des plaques-écran	39

Explication des symboles

Mises en garde

DANGER

- ▶ Signale un danger immédiat qui peut entraîner la mort ou des blessures graves, si les mesures de précaution correspondantes ne sont pas prises.

AVERTISSEMENT

- ▶ Signale un danger de mort, de blessures corporelles graves ou de dommages matériels importants, si les mesures de précaution correspondantes ne sont pas prises.

ATTENTION

- ▶ Signale un éventuel danger imminent qui peut entraîner des blessures sans gravité ou des dommages matériels légers, si les mesures pour l'éviter ne sont pas prises.

- ▶ Consignes opératoires

Consignes de sécurité

- ▶ Seul un personnel spécialisé et qualifié est autorisé à procéder à la pose et à la mise en service !

AVERTISSEMENT

Une pose incorrecte peut entraîner de graves blessures et/ou des dommages matériels importants.

- ▶ Suivez toutes les instructions de pose.

AVERTISSEMENT

- ▶ Tenez compte des remarques et des avertissements suivants afin d'éviter tout danger et de protéger le produit.

- ▶ Observer les prescriptions de prévention des accidents de la Caisse professionnelle d'assurances sociales.
- ▶ Lors du transport, observer les prescriptions du Code de la route.
- ▶ Veiller à un chargement bien assuré sur le moyen de transport.
- ▶ S'assurer que les commandes sont entreposées au sec jusqu'au montage définitif et jusqu'à la mise en service.
- ▶ Barrer sur une grande surface la zone de montage.
- ▶ Observer sans restrictions les prescriptions des producteurs de chevilles et de matériel de fixation.
- ▶ Avant le montage, vérifier la force portante des subjectiles de montage.
- ▶ En cas d'incertitude concernant les subjectiles de construction, s'adresser à l'expert de construction compétent.
- ▶ Les travaux électriques ne sont à effectuer que par du personnel autorisé et spécialisé dans le secteur de l'électricité.

- ▶ Les plans de connexion prescrits sont à respecter, sinon un endommagement de moteur est possible. L'entreprise EHRET GmbH n'assume aucune responsabilité pour les dommages survenant à la suite d'une installation non conforme aux fins.
- ▶ Avant le montage, contrôler le produit afin de déceler d'éventuels signes d'endommagement. Les produits devant être réparés ne doivent plus être utilisés.
- ▶ Ne pas toucher les parties intérieures du produit étant délogées à la suite d'endommagements (p. ex. câbles électriques/conduites). Contacter dans ce cas un revendeur spécialisé EHRET.
- ▶ Arrêter immédiatement l'utilisation de la commande électrique en cas de dégagement de fumée. Contacter un revendeur spécialisé EHRET.
- ▶ Ne laissez pas les enfants jouer avec les dispositifs de commande des entraînements de volets coulissants.
- ▶ Les appareils électriques/électroniques ne sont pas exempts de panne. S'assurer qu'il ne se présente aucune situation de danger pour les personnes et le produit en cas de panne de courant.
- ▶ Les appareils à commandes électriques peuvent se mettre en mouvement à tout moment et spontanément. Éviter des situations de danger pour les personnes et le produit qui pourraient se présenter à la suite de ce fait.
- ▶ Aucune personne et aucun obstacle ne doivent se trouver dans la zone de pivotement et de mouvement des volets durant la marche normale. Tenir les personnes et les objets à l'écart jusqu'à la position définitive des volets.
- ▶ Lors de l'ouverture et de la fermeture des volets, ne pas entrer en contact avec les pièces en mouvement et les zones de fermeture.
- ▶ Éviter que des vêtements ou des parties du corps ne soient saisis par des pièces en mouvement de l'installation.
- ▶ Lors de travaux de maintenance, débrancher les commandes du circuit électrique.
- ▶ En cas de chutes de neige, de pluie neigeuse ou de pluie verglacée, du givre peut se former sur le produit. Attendre d'actionner le volet jusqu'à la disparition du givre et passer de la commande automatique à la commande manuelle.
- ▶ S'assurer que les volets sont fermés avant l'apparition d'une charge de vent.
- ▶ Lors de vitesses de vent de plus de 62 km/h (vent tempétueux), les volets ne doivent pas être actionnés.
- ▶ Aucune charge supplémentaire telle qu'une personne ou un objet ne doit peser sur les volets.
- ▶ Les volets ne servent pas à la sécurité d'appui d'une personne.

AVERTISSEMENT

Danger de blessure en raison du poids du produit !

- ▶ En raison du poids du produit, nous recommandons d'effectuer le transport et le montage par au moins deux personnes.

- ▶ Transportez le produit avec précaution afin d'éviter des endommagements.
- ▶ En retirant le matériel d'emballage, veillez à ce que le produit ne soit pas endommagé.

DANGER

Les feuilles d'emballage livrées avec le lot présentent un danger d'asphyxie.

- ▶ La feuille d'emballage est à tenir hors de portée des enfants.
- ▶ Conservez soigneusement la feuille jusqu'à sa mise aux déchets recyclables.

- ▶ Mettez le matériel d'emballage aux déchets recyclables.

FAQ concernant le montage

Quelles pièces ont été livrées ?

- Profilés porteurs avec rails-guides prémontés. Modèle selon portée nécessaire : Système A75, A105, A148 avec profilés porteurs continus. Système A195 avec profilé mural basique et barre de rail suspendue.
- Les chariots de roulement et les butées sont insérés dans les rails-guides.
- Battants coulissants avec étriers de suspension prémontés et profilés de guidage de volet prémontés.
- Équerres de guidage non montées appropriées pour guidage type A (guidage ponctuel) ou type B (guidage continu) ; nombre et modèle, voir  chapitre « Matrice d'équerres de guidage », page 23.
- Profilés en T de guidage joints non montés pour guidages continus.
- Écran avec couvercles de fermeture latéraux joint non monté, avec vis de fixation. Modèle en une pièce comme profilé-écran continu pour les systèmes A75, A105 et A148. Pour le système A195 cependant, modèle en deux pièces comme écran continu.

Quels moyens de fixation sont employés ?

- Les moyens de fixation ne sont pas contenus dans le lot de livraison !
- Le choix du matériel de fixation dépend des subjectiles de montage présents, dont la force portante est à vérifier avant le montage. Les prescriptions des producteurs de chevilles et de matériel de fixation sont à observer sans restrictions.



AVERTISSEMENT

Des moyens de fixation inappropriés peuvent entraîner de graves blessures et/ou dommages matériels.



- ▶ Le matériel de fixation est à choisir en fonction de la force portante des subjectiles de montage.

Quels écartements battant-mur et porte-à-faux battant-mur sont à observer ?

Au cas où aucun écartement particulier spécifique à l'objet n'aurait été convenu, les règles suivantes sont à observer :

- Écartements muraux et intermédiaires:
 - lors d'une profondeur de construction de battant de 32 et 48 mm = 12 mm;
 - lors d'une profondeur de construction de battant de 70 mm = 15 mm
- Porte-à-faux de battant dans la zone de linteau 30 mm.
- Porte-à-faux latéral de battant 40 mm jusqu'à l'embrasure.

Quelles pièces sont à positionner à quel endroit du corps de construction ?

- Positionner et fixer les profilés porteurs au-dessus du linteau de fenêtre selon le schéma de système (Système A75/A105/A148/A195) et le schéma de pose, voir  chapitre « Système de support et auvent », page 12 et  chapitre « Montage des profilés porteurs », page 26.
- Positionner et fixer les équerres de guidage latérales selon le schéma de système (Type A/B/C/D) et le schéma de pose, voir  chapitre « Montage de guidage bas », page 31.

De quelle manière les battants coulissants sont-ils suspendus dans les chariots de roulement et de quelle manière les battants peuvent-ils être ajustés ultérieurement ?

AVERTISSEMENT

Un montage incorrect peut entraîner de graves blessures et/ou dommages matériels.

- ▶ Si les contre-écrous ne sont pas bien serrés, le battant coulissant peut se détacher et tomber. Vérifier la bonne assise des contre-écrous.

AVERTISSEMENT

Un montage incorrect peut entraîner de graves blessures et/ou dommages matériels.

- ▶ Veiller à une position de bord de filetage sûre de la vis à tête hexagonale dans le chariot de roulement.

Que faut-il considérer lors d'un contrôle de fonction ?

- Les battants coulissants se laissent-ils mouvoir facilement ?
 - Le pouvoir d'arrêt des butées du chariot de roulement n'est-il pas réglé trop fort ou trop faible ?
 - Les contre-écrous sur les étriers de suspension sont-ils tous bien serrés ?
 - Les positions de bord et les écartements des dispositifs de guidage latéraux sont-ils orientés vers les battants coulissants ?
 - Les battants coulissants sont-ils orientés parallèlement l'un vers l'autre ?
 - Les battants coulissants sont-ils orientés vers la façade ?
- Les battants coulissants sont insérés avec les étriers de suspension dans les vis à tête hexagonale (SW13) vissées par le bas dans les chariots de roulement, et ils sont fixés à l'aide de contre-écrous (SW17) après le réglage de hauteur.
 - L'écartement prescrit entre l'arête supérieure d'un battant et l'arête inférieure du railguide est de 33 mm pour tous les systèmes.
 - Un serrage ou un desserrage de la vis à tête hexagonale (SW13) permet de régler la hauteur de +/- 5 mm au maximum.
 - Un déplacement horizontal des étriers de suspension dans les vis de suspension permet d'effectuer un ajustage ultérieur de l'écartement mural de +/- 2 mm au maximum.

Élimination



IMPORTANT

Élimination

- Les consignes suivantes doivent être scrupuleusement respectées pour éviter toute nuisance environnementale. Même si l'élimination est prise en charge par une entreprise agréée, l'exploitant doit veiller à ce que celle-ci soit effectuée correctement !

Certains matériaux peuvent être recyclés. En recyclant certaines pièces ou matières premières des produits usagés, vous contribuez de manière importante à protéger l'environnement.

- ▶ Veuillez vous adresser aux autorités locales compétentes pour obtenir de plus amples informations sur les points de collecte proches de chez vous.

Matériaux recyclables

Matériau	Présence
Aluminium	<ul style="list-style-type: none"> • Volets coulissants • Systèmes de suspension • Rails & Guidages • Cache de rebord de fenêtre • Accessoires de pose
Cuivre	<ul style="list-style-type: none"> • Câbles • Moteur
Plastique, caoutchouc, PVC	<ul style="list-style-type: none"> • Guidages • Accessoires • Joints • Câbles
Acier	<ul style="list-style-type: none"> • Moteur et composants • Accessoires de pose • Accessoires



IMPORTANT

Élimination

- ▶ Éliminez toutes les pièces de la machine de manière à exclure tout problème sanitaire ou environnemental.

Déchets dangereux

Matériau	Présence
Déchets électroniques	<ul style="list-style-type: none"> • Alimentation électrique • Commandes • Circuits avec composants électroniques

CE Déclaration de conformité CE

(Déclaration originale de conformité de la CE)
selon la directive sur les machines 2006/42/CE, annexe II 1.A.
selon la directive EMC 2004/108/CE
selon la directive sur la basse tension 73/23/CEE
selon la directive sur les produits de construction 89/106/CEE

Le fabricant : EHRET GmbH
Volets en aluminium
Bahnhofstrasse 14 - 18
D-77972 Mahlberg

déclare que le produit : **EHRET Volets coulissants
à commande manuelle ou électrique**

Description de fonction : **Protection contre le soleil, la vue et l'éblouissement**

répond à toutes les réglementations correspondantes des directives de la CE sus-mentionnées. Les objectifs de protection de la directive CE 2006/95/CE sont observés.

Les normes harmonisées suivantes ont été intégralement appliquées :

EN 13659:2004 + A1:2008 Fermetures extérieures-exigences de performance et de sécurité
EN 60335-2-97:2006 Sécurité des appareils électriques destinés à l'usage ménager
+ A11:2008 + A2:2010 et fins similaires, partie 2-97 : exigences particulières pour volets roulants, stores-bannes, stores vénitiens et installations similaires.

Nom et adresse de la personne autorisée à compiler les documents techniques :

Ralf Gielen
Directeur technique

Lieu : D-77972 Mahlberg
Date : 1^{er} janvier 2015



EHRET GmbH
Eberhard Schopferer
Gérant

Schémas de pose

1/R

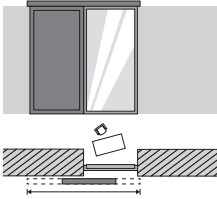

1/L

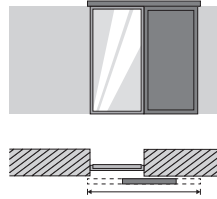

2/LL

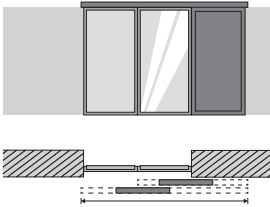

2/LL-R

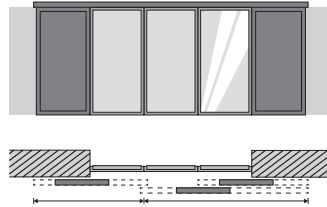

3/LLL

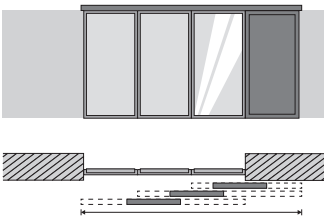

3/RRR

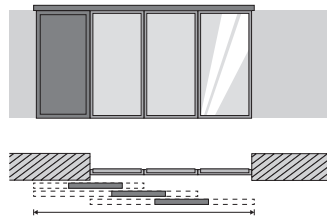

3/LL-RR



3/LL-RRR



1/L-R

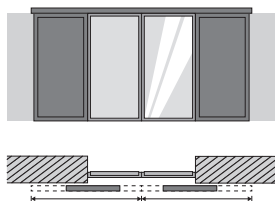

2/RR

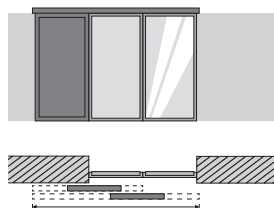

2/L-RR

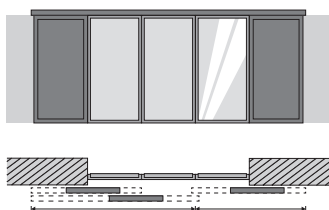

2/LL-RR

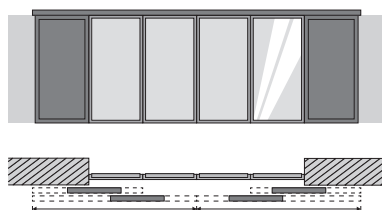

3/LLL-R

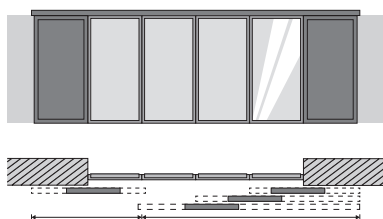

3/L-RRR

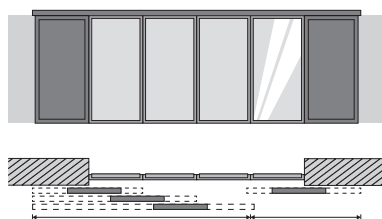

3/LLL-RRR

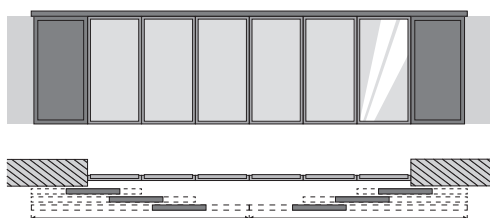

Les schémas de pose sont représentés considérés de l'intérieur.
La désignation 2/LL-R signifie 2 rails de roulement, 2 battants à gauche (LL) et 1 battant à droite (R).

Système de support et auvent

Système A75/60 BT32 | Type A

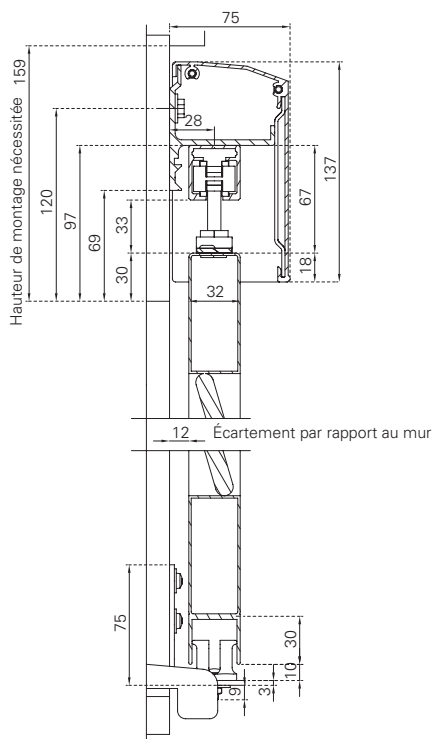

Système A105/60 BT32 | Type A

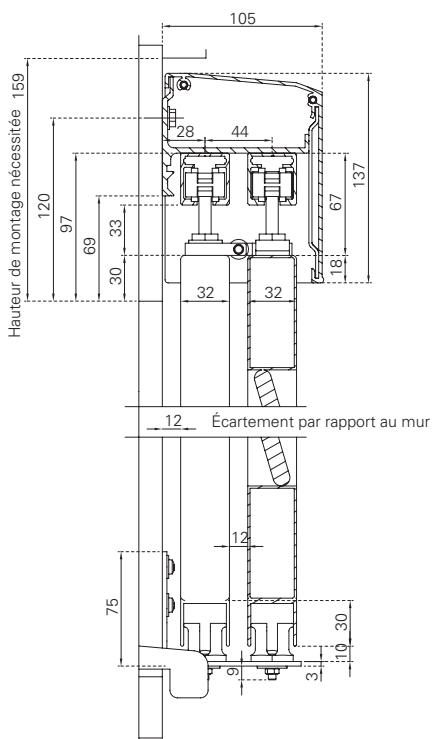

Pour la fixation au mur des différentes variantes de support, les diamètres et les écarts de vis suivants sont prévus :

- A75 : Ø 8 mm ; á = 600 – 800 mm
- A105 : Ø 8 mm ; á = 600 – 800 mm
- A148 : Ø 8 mm ; á = 600 – 800 mm
- A195 : Ø 10 mm ; á = 600 – 800 mm

Système A148/100 BT32 | Type A

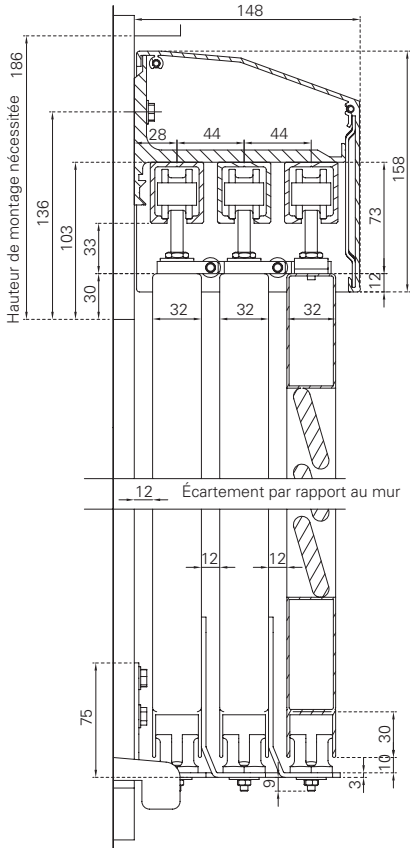

Système A195/100 BT70 | Type B

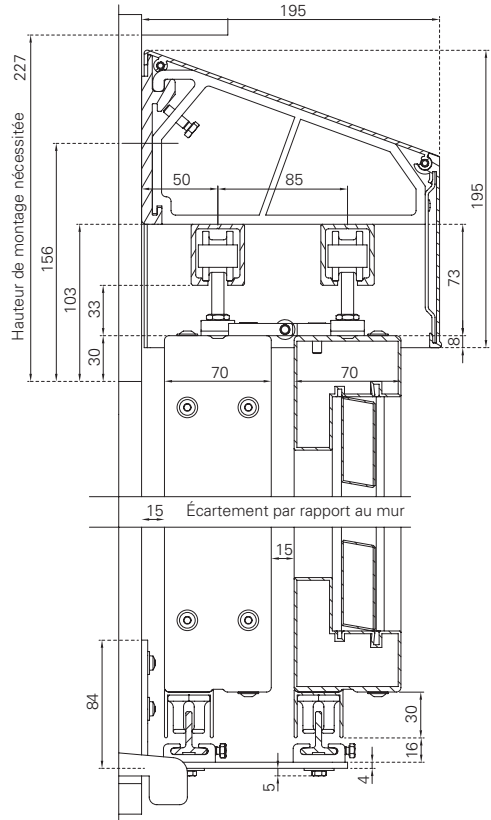

Profils porteurs

Profilé porteur A75

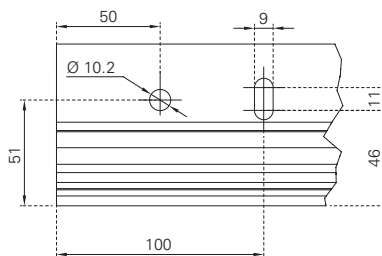
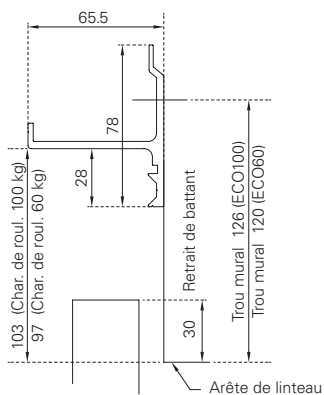

Profilé porteur A105

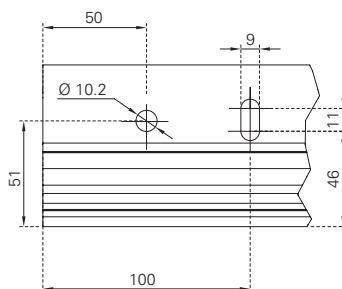
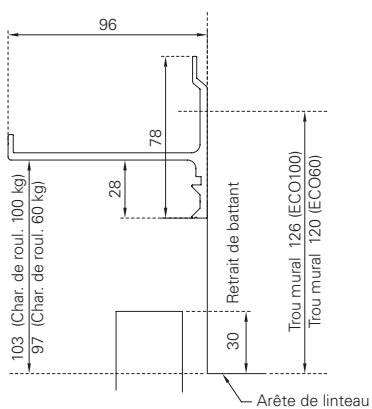

Profilé porteur A148

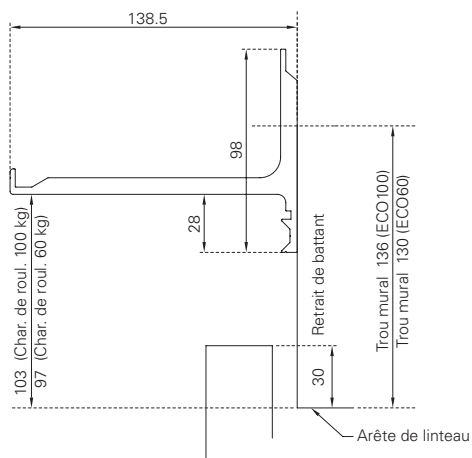

Profilé mural basique A195

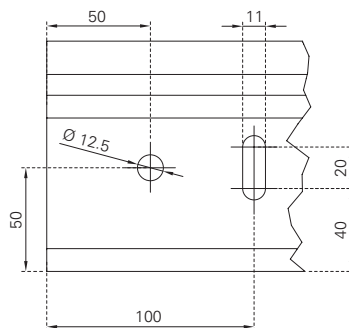
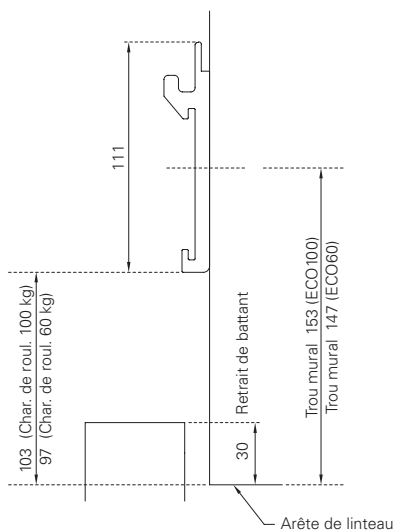

Système ECO 100 D33N / D55N

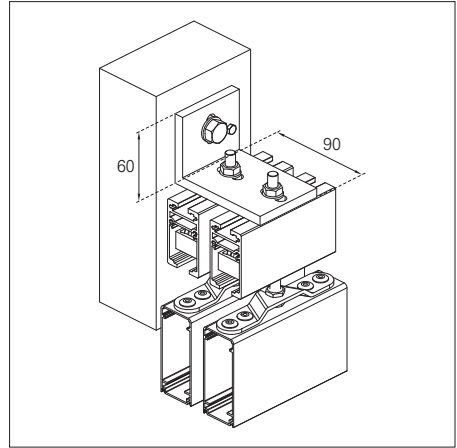
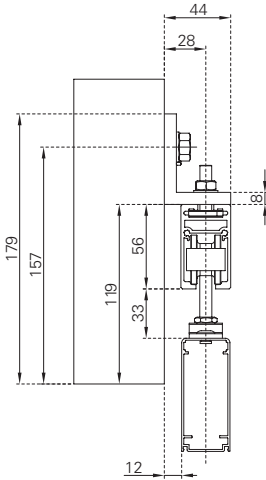

PL | PL-N | PL-LO | PL-LO-N | AR61
R75 | AR75 | TZR75 | R48 | SL | SL12

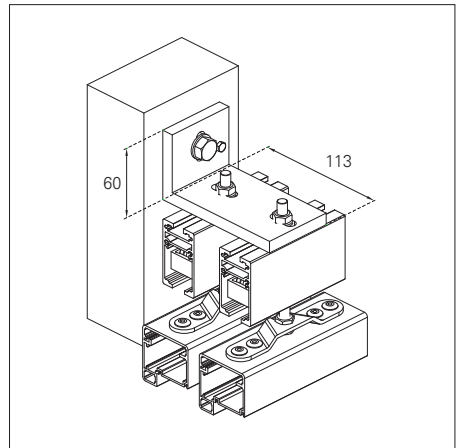

MAX15 | MAX28 | MAX37 | MAX48 | CADROTEX

- Distance max. entre les points de fixation = 800 mm.
- Distance max. des fin du rails = 200 mm.
- Calcul d'angle :
longueur de rail/800 mm + 1 angle
Ex.: 4 m de rail : 4000 mm/800 mm = 5 + 1 = 6 angles
- Des vis de diamètre Ø 8 mm sont prévues pour la fixation des équerres de base
- Lot de couvercles pour la couverture latérale des rails

Équerres Basisline avec auvent

Cadre R75
ECO60N / D33N

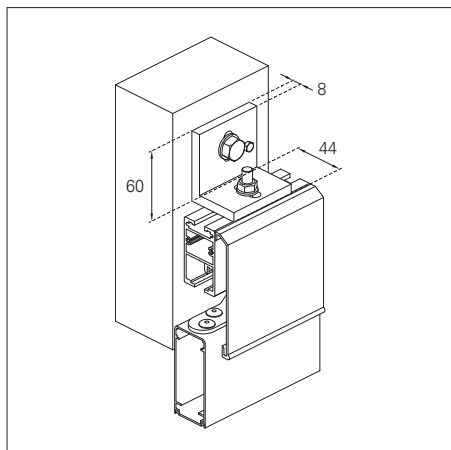

PL | PL-N | PL-LO | PL-LO-N | AR61
R75 | AR75 | TZR75 | R48 | SL | SL12

Cadre MAX
D33N / D55N

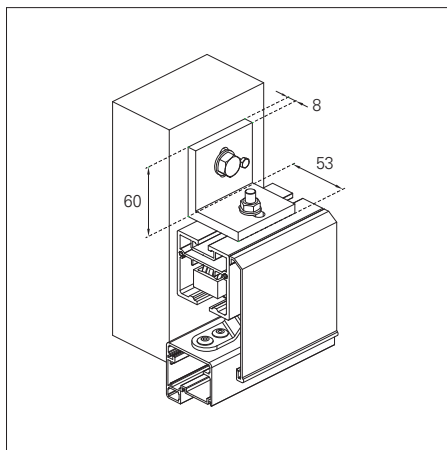

MAX15 | MAX28 | MAX37 | MAX48 | CADROTEX

- Distance max. entre les points de fixation = 800 mm.
- Distance max. des fin du rails = 200 mm.
- Calcul d'angle :
longueur de rail/800 mm + 1 angle
Ex.: 4 m de rail : 4000 mm/800 mm = 5 + 1 = 6 angles
- Des vis de diamètre Ø 8 mm sont prévues pour la fixation des équerres de base
- Lot de joue d'auvent pour la couverture latérale des rails et auvent

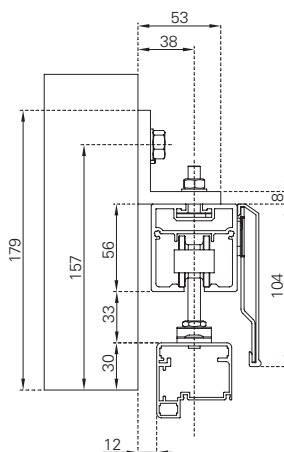

Montage sous dalle

2 rails avec cadre R75 D33N / D55N

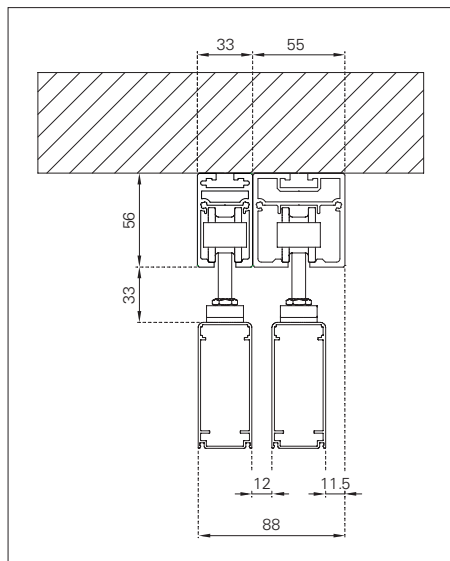

PL | PL-N | PL-LO | PL-LO-N | AR61
R75 | AR75 | TZR75 | R48 | SL | SL12

3 rails avec cadre R75 D33N / D55N

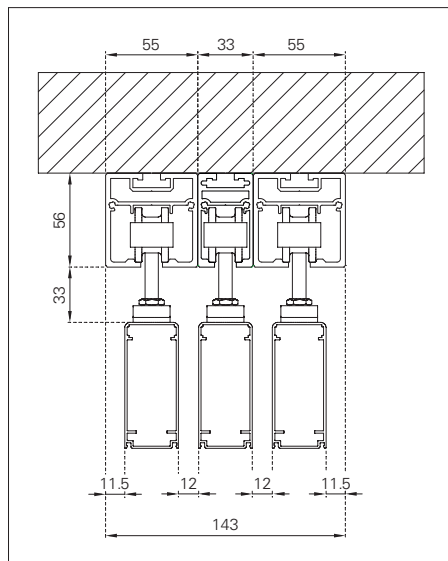

PL | PL-N | PL-LO | PL-LO-N | AR61
R75 | AR75 | TZR75 | R48 | SL | SL12

- Distance max. entre les points de fixation = 800 mm.
- Distance max. des fin du rails = 200 mm.
- La charge maximale est de 100 kg / mètre courant
- Pour la fixation des rails pour la pose sous linteau / au plafond, les diamètres et les écarts de vis suivants sont prévus : \varnothing 5 mm ; \acute{a} = 400 mm
- Lot de couvercles pour la couverture latérale des rails

Le montage au plafond s'effectue à l'aide d'une combinaison de rails. Deux rails de guidage de 33 et 55 mm de large sont disponibles pour le montage au plafond (hauteur : resp. 56 mm)

Montage sous dalle

2 rails avec cadre MAX D55N

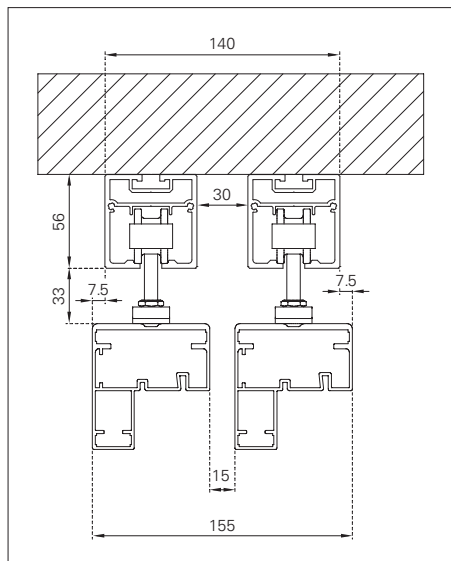

MAX70 | SUN-P70

3 rails avec cadre MAX D55N

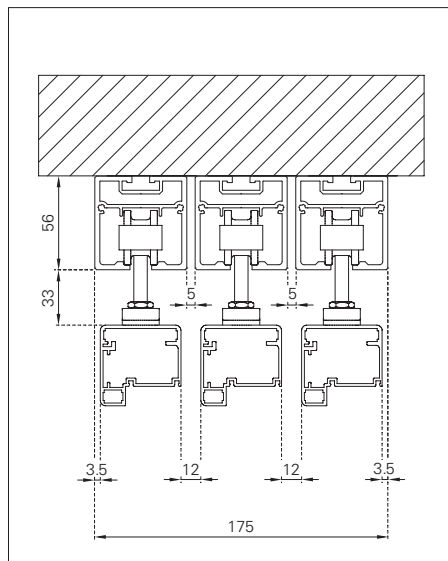

MAX48 | MAX37 | MAX28 | MAX15 | CADROTEX

- Distance max. entre les points de fixation = 800 mm.
- Distance max. des fin du rails = 200 mm.
- La charge maximale est de 100 kg / mètre courant
- Pour la fixation des rails pour la pose sous linteau / au plafond, les diamètres et les écarts de vis suivants sont prévus : \varnothing 5 mm ; \acute{a} = 400 mm
- Lot de couvercles pour la couverture latérale des rails

Le montage au plafond s'effectue à l'aide d'une combinaison de rails. Deux rails de guidage de 33 et 55 mm de large sont disponibles pour le montage au plafond (hauteur : resp. 56 mm)

Guidages bas

Type A | guidage ponctuel



813021

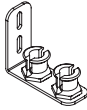

813022

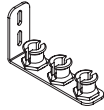

813023



813031

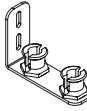

813032

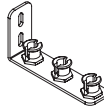

813033



813041

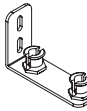

813042

Type B | guidage continu

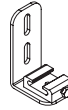

814001

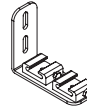

814002



814003

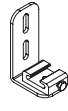

814011

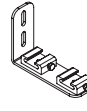

814012

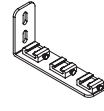

814013

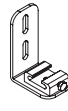

814021

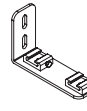

814022

- Pour les largeurs de battants > 1000 mm, des supports muraux supplémentaires sont obligatoires pour la position de stationnement du battant ouvert !

Type A | guidage ponctuel, coudée

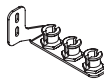
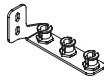
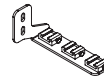
813121 à droite
813221 à gauche813122 à droite
813222 à gauche813123 à droite
813223 à gauche813131 à droite
813231 à gauche813132 à droite
813232 à gauche813133 à droite
813233 à gauche813141 à droite
813241 à gauche813142 à droite
813242 à gauche814101 à droite
814201 à gauche814102 à droite
814202 à gauche814103 à droite
814203 à gauche814111 à droite
814211 à gauche814112 à droite
814212 à gauche814113 à droite
814213 à gauche814121 à droite
814221 à gauche814122 à droite
814222 à gauche

- Pour les largeurs de battants > 1000 mm, des supports muraux supplémentaires sont obligatoires pour la position de stationnement du battant ouvert !

Guidages bas

Type C | guidage continu « renforcé »



884051

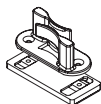

884052



884056

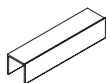

884054



884055

Type D | montage au sol

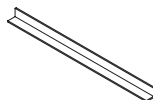

818201

Guidages pour volet double

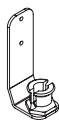

813010

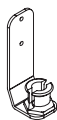

813012



813011

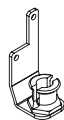

813012

Pour la fixation des équerres murales des guidages inférieurs, les diamètres de vis suivants sont prévus :

- Côté en contact avec le mur de 34 mm de largeur : Ø 6 mm
- Côté en contact avec le mur de 44 mm de largeur : Ø 8 mm

Matrice d'équerres de guidage

Type A | profondeur de construction de battant de 32 mm

n° d'art.	1/R	1/L	1/LR	2/RR	2/LL	2/LRR	2/LLR	2/LLRR	3/RRR	3/LLL	3/LRRR	3/LLLR	3/LLRRR	3/LLLR	3/LLRRR
813221	1	1	1		1	1	1	1		1	1	1	1	1	1
813121	1	1	1	1		1	1	1	1		1	1	1	1	1
813021	1	1	2			1	1				1	1			
813222				1											
813122					1										
813022				1	1	1	1	2					1	1	
813223									1						
813123										1					
813023									1	1	1	1	1	1	2

Type A | profondeur de construction de battant de 70 mm

n° d'art.	1/R	1/L	1/LR	2/RR	2/LL	2/LRR	2/LLR	2/LLRR
813241	1	1	1		1	1	1	1
813141	1	1	1	1		1	1	1
813041	1	1	2			1	1	
813242				1				
813142					1			
813042				1	1	1	1	2

Type A | profondeur de construction de battant de 48 mm

n° d'art.	1/R	1/L	1/LR	2/RR	2/LL	2/LRR	2/LLR	2/LLRR	3/RRR	3/LLL	3/LRRR	3/LLLR	3/LLRRR	3/LLLR	3/LLRRR
813231	1	1	1		1	1	1	1		1	1	1	1	1	1
813131	1	1	1	1		1	1	1	1		1	1	1	1	1
813031	1	1	2			1	1				1	1			
813232				1											
813132					1										
813032				1	1	1	1	2					1	1	
813233									1						
813133										1					
813033									1	1	1	1	1	1	2

Matrice d'équerres de guidage

Type B | profondeur de construction de battant de 32 mm

n° d'art.	1/R	1/L	1/LR	2/RR	2/LL	2/LRR	2/LLR	2/LLRR	3/RRR	3/LLL	3/LRRR	3/LLLR	3/LLRRR	3/LLLR	3/LLRRR
814201	1	1	1												
814101	1	1	1												
814001	1	1	2												
814202				1	1	1	1	1							
814102				1	1	1	1	1							
814002				1	1	2	2	2							
814203									1	1	1	1	1	1	1
814103									1	1	1	1	1	1	1
814003									1	1	2	2	2	2	2

Type B | profondeur de construction de battant de 70 mm

n° d'art.	1/R	1/L	1/LR	2/RR	2/LL	2/LRR	2/LLR	2/LLRR
814221	1	1	1					
814121	1	1	1					
814021	1	1	2					
814222				1	1	1	1	1
814122				1	1	1	1	1
814022				1	1	2	2	2

Type B | profondeur de construction de battant de 48 mm

n° d'art.	1/R	1/L	1/LR	2/RR	2/LL	2/LRR	2/LLR	2/LLRR	3/RRR	3/LLL	3/LRRR	3/LLLR	3/LLRRR	3/LLLR	3/LLRRR
814211	1	1	1												
814111	1	1	1												
814011	1	1	2												
814212				1	1	1	1	1							
814112				1	1	1	1	1							
814012				1	1	2	2	2							
814213									1	1	1	1	1	1	1
814113									1	1	1	1	1	1	1
814013									1	1	2	2	2	2	2

Guidage pour double volet | profondeur de construction de battant de 32 mm

n° d'art.	1/R	1/L	1/LR	2/RR	2/LL	2/LRR	2/LLR	2/LLRR	3/RRR	3/LLL	3/LRRR	3/LLLR	3/LRRR	3/LLRR	3/LLRRR	
813010				1	1	1	1	2	2	2	2	2	2	3	3	4
813013				1		1		1	2		2		2	1	2	
813011					1		1	1		2		2	1	2	2	
816011				1	1	1	1	2					1	1		
816012									1	1	1	1	1	1	2	
800070				1	1						1	1				
800073									1	1						

Accessoires: Guidage pour double volet, entraîneurs, équerres de protection d'écran

Guidage pour double volet | profondeur de construction de battant de 70 mm

n° d'art.	1/R	1/L	1/LR	2/RR	2/LL	2/LRR	2/LLR	2/LLRR
813012								
816022				1	1	1	1	2
800072				1	1			

Accessoires: Guidage pour double volet, entraîneurs, équerres de protection d'écran

Guidage pour double volet | profondeur de construction de battant de 48 mm

n° d'art.	1/R	1/L	1/LR	2/RR	2/LL	2/LRR	2/LLR	2/LLRR	3/RRR	3/LLL	3/LRRR	3/LLLR	3/LRRR	3/LLRR	3/LLRRR	
813010				1	1	1	1	2	2	2	2	2	2	3	3	4
813013				1		1		1	2		2		2	1	2	
813011					1		1	1		2		2	1	2	2	
816011				1	1	1	1	2					1	1		
816021									1	1	1	1	1	1	2	
800071				1	1						1	1				
800074									1	1						

Accessoires: Guidage pour double volet, entraîneurs, équerres de protection d'écran

Pièces additionnelles de guidage pour guidages type B

n° d'art.	1/R	1/L	1/LR	2/RR	2/LL	2/LRR	2/LLR	2/LLRR	3/RRR	3/LLL	3/LRRR	3/LLLR	3/LRRR	3/LLRR	3/LLRRR
008054	2	2	4	4	4	6	6	8	6	6	8	8	10	10	12

2 Manuel de montage

Montage des profilés porteurs

- ▶ Sortir les produits livrés de leur emballage, vérifier l'intégralité et l'état de la livraison.
- ▶ Déterminer la position des profilés porteurs par rapport à l'ouverture de la fenêtre en fonction du schéma de pose et de la largeur de vantail.
- ▶ Positionner le profil porteur selon le schéma de pose.

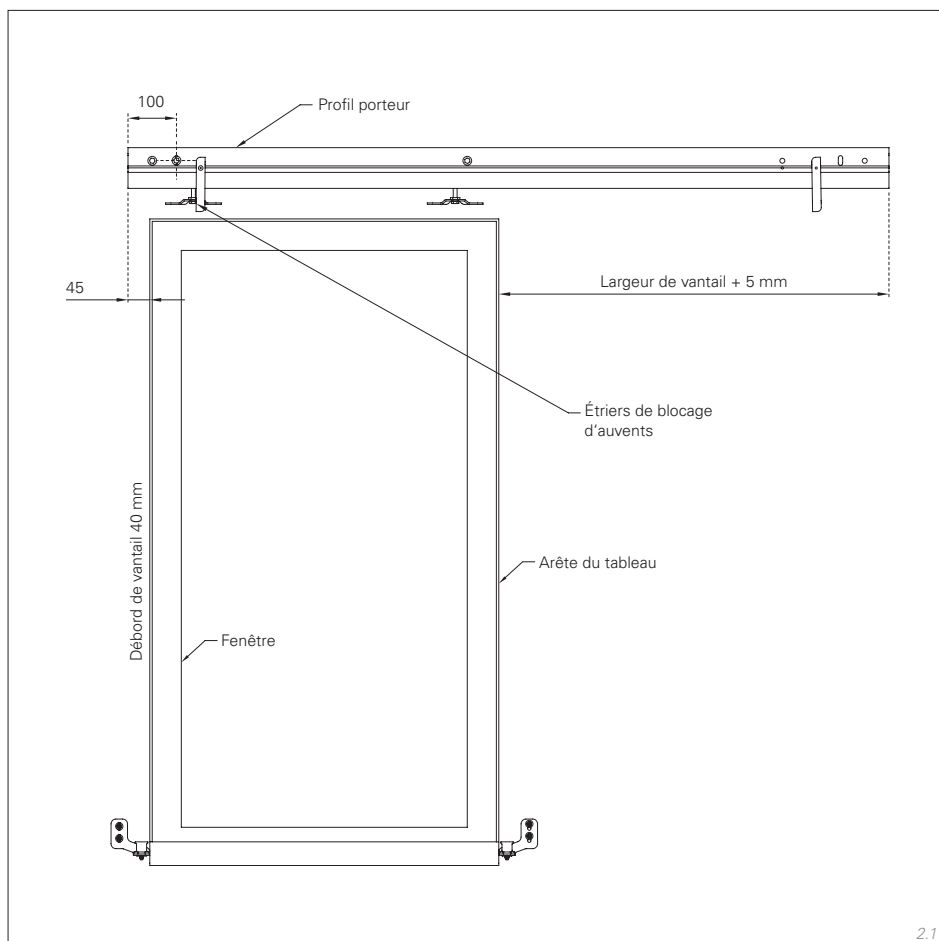

- ▶ Tracer les trous de fixation (trous oblongs) et percer au centre.
- ▶ Visser ou cheviller les supports sur le mur (ajuster toutes les perforations, y compris la perforation de sécurité).
- ▶ Ajuster le profil porteur.
- ▶ Fixer le profil porteur en vissant ou chevillant en plus les perforations de sécurité.

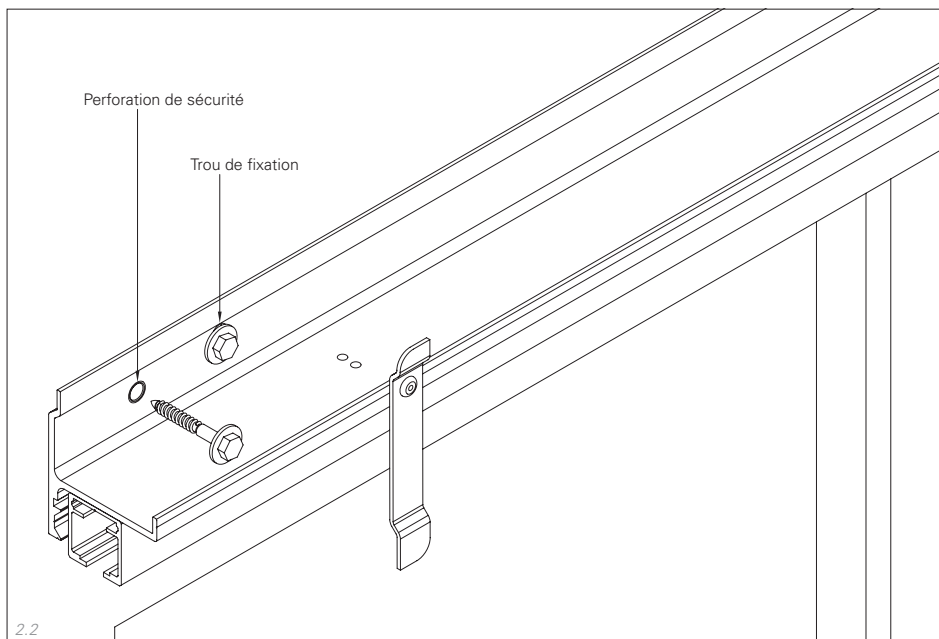

Positionnement du profilé porteur par rapport au tableau

Montage standard, commande manuelle

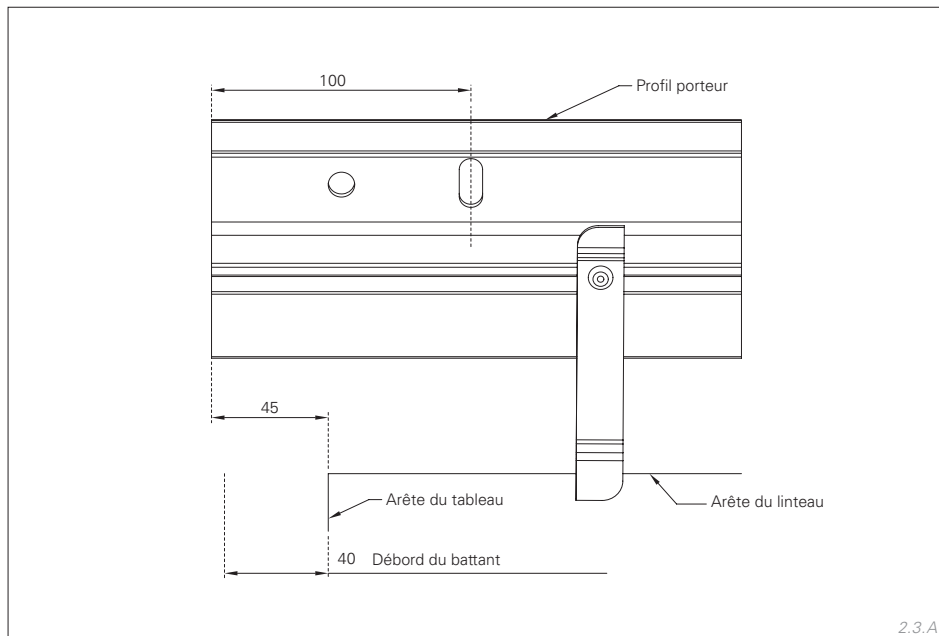

Montage standard pour positionnement moteur au niveau de l'arête du linteau

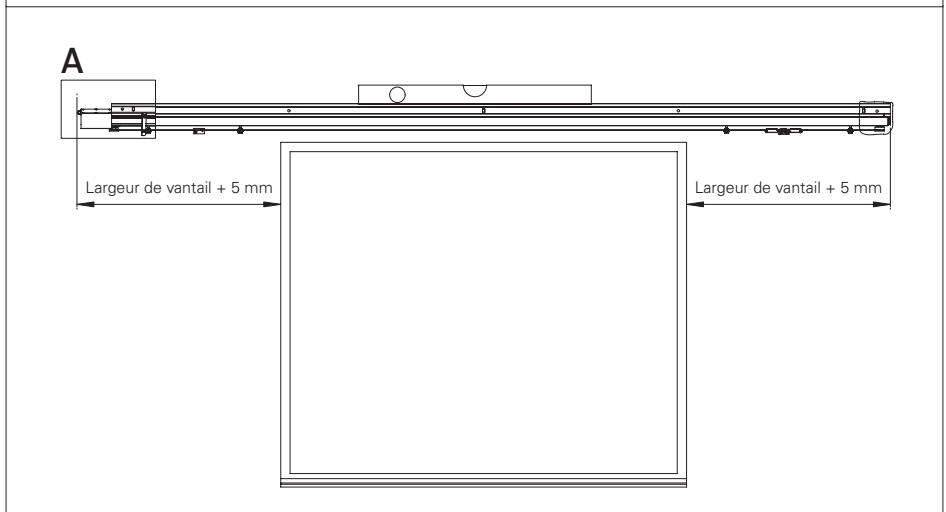
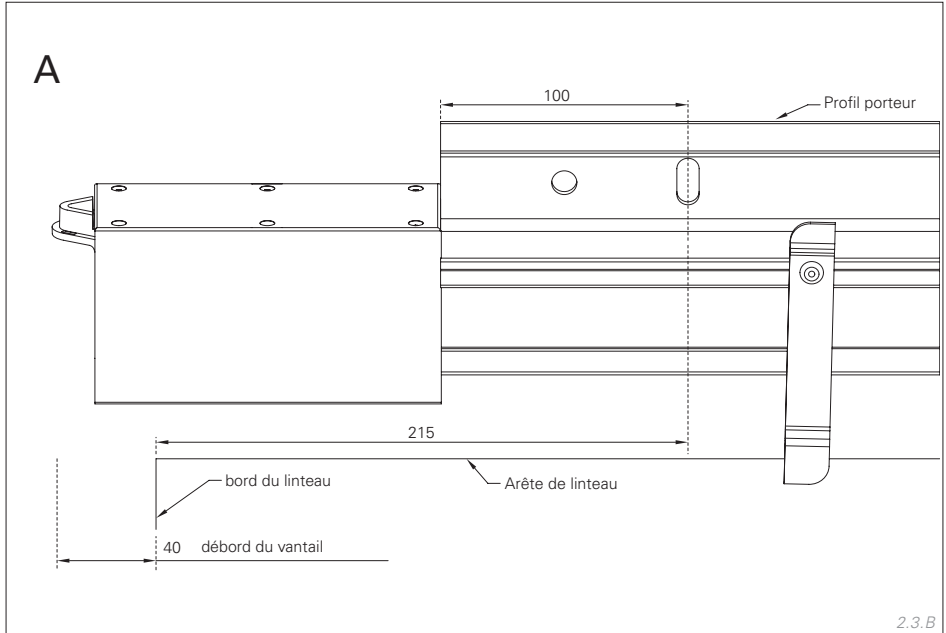

Relier les vantaux coulissants (dans les cas de volets couplés)

REMARQUES

Pour garantir la sécurité du transport, les vantaux couplés sont livrés séparés et doivent être assemblés sur place. Les trous de fixation des attaches sont déjà prépercés. Les attaches et plaques avec matériel de fixation sont livrés en vrac.

- ▶ Déballez les vantaux couplés et les positionner.
- ▶ Accrochez les vantaux coulissants au système coulissant.
- ▶ Rapprochez les vantaux et visser les attaches en haut.
- ▶ Positionner et riveter la plaque sur la face intérieure du vantail.

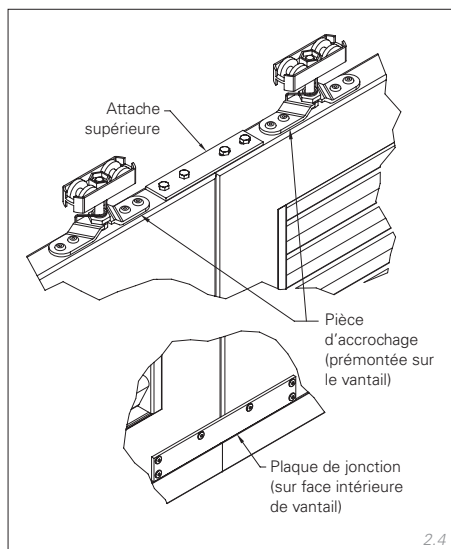

Suspension dans le chariot de roulement

- ▶ Ajuster les vantaux.

Plage de réglage pour l'ajustement du vantail:

verticale (↑↓): - 5 mm

horizontale (↔): ± 2 mm

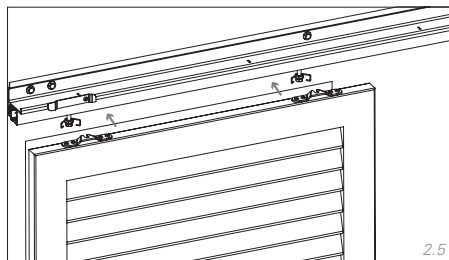

- ▶ Serrer les écrous (clé OUV. 13 + OUV. 17).

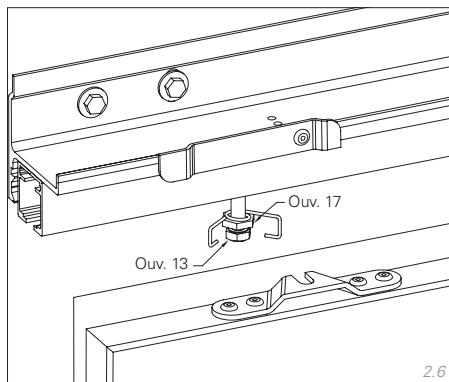

- ▶ Attacher le ressort de retenue sur le pièce d'accrochage.

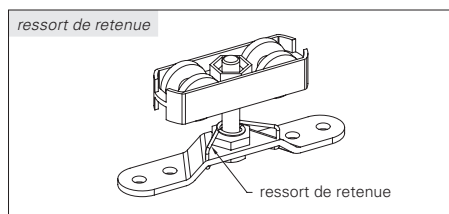

Montage de guidage bas

- Positionner et fixer les dispositifs de guidage latéraux selon le schéma de système.

Type A | guidage ponctuel, coudée

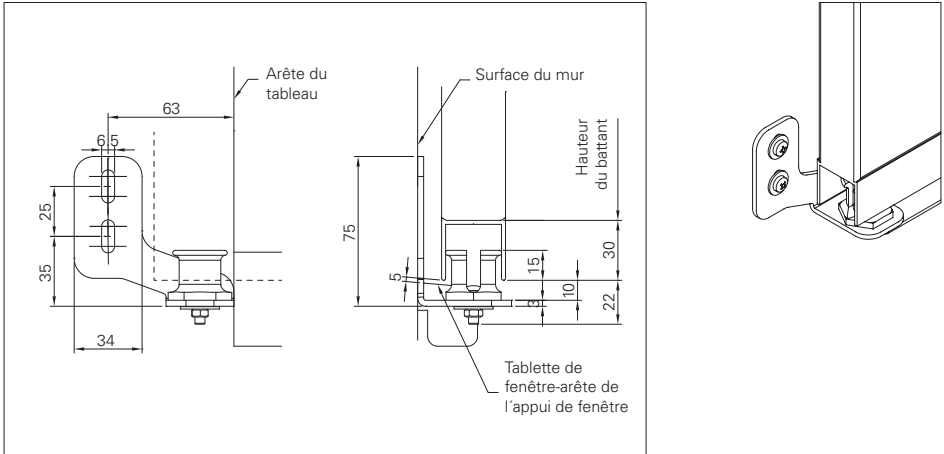

Trous de fixation équerre de guidage latérale type A, guidage ponctuel contrecoudé, largeur de vue 34 mm

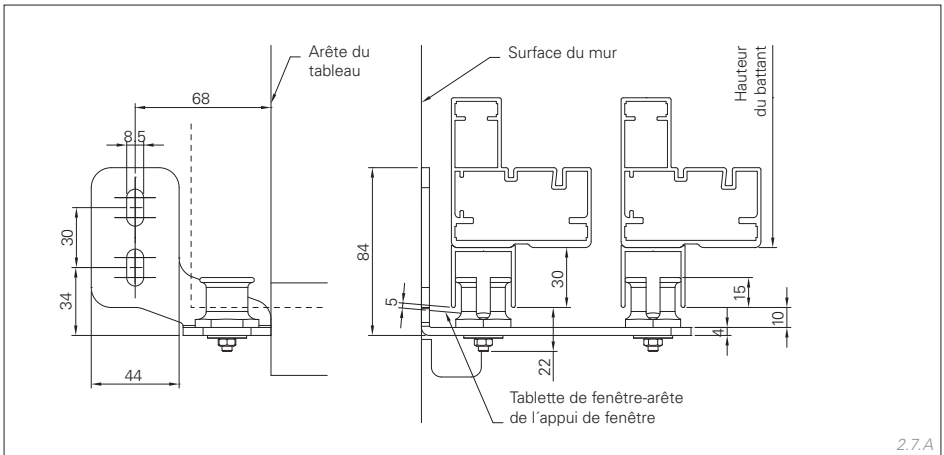

Trous de fixation équerre de guidage latérale type A, guidage ponctuel contrecoudé, largeur de vue 44 mm

2.7.A

Type A | guidage ponctuel, modèle droit

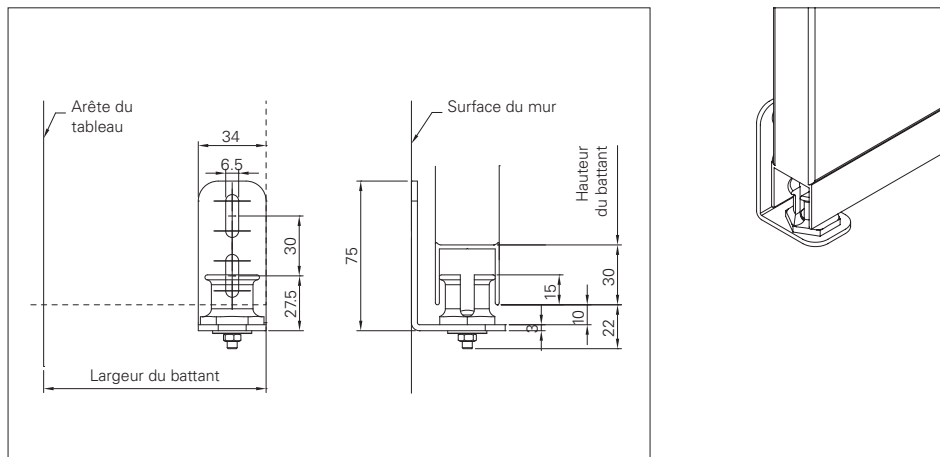

Trous de fixation équerre de guidage latérale type A, guidage ponctuel, modèle droit, largeur de vue 34 mm

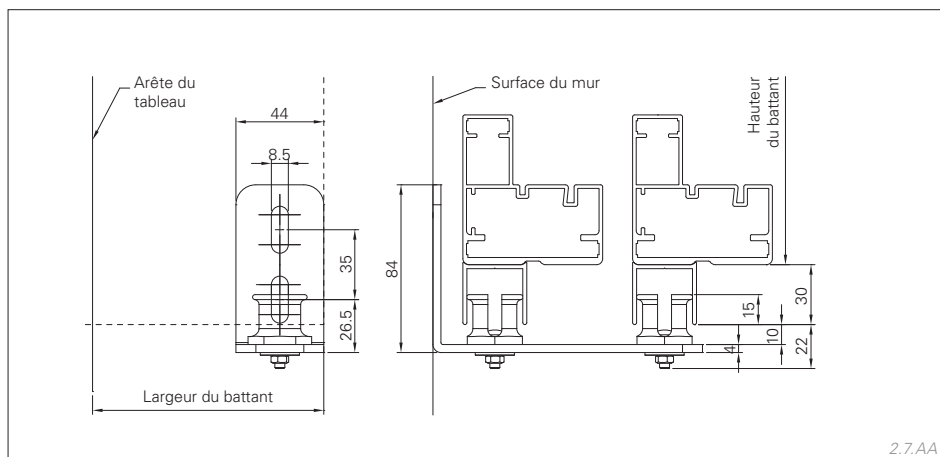

Trous de fixation équerre de guidage latérale type A, guidage ponctuel, modèle droit, largeur de vue 44 mm

Type B | guidage continu, coudée

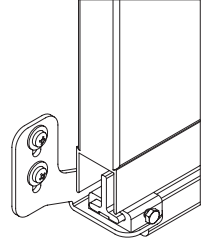
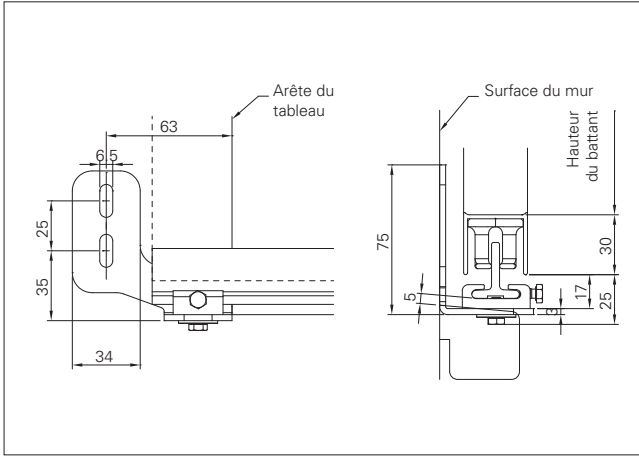

Trous de fixation équerre de guidage latérale type B, guidage continu contrecoudé, largeur de vue 34 mm

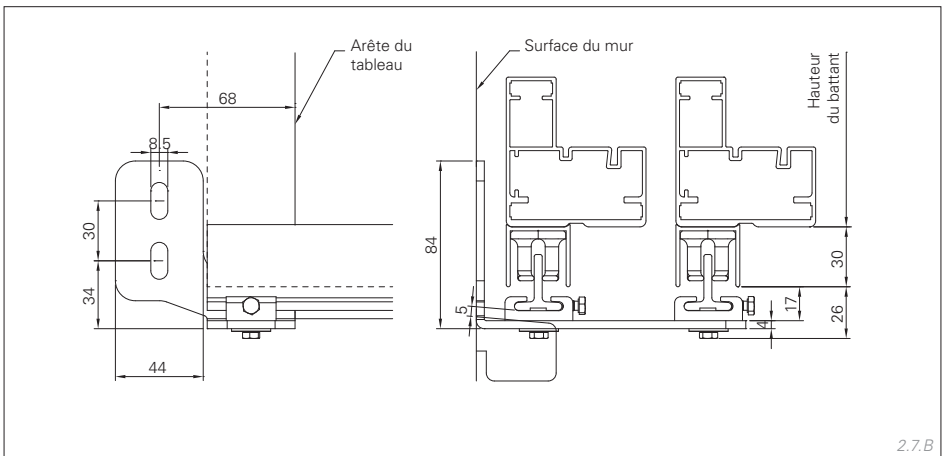

2.7.B

Trous de fixation équerre de guidage latérale type B, guidage continu contrecoudé, largeur de vue 44 mm

Type B | guidage continu, modèle droit

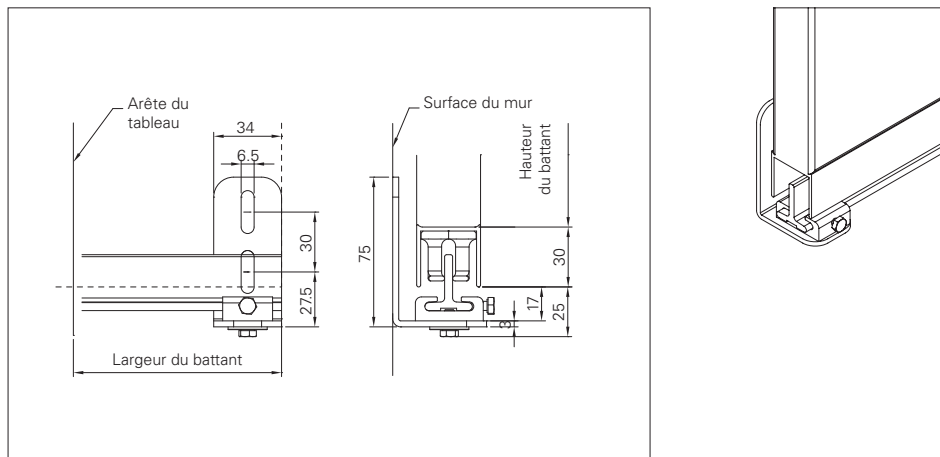

Trous de fixation équerre de guidage latérale type B, guidage continu, modèle droit, largeur de vue 34 mm

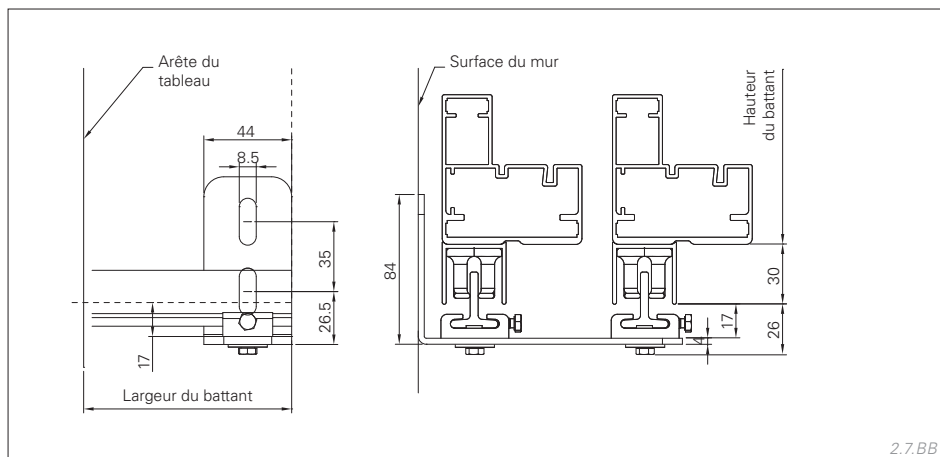

Trous de fixation équerre de guidage latérale type B, guidage continu, modèle droit, largeur de vue 44 mm

2.7.BB

Type C | guidage continu „renforcé“

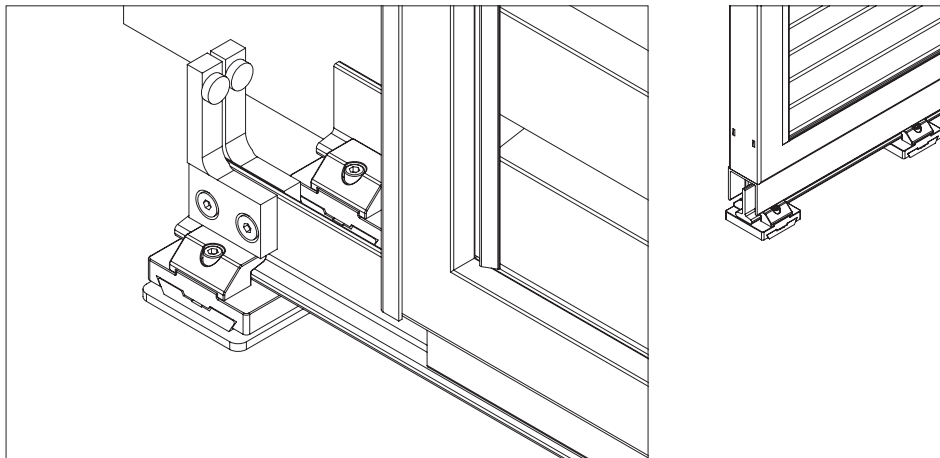

Guidages continus type C « renforcé » avec rail de guidage de fin de course

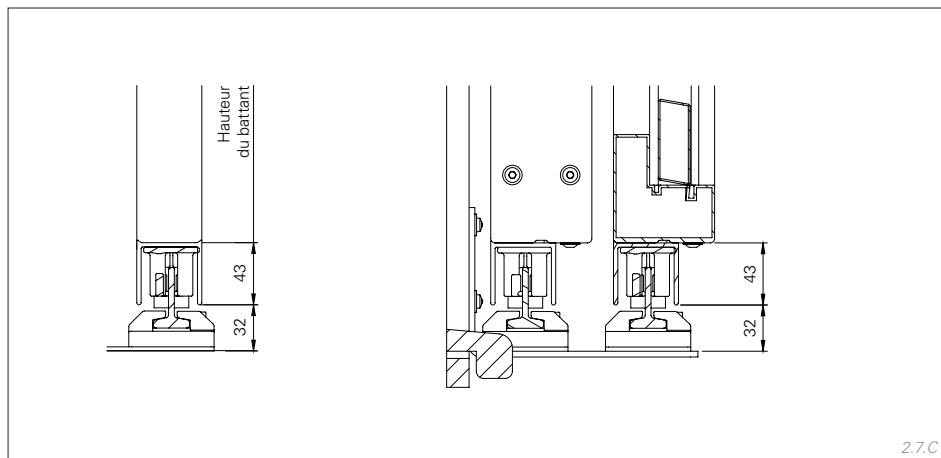

Trous de fixation équerre de guidage latérale type C « renforcé », montage individuel

2.7.C

Type D | montage au sol

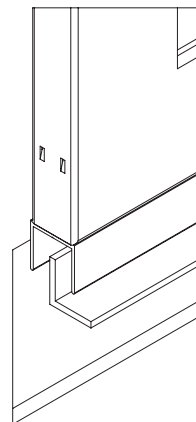
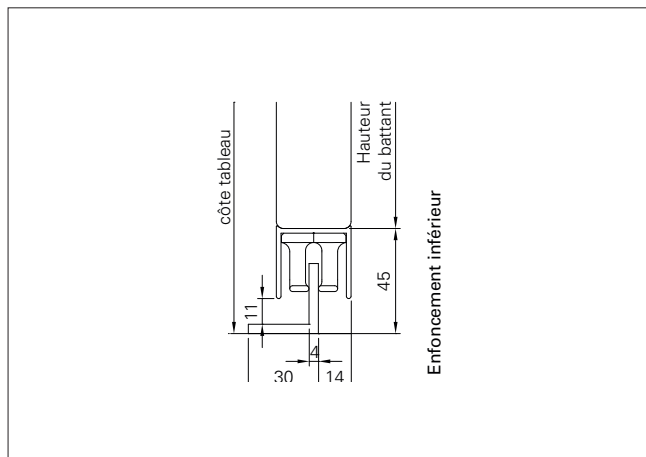

Guidages continus type D (montage au sol), équerre aluminium 30x30x4 mm, simple/double/triple rail

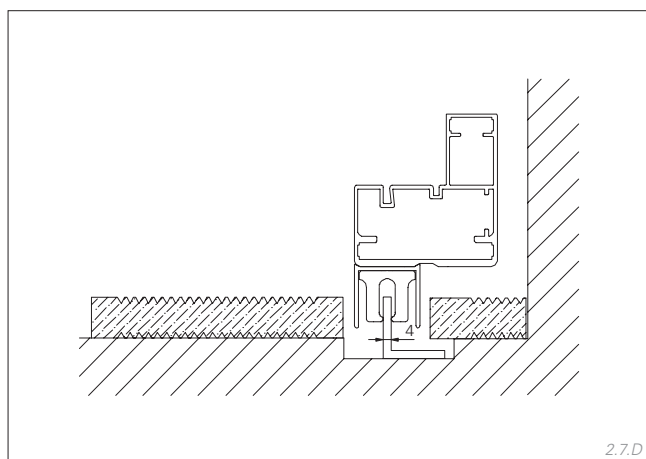

Guidages continus type D pour l'installation sur place sur des bases solides.
Aucun ajustement ultérieur possible!

Réglage de la butée du chariot de roulement

- ▶ Pousser les battants coulissants en position finale
- ▶ Glisser la butée contre le chariot de roulement
- ▶ Serrer la vis d'arrêt

marche manuelle

- ▶ Ajuster la résistance de serrage du ressort de maintien au niveau de la vis de réglage

La précontrainte du ressort de maintien peut être augmentée en le tournant dans le sens des aiguilles d'une montre !

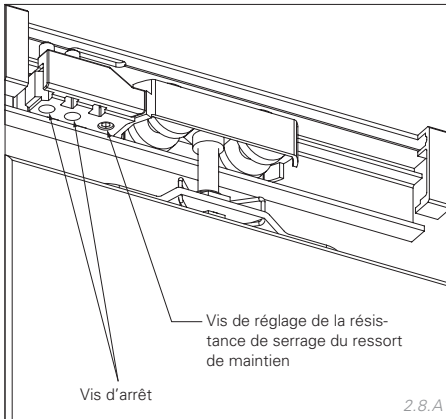

commande électrique par câble

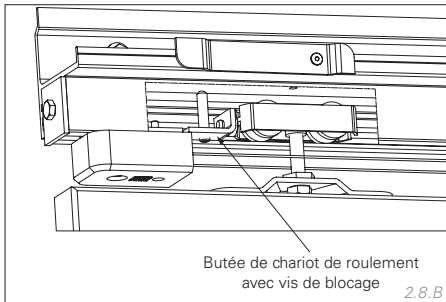

Couplage des battants coulissants à la commande à câble électrique

REMARQUE

Sur les schémas 1/L-R, 2/L-RR, 2/LL-R et 2/LL-RR, un vantail synchrone supplémentaire est rattaché au câble d'entraînement. Pour ce faire, placer les vantaux sur la position OUVRIR et fixer le câble d'entraînement à l'équerre située sur le vantail supplémentaire.

Si la position du ressort de traction est telle que celui-ci ne peut pas être fixé au vantail à entraîner, une mise en service préalable doit être effectuée ; cf. document séparé [F918 Manuel d'utilisation Motorisation pour volets coulissants](#), chapitre « Mise en service ».

Il est impossible de bouger le câble d'entraînement manuellement !

- ▶ Positionner le câble d'entraînement avec ressort de traction par rapport au vantail entraîné.
- ▶ Fixer le câble d'entraînement à l'équerre située sur le vantail.

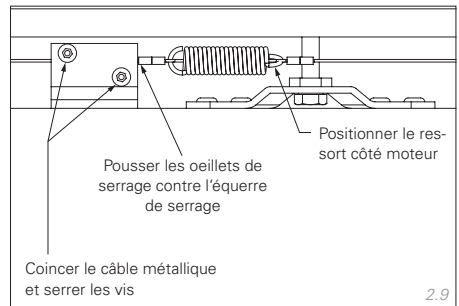

- ▶ Vérifier la tension du câble et du ressort et l'ajuster au besoin.

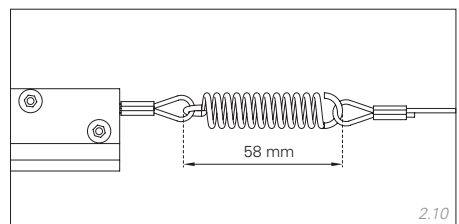

Retendre le câble d'acier

- ▶ Desserrer les vis de fixation de la poulie de renvoi.
- ▶ Tourner la vis à six pans frontale jusqu'à ce que le ressort soit tendu sur 58 mm.
- ▶ Serrer les vis de fixation.

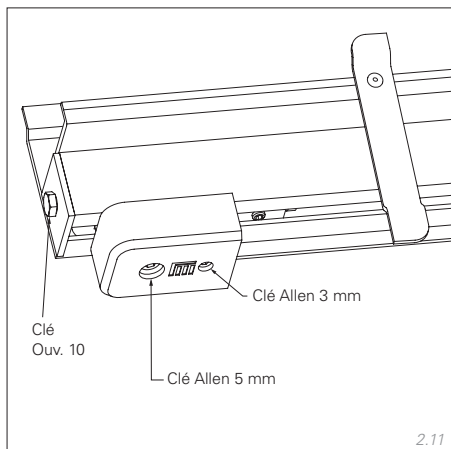

Systèmes coulissants électriques avec surlongueur

REMARQUE

Le câble d'entraînement est livré en vrac avec une dragonne posée en usine

- ▶ Montage des rails porteurs et de guidage.
- ▶ Tendre le câble métallique sur les poulies de câble.
- ▶ Accrocher le ressort de traction à la dragonne correspondante (côté moteur).
- ▶ Enfoncer l'extrémité libre du câble dans la broche et accrocher la dragonne dans le ressort de traction.
- ▶ Serrer la broche et couper le bout de câble dépassant.
- ▶ Prétendre le ressort de traction sur 58 mm.
- ▶ Coincer le câble d'entraînement dans l'équerre située sur le dessus des vantaux.
- ▶ Mettre l'installation en marche.

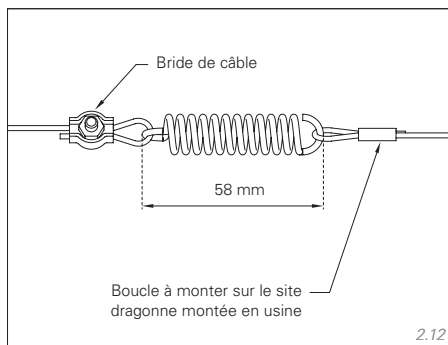

Montage des plaques-écran

- ▶ Visser les couvercles latéraux sur les profilés de plaques-écran.

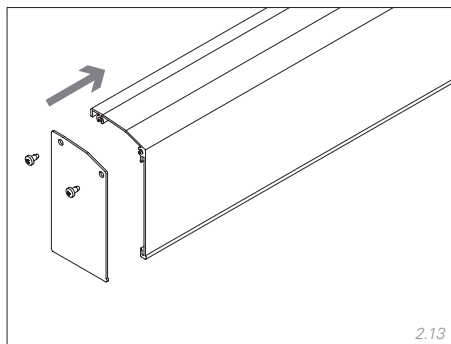

- ▶ Suspendre la plaque-écran.

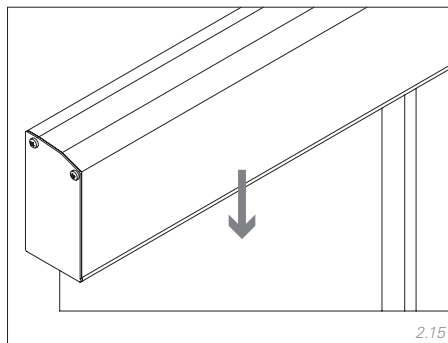

- ▶ Incliner l'étrier de plaque-écran (env. 45°).

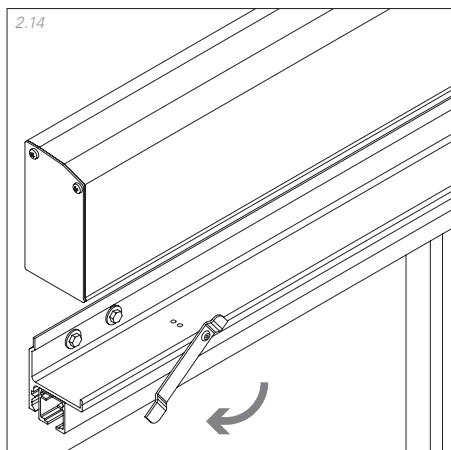

- ▶ Serrer et verrouiller l'étrier.

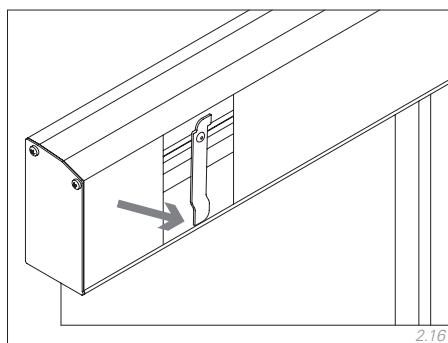

EHRET GmbH

Volets en aluminium

Bahnhofstrasse 14 - 18

D- 77972 Mahlberg

Tél. + 49(0) 78 22/439-0

Fax + 49(0) 78 22/439- 116

www.ehret.com