



MoveTronic

Volet coulissant et pliable motorisé



Manuel de montage et d'utilisation

POSE PERSONNEL SPÉCIALISÉ
Valable à partir d'octobre 2022

F 672.1

Remarques

Les présentes instructions de montage décrivent la pose et la mise en service du volet couissant et pliable électrique EHRET MoveTronic.

Avant la mise en service, lisez ces instructions de montage attentivement et dans leur intégralité. Suivez les étapes prescrites du processus et tenez compte des remarques et des recommandations indiquées.

La connaissance et une application pratique scrupuleuse des consignes de sécurité et des avertissements indiqués sont indispensables au fonctionnement correct et techniquement sûr du volet EHRET MoveTronic. La société EHRET GmbH ne saurait être tenue pour responsable si les personnes effectuant la mise en service et utilisant le produit disposent de connaissances insuffisantes.

Ces instructions de montage font partie intégrante du produit et doivent donc être conservées tout au long de sa durée de vie, c'est-à-dire jusqu'à l'élimination du produit. Chaque produit vendu doit être accompagné des présentes instructions de montage.

Ces instructions de montage s'adressent à un personnel spécialisé et qualifié. Par personnel spécialisé et qualifié, on entend des personnes possédant une expérience en matière de transport, d'installation, de pose, de mise en service et d'utilisation du produit et disposant des compétences appropriées de par leur profession. Le personnel spécialisé doit connaître et respecter les normes et les directives applicables.

Ce produit est conforme aux règles techniques générales. Afin de garantir une mise en service sûre, il est nécessaire d'adopter un comportement respectueux des principes de sécurité. Veuillez donc tenir compte des remarques suivantes.

-
- ▶ *Avant le montage, retirez tous les matériaux d'emballage et de protection !*
 - ▶ *Après le montage, retirez les étiquettes collées sur les volets !*
-

Au cas où une partie de ces instructions de montage ne serait pas tout à fait claire, adressez-vous impérativement au personnel spécialisé de la société EHRET GmbH, 77972 Mahlberg (Allemagne).

Sommaire

Remarques	2
Explication des symboles	4
Consignes de sécurité	4
CE Déclaration CE de conformité	6
1 Description du produit	
Propriétés du produit	7
Caractéristiques techniques	7
Fournitures	8
Outils nécessaires	9
2 Instructions de montage	
Préparation	10
Mode de montage 1 : Pose sous linteau	11
Mode de montage 2 : Pose dans l'embrasure	11
Montage de l'entraînement	12
Montage du rail d'entraînement	12
Préparation de vantaux	14
Accrocher le premier vantail	14
Accrocher le lot de vantaux	15
Accrocher le dernier vantail	16
Mettre en place le profil d'accouplement	17
3 Mode d'emploi	
Schéma de connexion	18
Éléments de commande	19
Programmation des positions finales	19

Explication des symboles

Mises en garde

DANGER

- ▶ Signale un danger immédiat qui peut entraîner la mort ou des blessures graves, si les mesures de précaution correspondantes ne sont pas prises.

AVERTISSEMENT

- ▶ Signale un danger de mort, de blessures corporelles graves ou de dommages matériels importants, si les mesures de précaution correspondantes ne sont pas prises.

ATTENTION

- ▶ Signale un éventuel danger imminent qui peut entraîner des blessures sans gravité ou des dommages matériels légers, si les mesures pour l'éviter ne sont pas prises.

- ▶ Consignes opératoires

Consignes de sécurité

- ▶ Seul un personnel spécialisé et qualifié est autorisé à procéder à la pose et à la mise en service !

AVERTISSEMENT

Une pose incorrecte peut entraîner des blessures graves et/ou des dommages matériels importants.

- ▶ Suivez toutes les instructions de pose.

AVERTISSEMENT

- ▶ Tenez compte des remarques et des avertissements suivants afin d'éviter tout danger et de protéger le produit.

- ▶ Respectez les prescriptions de prévention des accidents de l'association professionnelle concernée.
- ▶ Respectez les prescriptions du code de la route pendant le transport.
- ▶ Assurez-vous que le chargement est correctement sécurisé sur l'engin de transport.
- ▶ Veillez à ce que les moteurs soient stockés au sec jusqu'à leur assemblage final et à leur mise en service.
- ▶ Définissez une zone de sécurité étendue autour du site de montage et interdisez-en l'accès.
- ▶ Respectez intégralement les prescriptions des fabricants des chevilles et du matériel de fixation.
- ▶ Avant la pose, vérifiez la charge admissible du support de pose.
- ▶ Si des points concernant les supports de pose sont à éclaircir, adressez-vous à l'expert responsable en matière de construction.
- ▶ Les travaux électriques ne doivent être effectués que par des électriciens agréés.
- ▶ Les schémas de connexion spécifiés doivent être respectés. Dans le cas contraire, le moteur risque d'être endommagé. La société EHRET GmbH ne saurait être tenue pour responsable des dommages dus à une installation non conforme.

- ▶ Vérifiez que le produit est en bon état avant de le poser. Les produits nécessitant une réparation ne doivent pas être utilisés.
- ▶ Ne touchez pas les parties internes du produit devenues accessibles suite à des dommages (p. ex. câbles/conducteurs électriques).
- ▶ Arrêtez immédiatement l'utilisation de votre moteur électrique en cas de dégagement de fumée.
- ▶ Empêchez les enfants de jouer avec les dispositifs de commande des moteurs.
- ▶ Les appareils électriques/électroniques ne sont pas à sécurité intégrée. Assurez-vous qu'une panne de courant n'entraîne aucun danger pour les personnes ni pour le produit.
- ▶ Les appareils à commande électrique peuvent se mettre en mouvement à tout moment et intempestivement. Évitez tout danger que ce phénomène pourrait entraîner pour les personnes et le produit.
- ▶ Aucune personne ni aucun obstacle ne doit se trouver dans la zone de pivotement et de déplacement des volets. Tenez les personnes et les objets à distance jusqu'à ce que les volets aient atteint leur position finale.
- ▶ Lors de l'ouverture et de la fermeture des volets, ne saisissez pas les pièces en mouvement et restez en dehors des zones de fermeture.
- ▶ Évitez que des vêtements ou des parties du corps puissent être happés par des pièces en mouvement de l'installation.
- ▶ Lors de travaux de maintenance, débranchez les moteurs de l'alimentation secteur.
- ▶ En cas de chutes de neige, de pluie neigeuse ou de pluie verglaçante, du givre peut se former sur le produit. Attendez jusqu'à la disparition du givre pour actionner le volet et passez de la commande automatique à la commande manuelle.
- ▶ Assurez-vous que les volets sont fermés avant l'apparition d'une charge due au vent.
- ▶ En cas de vitesses de vent supérieures à 62 km/h (vent de tempête), les volets ne doivent pas être actionnés.
- ▶ Aucune charge supplémentaire telle qu'une personne ou un objet ne doit peser sur les volets.
- ▶ Les volets ne servent pas à la sécurité anti-chute des personnes.

⚠ AVERTISSEMENT

Risque de blessure en raison du poids du produit !

- ▶ Faites appel à au moins deux personnes pour le transport et la pose en raison du grand poids des produits.

- ▶ Procédez avec précaution lors du transport du produit pour éviter de l'endommager.
- ▶ Veillez à ne pas endommager le produit lors du retrait de l'emballage.

⚠ AVERTISSEMENT

Risque d'étouffement lié au film d'emballage.

- ▶ Le film d'emballage doit être tenu hors de portée des enfants.
- ▶ Conservez soigneusement le film jusqu'à ce que vous le rapportiez à un point de recyclage.

- ▶ Rapportez les matériaux d'emballage dans un point de recyclage.

CE Déclaration CE de conformité

Le fabricant : EHRET GmbH
Volets en aluminium
Bahnhofstrasse 14-18
D - 77972 Mahlberg

déclare à propos du produit : **Volet coulissant et pliable motorisé MoveTronic**

relève de et répond aux dispositions de la

Directive 1999/05/CE concernant les équipements hertziens et les équipements terminaux de télécommunications

ainsi que des normes suivantes :

EN 301 489-3:2000 CEM et spectre radioélectrique (ERM) – Norme de compatibilité électromagnétique pour les équipements et les services radio – Partie 3 : conditions spécifiques pour les appareils à courte portée (SRD) fonctionnant dans des fréquences entre 9 kHz et 40 GHz

EN 300 220-3:2000 Compatibilité électromagnétique et spectre radioélectrique (ERM) – Dispositif à courte portée (SRD) – Équipements radioélectriques à utiliser dans la plage de fréquences de 25 MHz à 1000 MHz avec des niveaux de puissance allant jusqu'à 500 mW – Partie 3 : norme européenne (EN) harmonisée couvrant les exigences essentielles du paragraphe 3.2 de la Directive R&TTE

98/37/CE Directive relative aux machines

EN 73/23/CEE Directive basse tension

**EN 60730 +A1 +A2
+A11 +A12 +A13
+A14 +A15** Exigences de sécurité relatives aux dispositifs de commande électrique automatiques

Nom et adresse de la personne autorisée à compiler les documents techniques :

Ralf Gielen
Directeur technique

Lieu : D - 77972 Mahlberg
Date : 01.06.2022



EHRET GmbH
Eberhard Schopferer
Gérant

1 Description du produit

Propriétés du produit

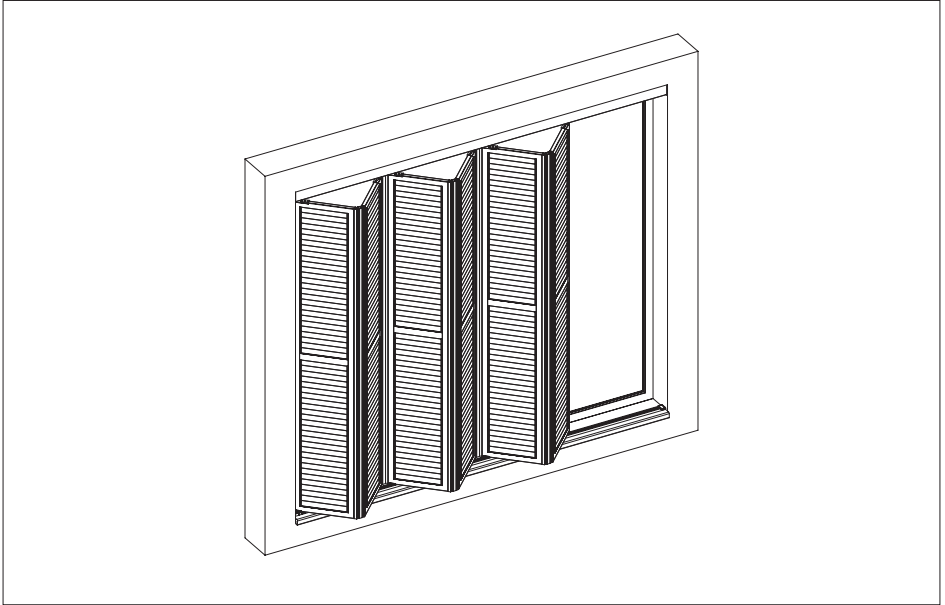

Caractéristiques techniques

<i>Tension de service</i>	230 V – 50 HC
<i>Dimensions</i>	1150 à 3430 mm (L) 227 × 94 mm (l × H)
<i>Raccordement</i>	Câble d'environ 0,5 m;
<i>Courant 230 V CA :</i>	Connecteur Hirschmann à 3 pôles STAK 2
<i>Barrière photoélectrique :</i>	Connecteur circulaire TTAF M12
<i>Puissance absorbée</i>	max. 2 × 260 W
<i>Veille</i>	< 1 W
<i>Indice de protection</i>	IP 44 / IP 55
<i>Température de service</i>	de –20° C à +55° C

- Moteur avec commande d'actionnement des volets coulissants intégrée
- Entraînement électrique adapté au fonctionnement permanent sur réseau 230 V avec câble d'alimentation Commande
- Câble de raccordement (env. 0,5 m) au courant 230 V et à la barrière photoélectrique
- en externe, un bouton-poussoir radio ou un émetteur radio manuel est nécessaire
- convient également pour une connexion SmartHome
- Vitesse de déplacement préréglée, protection par cellule photoélectrique et arrêt de la force

Fournitures

MoveTronic

Volet coulissant et pliable électrique

complet avec entraînement de volet coulissant et pliable 230 V, vantaux avec ferrures et accessoires

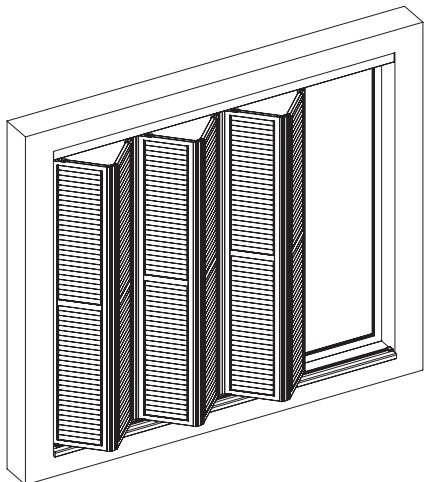

Schémas d'entraînement

selon la variante 2 à 6 vantaux

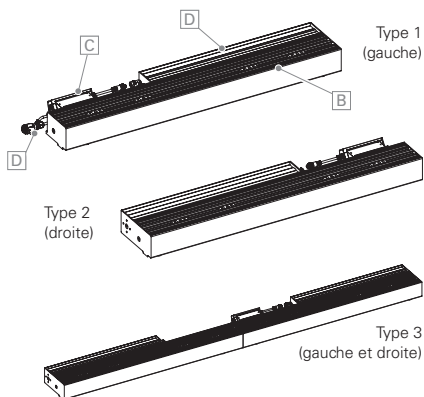

[D] Entraînement, [B] Rail de roulement supérieur,
[C] Commande, [D] Connexion

Variante A

Moteur à l'intérieur

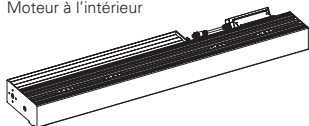

Variante B

Moteur à l'extérieur

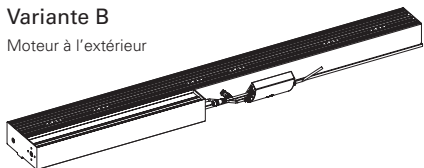

Rails de guidage inférieurs

sur un seul côté
(Type1/2)

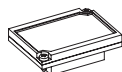
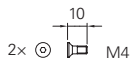
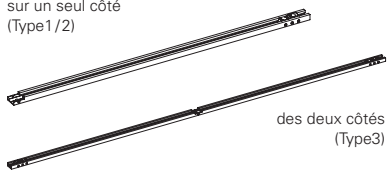

Miroir réflecteur

Attention :

Pour la variante B (moteur à l'extérieur), une distance d'au moins 30 mm doit être respectée entre l'entraînement et la fenêtre !

Vantail avec ferrures

selon la variante, à 2, 4 ou 6 vantaux

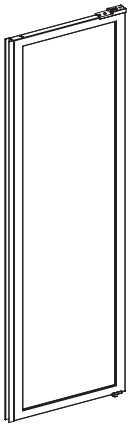

Premier vantail
Vantail 1 (G/D)



Lot de vantaux
Vantail 2+3 / 4+5

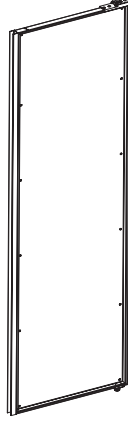

Dernier vantail
Vantail 2/4/6 (G/D)

Accessoires



Profilé d'accouplement

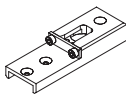

Palier rotatif
supérieur



Siège de palier
pour palier rotatif



Rivet Ø 4 mm

Outils nécessaires

Non compris dans les fournitures

Taille 2,5/3/4

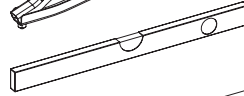

Embout buccal
rallongé

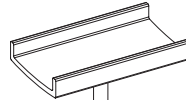
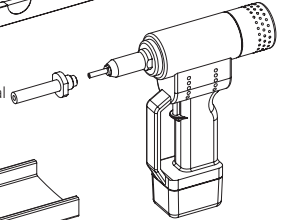

Mât de levage

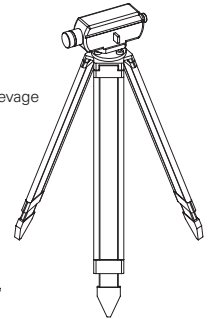
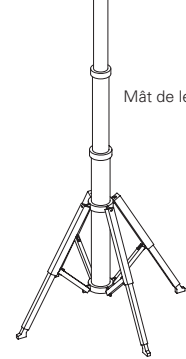

Appareil de
nivellement

Foret à pierre

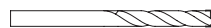

2 Instructions de montage

Préparation

⚠ AVERTISSEMENT

Risque de blessure/de dommages matériels liés à l'utilisation d'éléments de fixation inappropriés

- ▶ Choisissez le matériel de fixation en fonction de la charge admissible des supports de pose !

REMARQUES

- La méthode de fixation est choisie en fonction du support et vous en êtes donc seul responsable.
- Lors du montage des boîtiers d'entraînement, tenez compte du poids de l'entraînement (env. 5-7 kg par vantail) en plus du poids du vantail !

⚠ ATTENTION

Perte de fonction et de garantie en raison d'un montage incorrect !

- Les trous de fixation ne doivent pas être percés à travers l'entraînement !

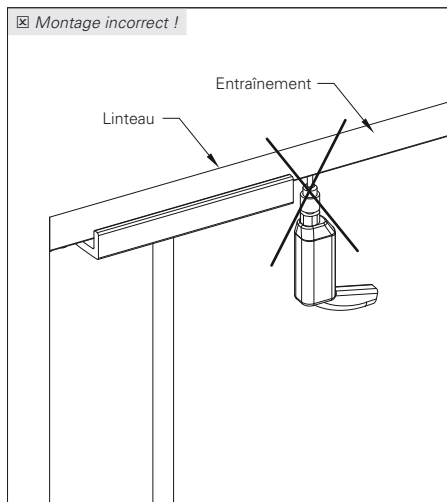

- Aucune saleté ne doit pénétrer dans le boîtier de l'entraînement.
- Ne pas utiliser de vis de fixation ou de rivets sur l'actionneur, car cela pourrait endommager l'actionneur.

Pose sous linteau

Mode de montage 1

⚠ ATTENTION

Pour la variante B (moteur à l'extérieur), une distance d'au moins 30 mm doit être respectée entre l'entraînement et la fenêtre !

REMARQUES

- Notez que l'entraînement doit être horizontal dans sa largeur et sa profondeur.
- Utilisez un mât comme aide au montage.
- ▶ Noter les perçages de fixation à l'aide d'un crayon et les percer.

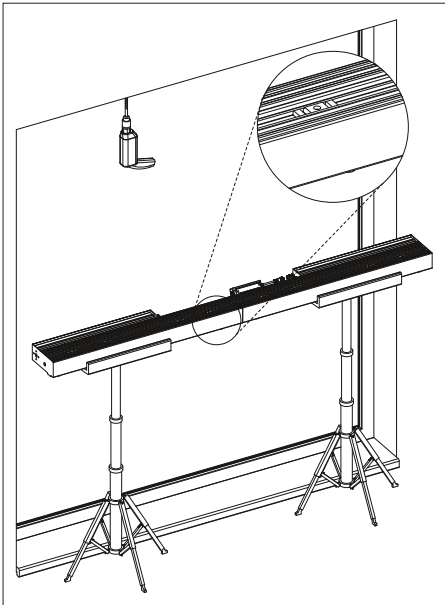

Pose dans l'embrasure

Mode de montage 2

⚠ ATTENTION

Pour la variante B (moteur à l'extérieur), une distance d'au moins 30 mm doit être respectée entre l'entraînement et la fenêtre !

REMARQUES

- Le matériel de fixation, comme par exemple les étriers de montage, doit être fourni par le client !
- Utilisez un mât comme aide au montage.
- ▶ Positionner les écrous coulissants dans le boîtier d'entraînement.
- ▶ Préparer les vis pour la fixation de l'entraînement

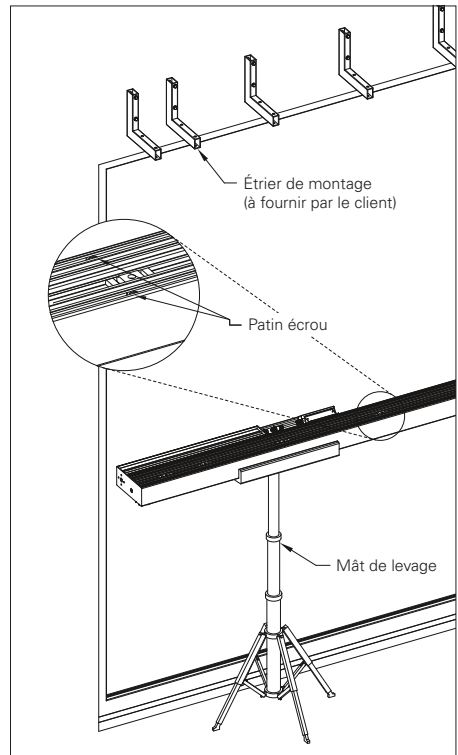

Montage de l'entraînement

REMARQUES

- La méthode de fixation est choisie en fonction du support et vous en êtes donc seul responsable.
- ▶ Aligner précisément l'entraînement dans toutes les directions et le monter.

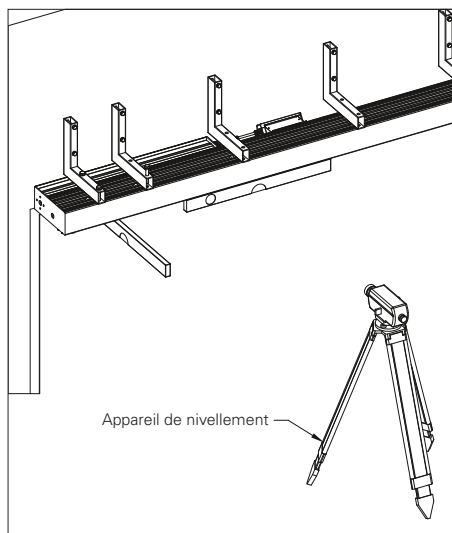

Montage du rail d'entraînement

Alignement du rail de guidage inférieur

- ▶ Aligner l'axe du palier de rotation du rail de guidage inférieur sur l'axe d'entraînement supérieur.

L'extrémité de l'entraînement supérieure correspond à l'extrémité du rail de guidage inférieur.

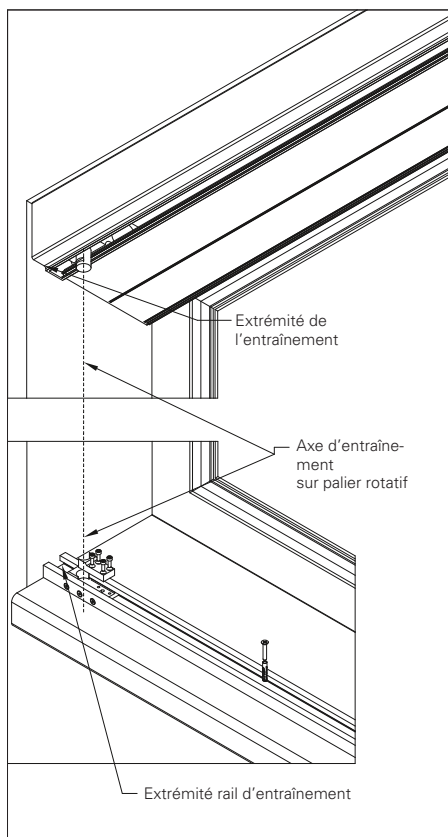

- ▶ Fixer le rail de guidage.

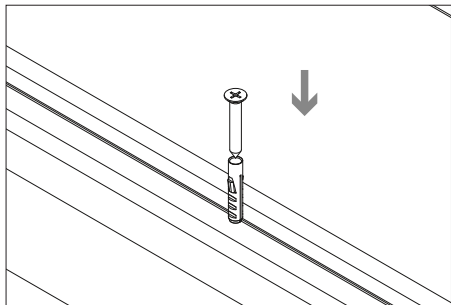

- ▶ Démonter le palier de rotation.

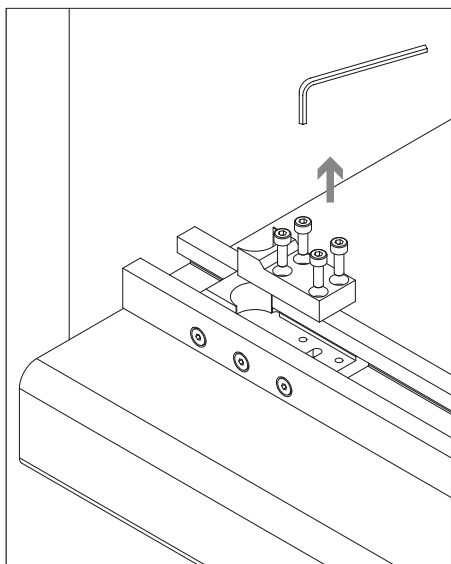

- ▶ Placer le miroir réflecteur dans l'évidement du rail de guidage inférieur.
- ▶ Fixer le miroir du réflecteur avec les 2 vis M4.

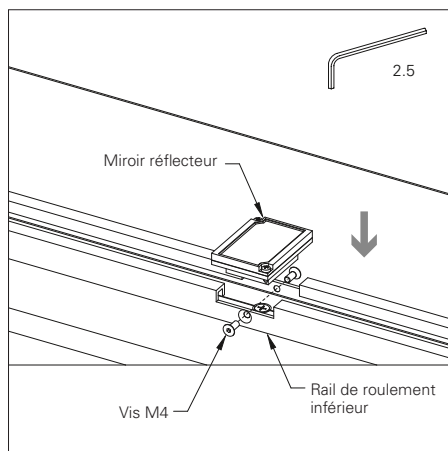

Préparation de vantaux

- ▶ Retirer les vis du palier de rotation.
- ▶ Retirer la pièce de pression du palier de rotation.

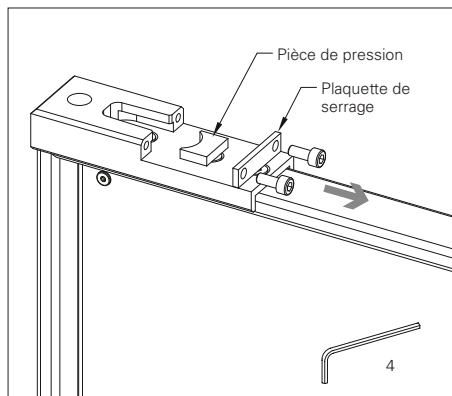

- ▶ Pousser la douille Igussur le palier de rotation inférieur.

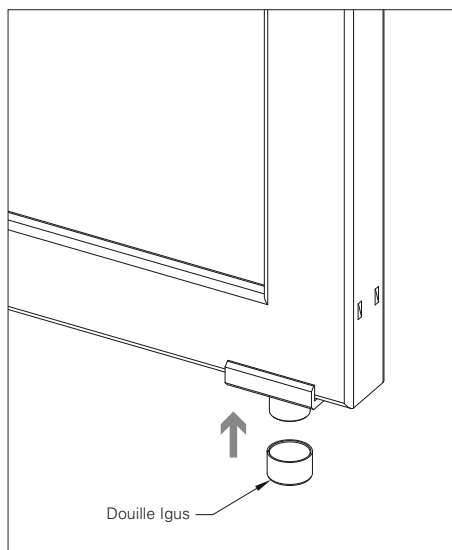

Accrocher le premier vantail

Vantail 1 (G/D)

- ▶ Insérer le vantail dans le palier de rotation.
- ▶ Mettre en place le contre-palier et le visser.

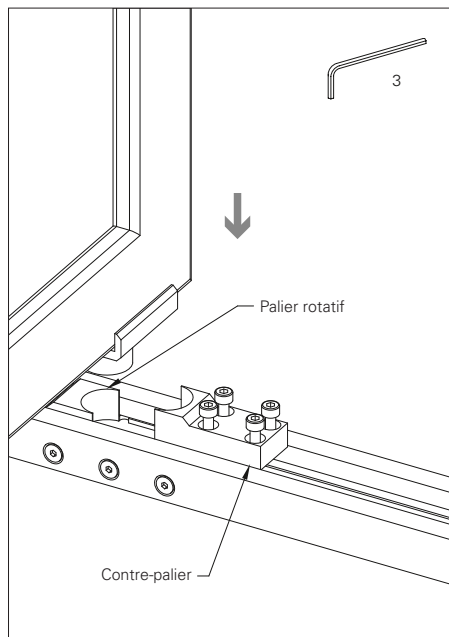

- ▶ Soulever légèrement le vantail et insérer le palier de rotation en haut dans le tourillon d'entraînement.

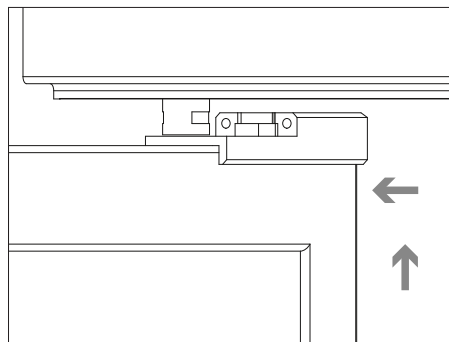

Accrocher le lot de vantaux

Vantail 2+3 / 4+5

- ▶ Insérer la pièce de pression dans le palier rotatif.
- ▶ Mettre en place la plaquette de serrage et la visser avec des vis M5.

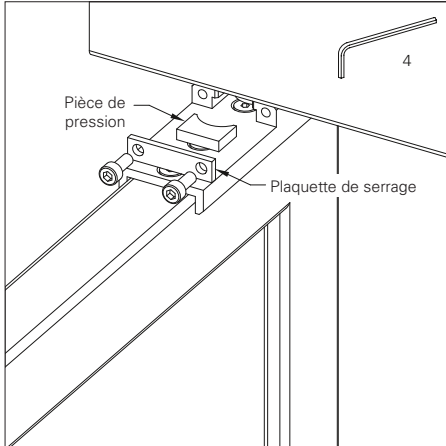

- ▶ Insérer le lot de vantaux dans le rail d'entraînement

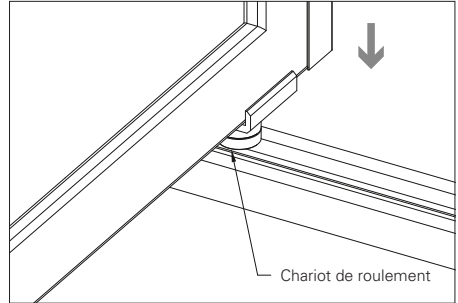

- ▶ Soulever légèrement le lot de vantaux et insérer le palier de rotation supérieur dans le tourillon d'entraînement

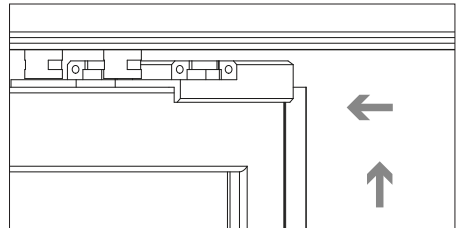

- ▶ Insérer la pièce de pression dans le palier rotatif.
- ▶ Mettre en place la plaquette de serrage et la visser avec des vis M5.

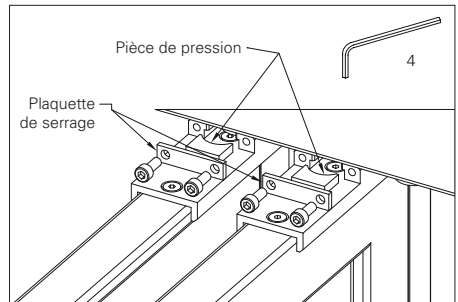

Accrocher le dernier vantail

Vantail 2/4/6 (G/D)

- ▶ Enfiler le dernier vantail dans le rail de guidage.

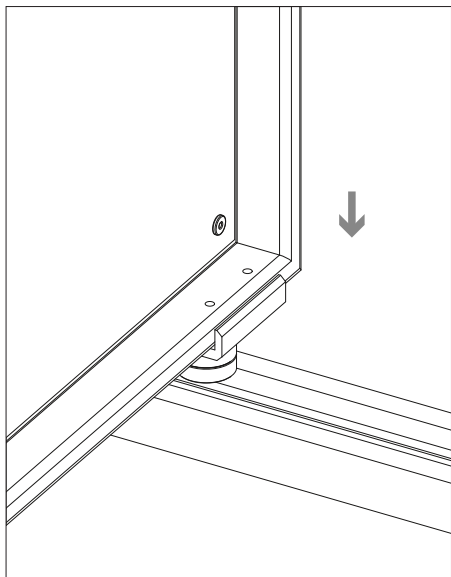

- ▶ Insérer la pièce de pression dans le palier rotatif.
- ▶ Mettre en place la plaquette de serrage et la visser avec des vis M5.

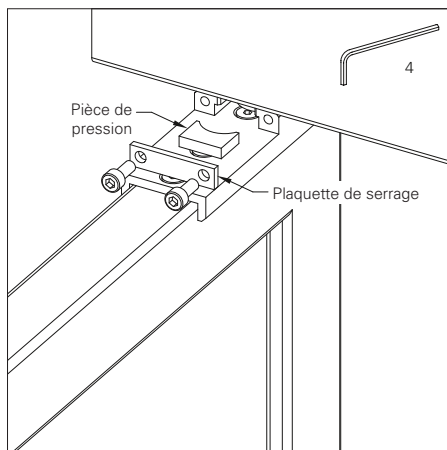

- ▶ Soulever légèrement le vantail et insérer le palier de rotation en haut dans le tourillon d'entraînement.

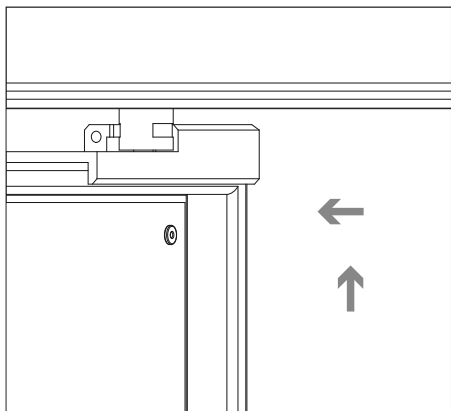

Mettre en place le profil d'accouplement

Vantaux 1 et 2

REMARQUES

Avant le montage, retirez tous les matériaux d'emballage et de protection !

- ▶ Enfiler le profilé d'accouplement dans les vantaux 1 et 2.
- ▶ Mettre en place les rivets et les riveter.

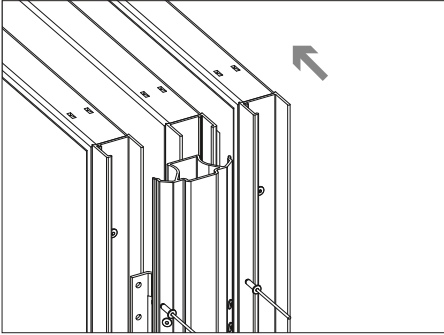

Vantaux 3 et 4

- ▶ Enfiler le profilé d'accouplement dans les vantaux 3 et 4.
- ▶ Mettre en place les rivets et les riveter.

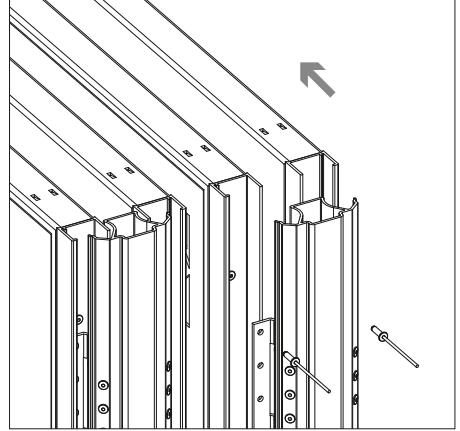

Vue du dessus

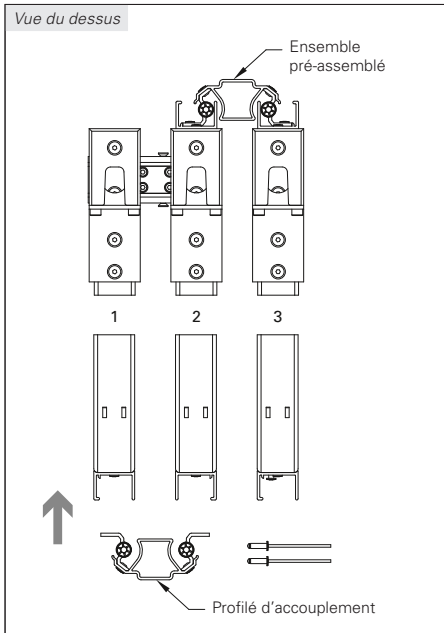

Vue du dessus

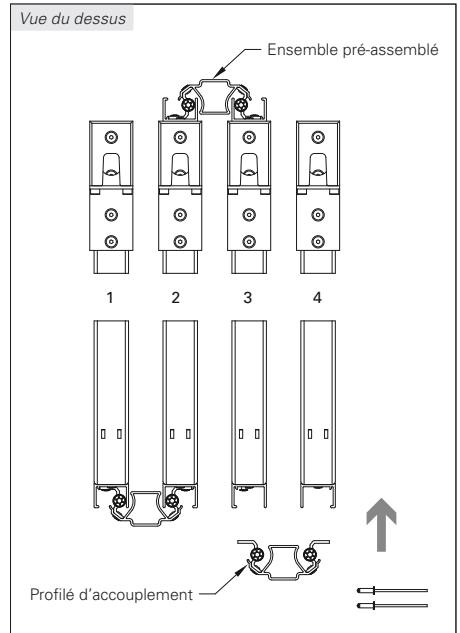

3 Mode d'emploi

Schéma de connexion

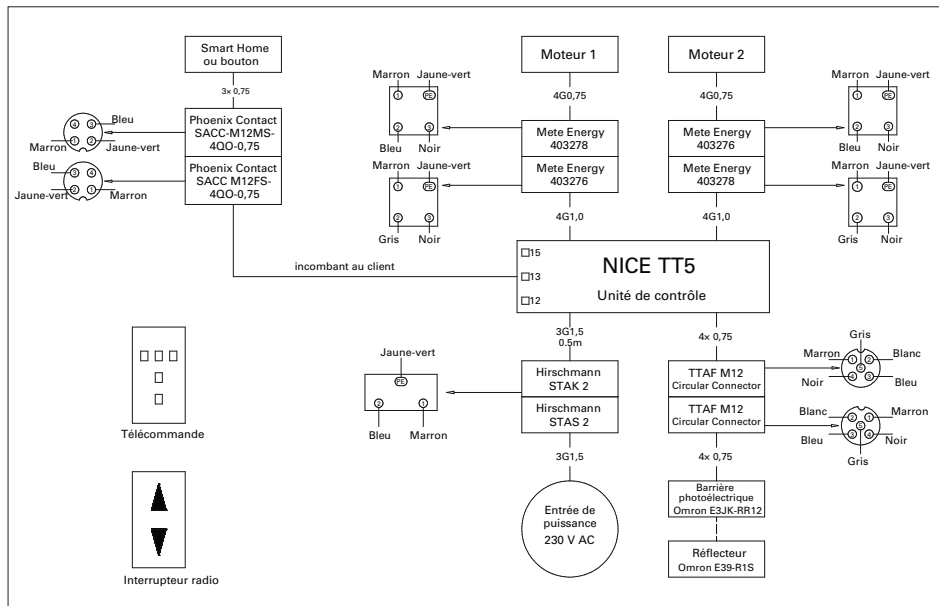

Moteur pour volets coulissants et pliables

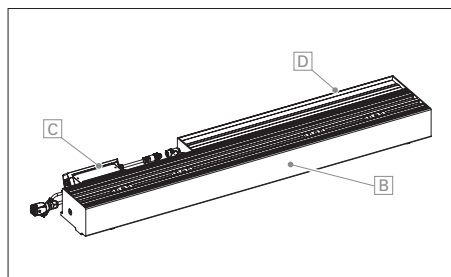

- D** Entraînement
- B** Rail de guidage
- C** Unité de commande NICE TT5

Interrupteur de programme Entraînement

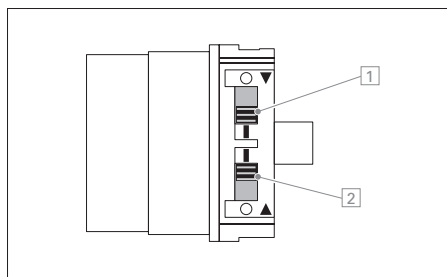

- 1** Interrupteur ENTRÉE-Sens de rotation ▼
- 2** Interrupteur SORTIE-Sens de rotation ▲
- Position d'extinction
- I** Position de programmation

Éléments de commande

Télécommande NICE

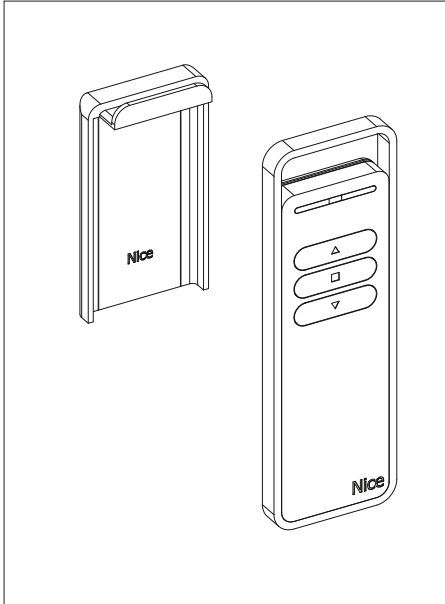



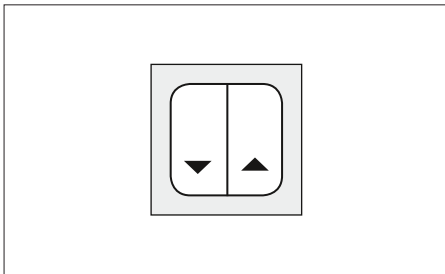

Interrupteur radio







Programmation des positions finales

REMARQUES

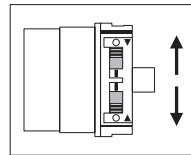

Un bref arrêt et la poursuite du déplacement signalent qu'aucune position finale n'est encore réglée dans le sens de déplacement correspondant.

- ▶ Retirer le cache de l'entraînement  à l'aide d'un tournevis.
- ▶ Pousser les interrupteurs  et  sur l'entraînement en position d'extinction .

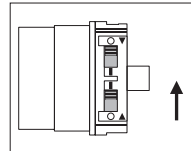

- ▶ Envoyer un bref ordre de marche à l'émetteur radio.
- ▶ Atteindre la position finale de sortie souhaitée.
- ▶ Faire glisser l'interrupteur  de la position d'effacement  à la position de programmation .



- ▶ Atteindre la position finale d'entrée souhaitée.
- ▶ Faire glisser le commutateur  de la position d'effacement  à la position de programmation .

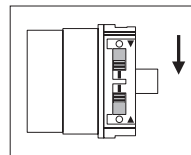

Les positions finales sont maintenant réglées.

EHRET GmbH

Volets en aluminium

Bahnhofstrasse 14-18

D-77972 Mahlberg

Tél. + 49 (0) 78 22/439-0

Fax + 49 (0) 78 22/439-116

www.ehret.com