

EHRET 

MoveTronic

Persiana scorrevole a libro elettrica



Istruzioni di montaggio e d'uso

MONTAGGIO AD OPERA DEL
PERSONALE SPECIALIZZATO

D 672.1

Avvertenze

Le presenti istruzioni di montaggio e d'uso descrivono il montaggio e la messa in funzione della persiana scorrevole a libro ad azionamento elettrico EHRET MoveTronic.

Prima di procedere alla messa in funzione leggere attentamente le presenti istruzioni di montaggio. Attenersi alle fasi di processo prescritte e tener conto delle avvertenze e raccomandazioni fornite. La conoscenza e l'attuazione corretta sul piano tecnico delle avvertenze di sicurezza e degli avvertimenti forniti costituiscono il presupposto per l'adeguato funzionamento del prodotto EHRET MoveTronic sul piano della tecnica di sicurezza. Conoscenze insufficienti per la messa in funzione e l'utilizzo comportano la perdita di qualsiasi rivendicazione di responsabilità nei confronti di EHRET GmbH.

Le presenti istruzioni di montaggio costituiscono parte integrante del prodotto, pertanto vanno sempre conservate fino allo smaltimento dello stesso. Alla vendita del prodotto vanno consegnate anche le presenti istruzioni di montaggio.

Le presenti istruzioni di montaggio si rivolgono a personale specializzato qualificato. Con personale specializzato qualificato si intendono le persone che hanno dimestichezza con il trasporto, l'allestimento, il montaggio, la messa in funzione e il funzionamento del prodotto e che dispongono della qualifica corrispondente alla propria attività. Il personale specializzato deve conoscere e rispettare le norme o direttive rilevanti.

Questo prodotto corrisponde alle regole generali della tecnica. Al fine di effettuare una messa in funzione sicura, è necessario un comportamento orientato alla sicurezza. Rispettare pertanto le seguenti avvertenze.

-
- ▶ *Prima del montaggio, rimuovere tutti i materiali di imballaggio e protezione!*
 - ▶ *Rimuovere le etichette applicate sulle persiane dopo l'installazione!*
-

Nell'eventualità che qualcosa non risulti chiaro dalle presenti istruzioni di montaggio, rivolgersi assolutamente al personale specializzato della ditta EHRET GmbH, 77972 Mahlberg.

Sommario

Avvertenze	2
Spiegazione dei simboli	4
Avvertenze di sicurezza	4
CE Dichiarazione di conformità CE	6
1 Descrizione del prodotto	
Caratteristiche del prodotto	7
Dati tecnici	7
Entità di fornitura	8
Utensili necessari	9
2 Istruzioni di montaggio	
Preparazione	10
Tipo di montaggio 1 : Montaggio sull'architrave	11
Tipo di montaggio 2 : Montaggio su facciata	11
Montaggio dell'azionamento	12
Montaggio del binario di guida	12
Preparare l'anta	14
Agganciare la prima anta	14
Agganciare il pacchetto di ante	15
Agganciare l'ultima anta	16
Inserire il profilo di accoppiamento	17
3 Istruzioni d'uso	
Schema elettrico	18
Elementi di comando	19
Inizializzare le posizioni finali.	19

Spiegazione dei simboli

Avvertenze

PERICOLO

- ▶ Indica un pericolo imminente che può causare la morte o lesioni gravi se non vengono adottate le misure di cautela corrispondenti.

AVVERTIMENTO

- ▶ Indica che possono verificarsi morte, lesioni fisiche gravi o danni ingenti alle cose se non vengono adottate le misure di cautela corrispondenti.

CAUTELA

- ▶ Indica un pericolo probabile che può causare lesioni lievi o danni alle cose se non viene evitato.

- ▶ Istruzioni operative

Avvertenze di sicurezza

- ▶ Montaggio e messa in funzione possono essere effettuati solo da personale specializzato qualificato!

AVVERTIMENTO

Un montaggio errato può causare gravi lesioni e/o danni alle cose.

- ▶ Osservare tutte le istruzioni di montaggio.

AVVERTIMENTO

- ▶ Tenere conto delle seguenti avvertenze e avvertimenti onde evitare pericoli e proteggere il prodotto.

- ▶ Rispettare le disposizioni in materia di prevenzione degli infortuni dell'associazione di categoria.
- ▶ Per il trasporto rispettare le disposizioni del Codice della strada.
- ▶ Assicurarsi che il carico sia ben fissato sul mezzo di trasporto.
- ▶ Accertarsi che gli azionamenti vengano conservati in un luogo asciutto fino al montaggio finale e alla messa in funzione.
- ▶ Delimitare un'ampia zona intorno al luogo di montaggio.
- ▶ Rispettare integralmente le disposizioni dei produttori di tasselli e di materiali di fissaggio.
- ▶ Prima del montaggio occorre verificare la portata delle superfici di montaggio.
- ▶ In caso di dubbi in merito ai sottofondi di costruzione, rivolgersi al proprio perito edile competente.
- ▶ Il lavori elettrici possono essere effettuati solo da elettricisti specializzati autorizzati.

- ▶ Rispettare gli schemi di collegamento prescritti, per evitare di danneggiare il motore. EHRET GmbH non si assume alcuna responsabilità per i danni derivanti da un'installazione non a regola d'arte.
- ▶ Prima del montaggio verificare che il prodotto non sia danneggiato. I prodotti che necessitano di una riparazione non possono essere utilizzati.
- ▶ Non toccare alcuna parte interna del prodotto resa accessibile da eventuali danni (ad es. cavi/linee elettriche).
- ▶ Interrompere immediatamente l'uso dell'azionamento elettrico in caso di fuoriuscita di fumo o fumo denso.
- ▶ Impedire ai bambini di giocare con i comandi degli azionamenti.
- ▶ Gli apparecchi elettrici/elettronici non sono a prova di guasto. Accertarsi che in caso di interruzione di corrente non si verifichino situazioni di pericolo per le persone e il prodotto.
- ▶ Gli apparecchi con comandi elettrici possono mettersi in movimento in qualsiasi momento e senza preavviso. Evitare le situazioni di pericolo derivanti per le persone e il prodotto.
- ▶ Quando le persiane sono in movimento, nella loro area di inclinazione e di spostamento non devono trovarsi persone od ostacoli. Tenere lontani persone e oggetti fino a quando le persiane non si trovano in posizione finale.
- ▶ All'apertura e chiusura delle persiane, non toccare le parti in movimento o le zone di chiusura.
- ▶ Evitare che indumenti o parti del corpo possano impigliarsi nelle parti in movimento dell'impianto.
- ▶ Durante gli interventi di manutenzione staccare gli azionamenti dall'alimentazione di rete.
- ▶ In caso di neve, nevischio o gelicidio si possono verificare dei congelamenti sul prodotto. Prima di azionarlo attendere lo scongelamento e impostare il comando automatico su manuale.
- ▶ Accertarsi che le persiane siano bloccate prima del verificarsi di un carico di vento.
- ▶ Con velocità del vento a partire da 62 km/h (vento di burrasca) le persiane non possono essere azionate.
- ▶ Sulle persiane non possono essere applicati carichi supplementari quali persone o oggetti.
- ▶ Le persiane non fungono da protezione anti-caduta per persone.



AVVERTIMENTO

Pericolo di lesione dovuta al peso del prodotto!

- ▶ A causa del peso elevato dei prodotti, il trasporto e il montaggio devono essere effettuati da almeno due persone.

- ▶ Trasportare il prodotto con cura onde evitare eventuali danneggiamenti.
- ▶ Durante la rimozione del materiale d'imballaggio fare attenzione a non danneggiare il prodotto.



AVVERTIMENTO

Pericolo di soffocamento dovuto alla pellicola d'imballaggio.

- ▶ Tenere la pellicola d'imballaggio fuori dalla portata dei bambini.
- ▶ Conservare la pellicola con cura prima di conferirla al riciclaggio.

- ▶ Conferire i materiali d'imballaggio al riciclaggio.

CE Dichiarazione di conformità CE

Il produttore: EHRET GmbH
Persiane in alluminio
Bahnhofstrasse 14-18
D-77972 Mahlberg

dichiara che il prodotto: **MoveTronic – Persiana scorrevole a libro elettrica**

al quale si riferisce questa direttiva, è conforme alle disposizioni della

Direttiva 1999/05/CE Apparecchiature radio e apparecchiature terminali di telecomunicazioni

e alle norme seguenti:

EN 301 489-3:2000 Compatibilità elettromagnetica e questioni relative allo spettro delle radiofrequenze (ERM); Norma di compatibilità elettromagnetica per apparecchiature e servizi radio – Parte 3: Condizioni specifiche per dispositivi a breve portata (SRD) operanti su frequenze fra 9 KHz e 40 GHz

EN 300 220-3:2000 Compatibilità elettromagnetica e questioni relative allo spettro delle radiofrequenze (ERM); Dispositivi a breve portata (SRD); Apparatı radio operanti nella banda di frequenza da 25 MHz a 1000 MHz con livelli di potenza fino a 500 mW – Parte 3: Norma armonizzata EN che soddisfa i requisiti essenziali di cui all'articolo 3.2 della Direttiva R&TTE

98/37/CE Direttiva Macchine

EN 73/23/CEE Direttiva Bassa Tensione

**EN 60730 +A1 +A2
+A11 +A12 +A13
+A14 +A15** Requisiti di sicurezza per dispositivi elettrici automatici e di comando

Nome e indirizzo della persona autorizzata ad allestire la documentazione tecnica:

Ralf Gielen
Direzione ufficio tecnico

Luogo: D-77972 Mahlberg
Data: 01.05.2016



EHRET GmbH
Eberhard Schopferer
Amministrazione

1 Descrizione del prodotto

Caratteristiche del prodotto

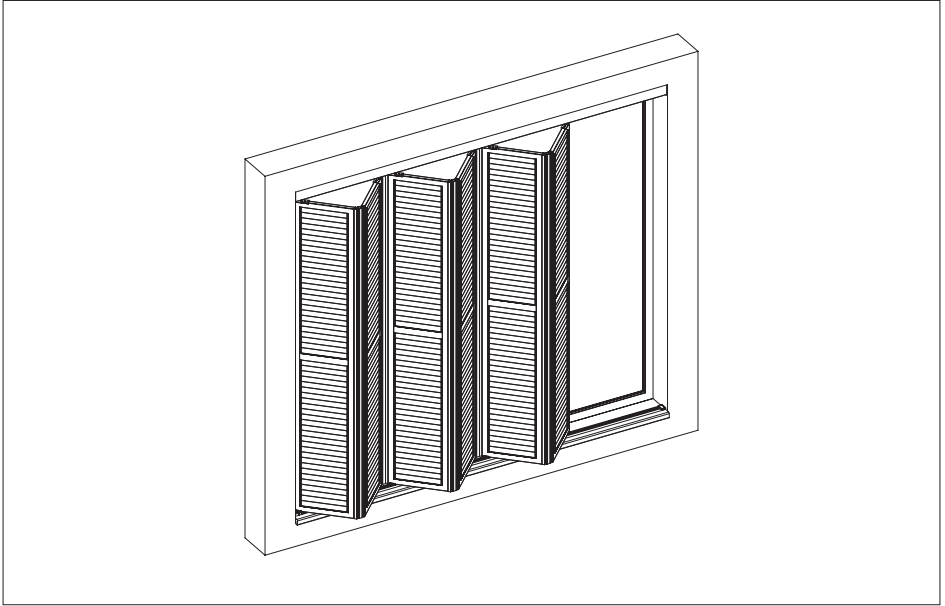

Dati tecnici

<i>Tensione d'esercizio</i>	230 V - 50 Hz
<i>Dimensioni</i>	da 1150 a 3430 mm (L) 227 × 94 mm (L×H)
<i>Collegamento alimentazione</i>	cavo di circa 0,5 m; Spina Hirschmann
<i>230 V CA:</i>	a 3 poli STAK 2
<i>Barriera fotoelettrica:</i>	Connettore circolare TTAF M12
<i>Potenza assorbita</i>	max. 2× 260 W
<i>Standby</i>	<1 W
<i>Tipo di protezione</i>	IP 44 / IP 55
<i>Temperatura d'esercizio</i>	Da -20 a +55 °C

- azionamento con comando integrato per azionare persiane scorrevoli a libro
- azionamento elettrico adatto al funzionamento continuo con la rete elettrica da 230 V con cavo di alimentazione dell'unità di controllo
- cavo di collegamento (circa 0,5 m) per alimentazione da 230 V e barriera fotoelettrica
- all'esterno è necessario un tasto radio o un radiotrasmettitore manuale
- è adatto anche per il collegamento a Smart-Home
- velocità di corsa preimpostata, protezione con barriera fotoelettrica e interruzione della forza

Entità di fornitura

MoveTronic

Persiana scorrevole a libro elettrica

completa di azionamento a 230 V,
ante con ferramenta e accessori

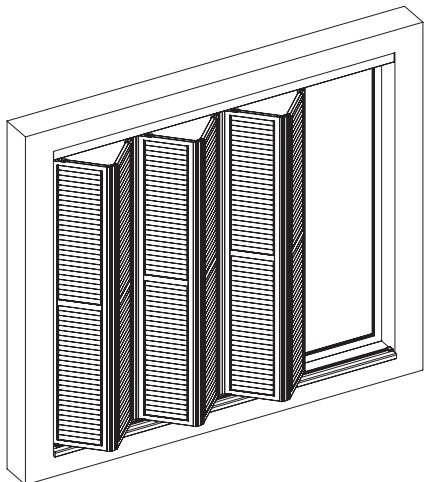

Variante A

Motore all'interno

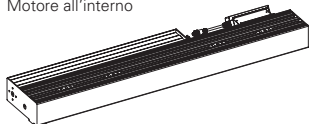

Variante B

Motore all'esterno

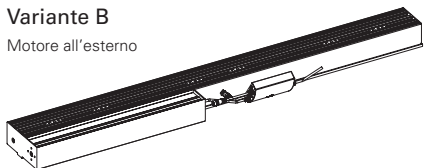

Cautela: Per la variante B (motore all'esterno), è necessario mantenere una distanza di almeno 30 mm tra l'azionamento e la finestra!

Schemi di azionamento

da 2 a 6 ante a seconda della variante

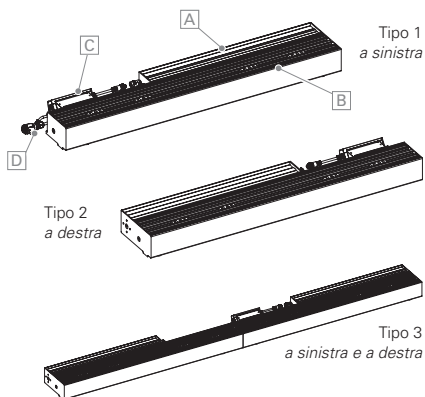

A Azionamento, **B** rotaia di scorrimento superiore,
C comando, **D** collegamento

Binari di guida inferiori

su un lato
(Tipo 1 / 2)



su due lati
(Tipo 3)



2x  10 M4

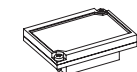

Specchio riflettore

Anta con ferramenta

a 2/4/6 ante a seconda della variante

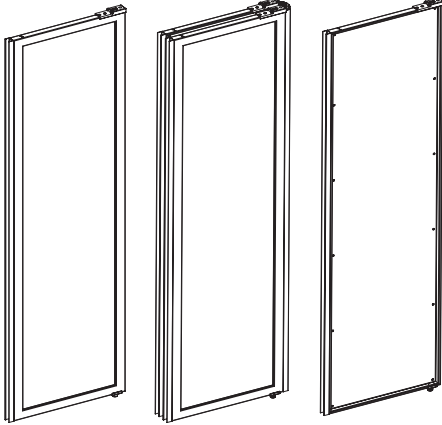

Prima anta
Anta 1 (dx/sx)

Pacchetto di ante
Ante 2+3 / 4+5

Ultima anta
Ante 2/4/6 (dx/sx)

Accessori

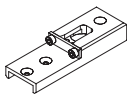

Supporto girevole
superiore



Sede per il suppor-
to girevole



Rivetto Ø 4 mm

Profilo di accoppiamento

Utensili necessari

non compresi nella fornitura

Misura 2,5/3/4

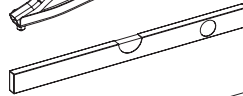
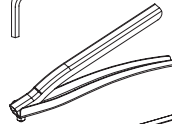

Bocchetta
allungata

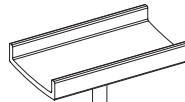
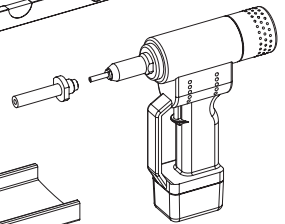

Telaio di solle-
vamento

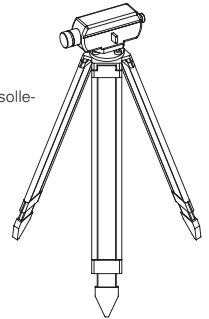
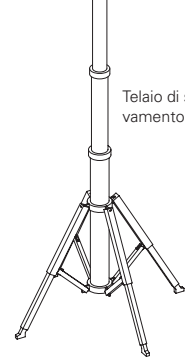

Dispositivo di
livellamento

Punta per pietra

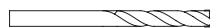

2 Istruzioni di montaggio

Preparazione

⚠ AVVERTIMENTO

Pericolo di lesione/danni alle cose dovuti a mezzi di fissaggio inadeguati

- ▶ Scegliere il materiale di fissaggio in base alla portata delle superfici di montaggio!

AVVERTENZE

- La scelta del metodo di fissaggio dipende dalla superficie di montaggio e ricade, pertanto, esclusivamente nella sfera di responsabilità dell'utente.
- Quando si installano i cassette dell'azionamento, tenere conto del peso dell'azionamento (circa 5-7 kg per anta) oltre al peso dell'anta!

⚠ ATTENZIONE

Perdita di funzionalità e garanzia a causa dell'installazione errata!

- I fori di montaggio non devono essere praticati attraverso l'azionamento!

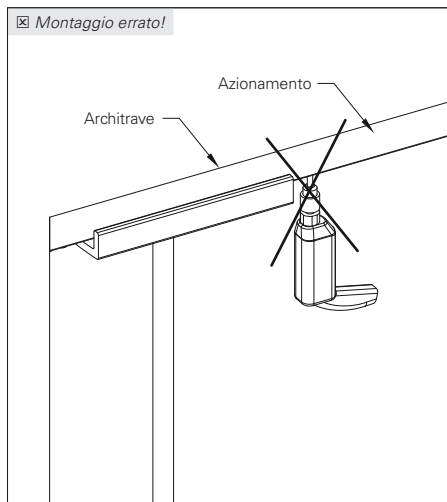

- La sporczia non deve entrare nell'alloggiamento dell'azionamento.
- Non applicare viti o rivetti di fissaggio all'azionamento, per evitare di comprometterne il funzionamento.

Montaggio sull'architrave

Tipo di montaggio 1

AVVERTENZE

- Tenere presente che l'azionamento deve essere montato in orizzontale in larghezza e profondità!
- Utilizzare un telaio di sollevamento come ausilio per il montaggio.
- ▶ Segnare i fori di fissaggio sull'architrave e praticare i fori

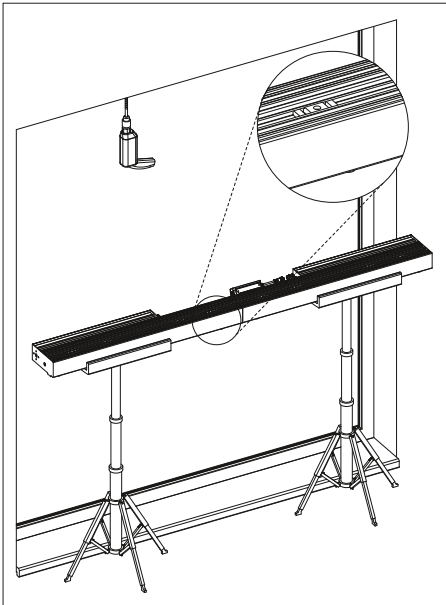

Montaggio su facciata

Tipo di montaggio 2

AVVERTENZE

- Il materiale di fissaggio, come le staffe di montaggio, deve essere fornito dal cliente!
- Utilizzare un telaio di sollevamento come ausilio per il montaggio.
- ▶ Posizionare i fermi per scanalatura nel cassetto dell'azionamento.
- ▶ Preparare le viti per il fissaggio dell'azionamento

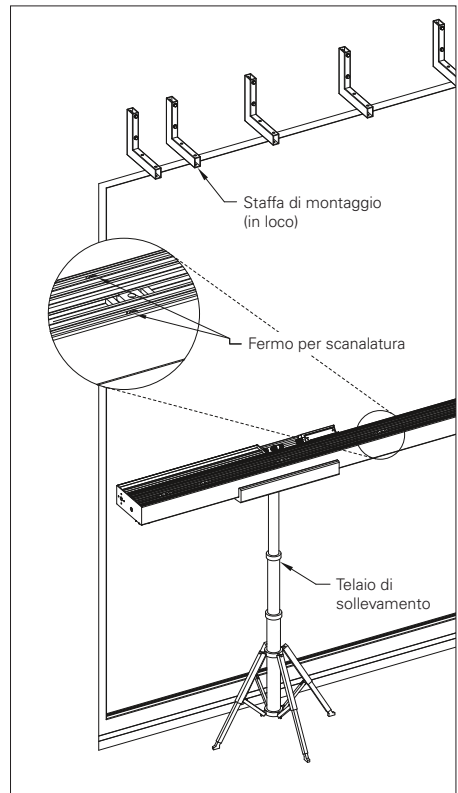

Montaggio dell'azionamento

AVVERTENZE

- La scelta del metodo di fissaggio dipende dalla superficie di montaggio e ricade, pertanto, esclusivamente nella sfera di responsabilità dell'utente.
- ▶ Allineare e montare con precisione l'azionamento in tutte le direzioni.

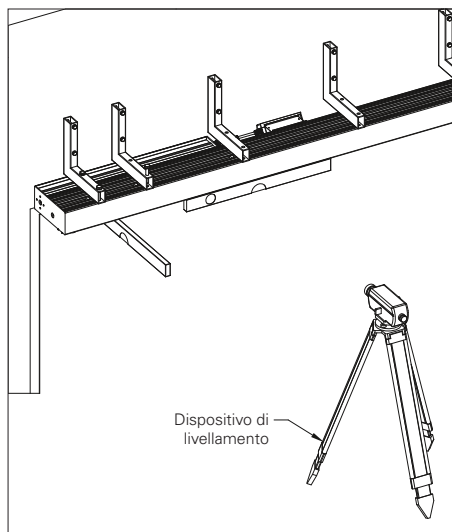

Montaggio del binario di guida

Allineare il binario di guida inferiore

- ▶ Allineare l'asse del supporto girevole del binario di guida inferiore con l'asse di azionamento superiore

L'estremità dell'azionamento superiore corrisponde all'estremità del binario di guida inferiore.

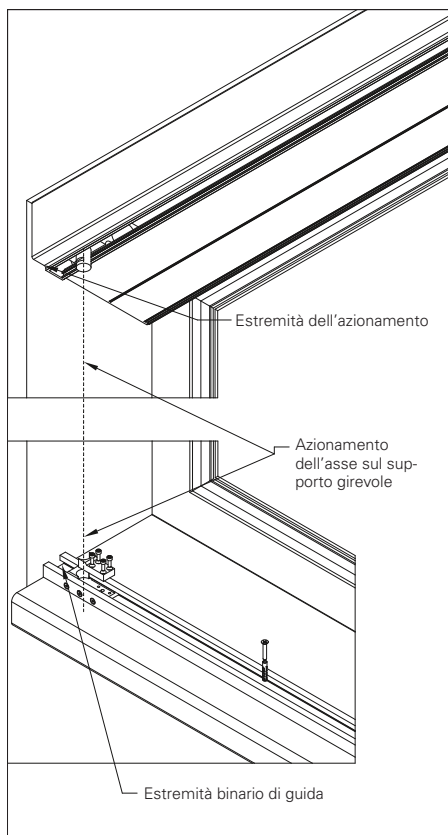

- ▶ Fissare il binario di guida

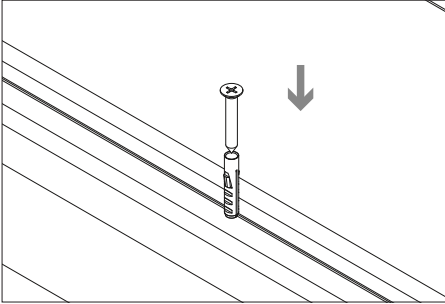

- ▶ Smontare il supporto girevole

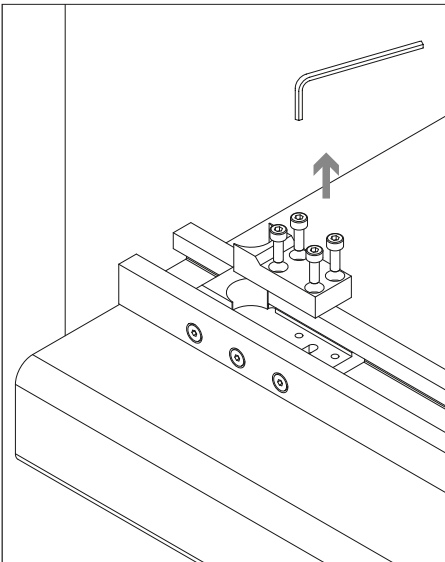

- ▶ Posizionare lo specchio riflettore nell'incavo del binario di guida inferiore.
- ▶ Fissare lo specchio riflettore con le 2 viti M4.

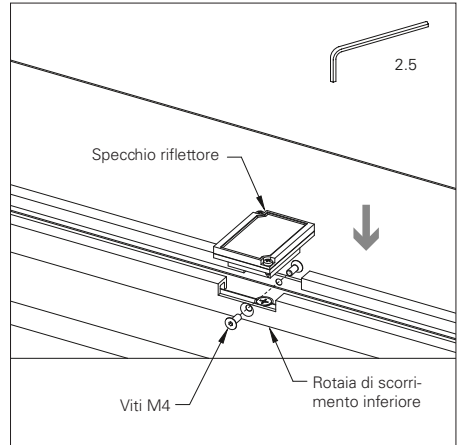

Preparare l'anta

- ▶ Rimuovere le viti dal supporto girevole.
- ▶ Rimuovere l'elemento di spinta dal supporto girevole.

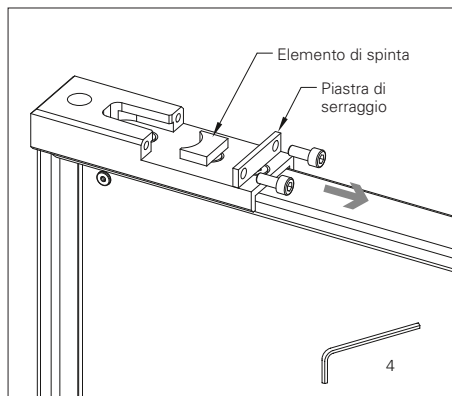

- ▶ Far scorrere il manicotto Igussul supporto girevole inferiore.

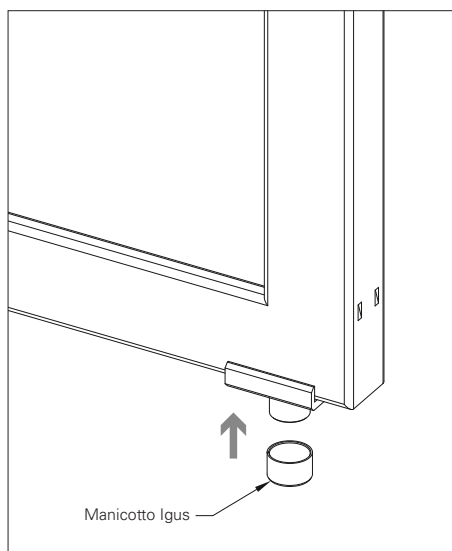

Aggianciare la prima anta

Anta 1 (sx/dx)

- ▶ Inserire l'anta nel supporto girevole
- ▶ Inserire il controcuscinetto e avvitarlo.

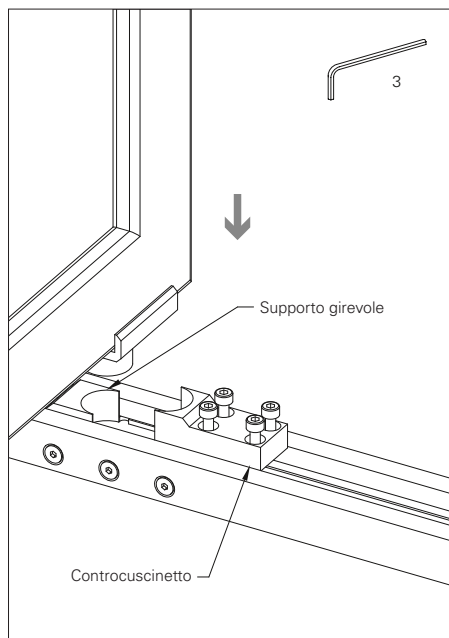

- ▶ Sollevare leggermente l'anta e spingere il supporto girevole nella parte superiore del perno dell'azionamento

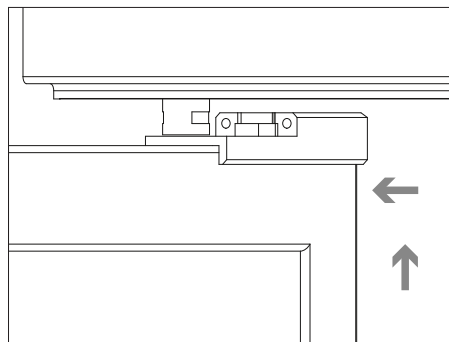

Agganciare il pacchetto di ante

Ante 2+3 / 4+5

- ▶ Spingere l'elemento di spinta nel supporto girevole
- ▶ Montare la piastra di serraggio e avvitare con viti M5

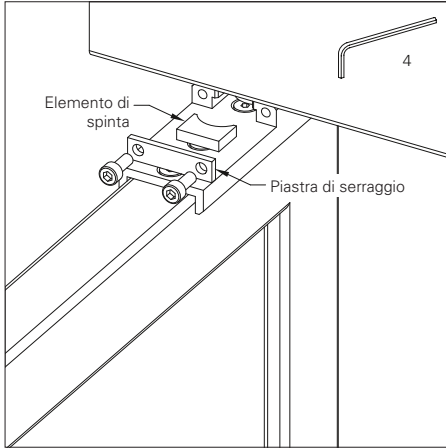

- ▶ Infilare il pacchetto di ante nel binario di guida.

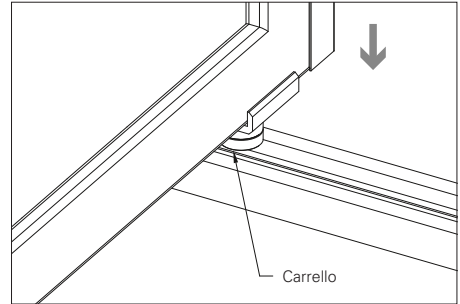

- ▶ Sollevare leggermente il pacchetto di ante e spingere il supporto girevole nella parte superiore del perno dell'azionamento

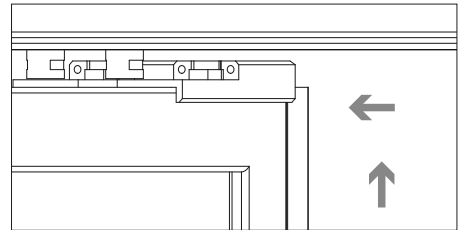

- ▶ Spingere l'elemento di spinta nel supporto girevole
- ▶ Montare la piastra di fissaggio e avvitare con viti M5

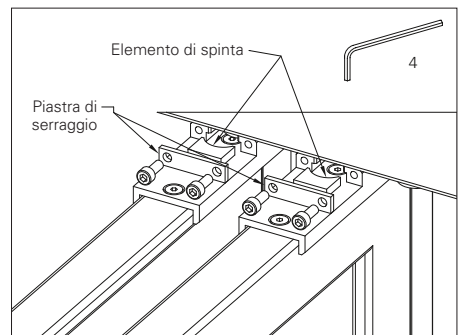

Agganciare l'ultima anta

Ante 2/4/6 (sx/dx)

- ▶ Infilare l'ultima anta nel binario di guida

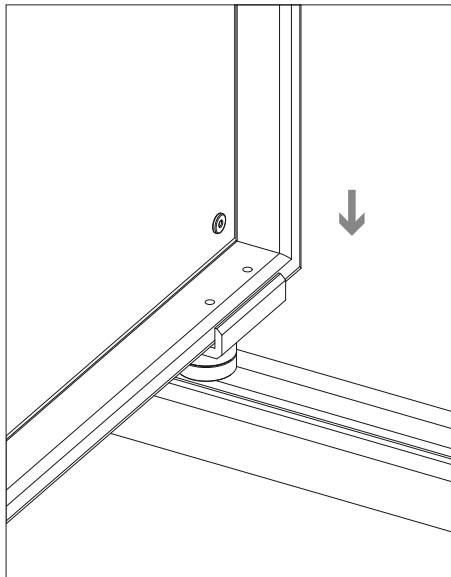

- ▶ Spingere l'elemento di spinta nel supporto girevole
- ▶ Montare la piastra di fissaggio e avvitarla con viti M5

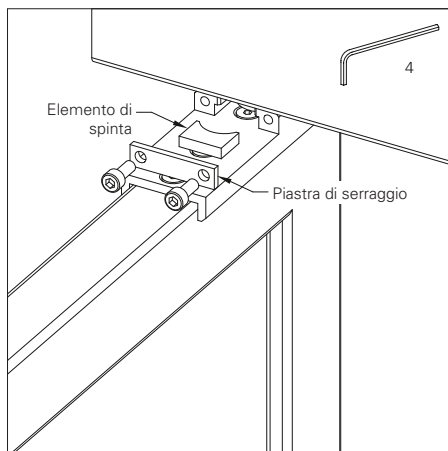

- ▶ Sollevare leggermente l'anta e spingere il supporto girevole nella parte superiore del perno dell'azionamento

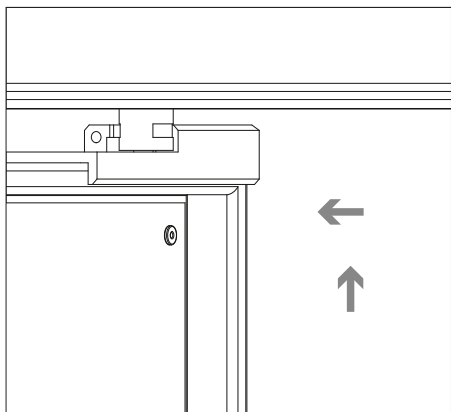

Inserire il profilo di accoppiamento

Ante 1 e 2

- ▶ Infilare il profilo di accoppiamento nelle ante 1 e 2.
- ▶ Inserire e fissare i rivetti.

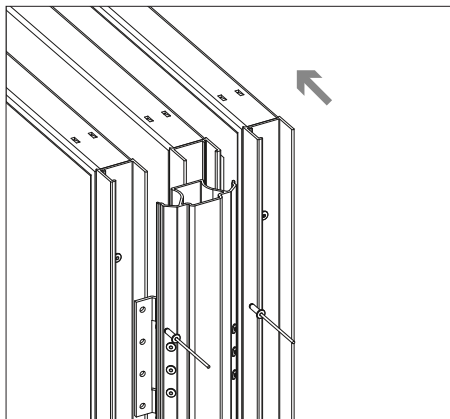

Inserire il profilo di accoppiamento

Ante 3 e 4

- ▶ Infilare il profilo di accoppiamento nelle ante 3 e 4.
- ▶ Inserire e fissare i rivetti.

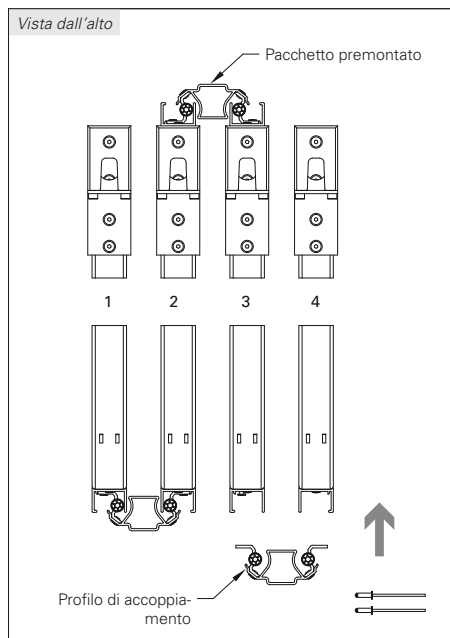
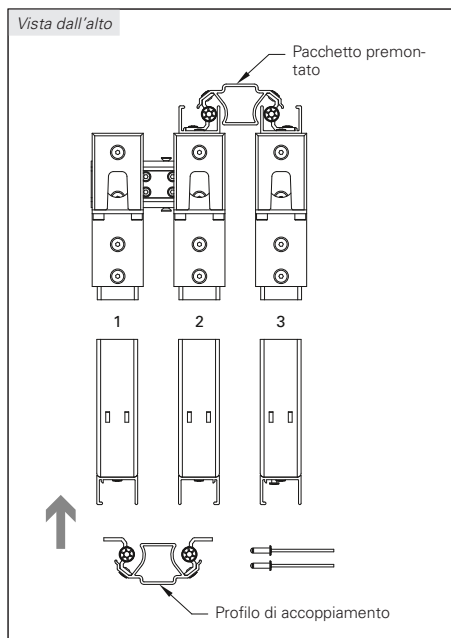
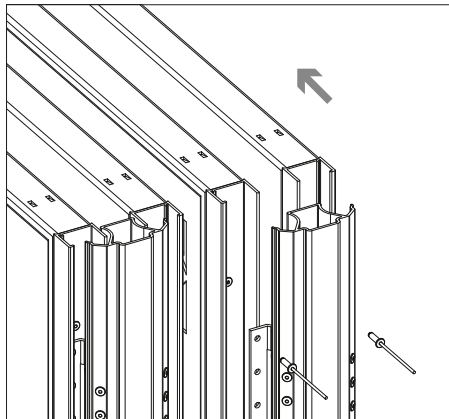

3 Istruzioni d'uso

Schema elettrico

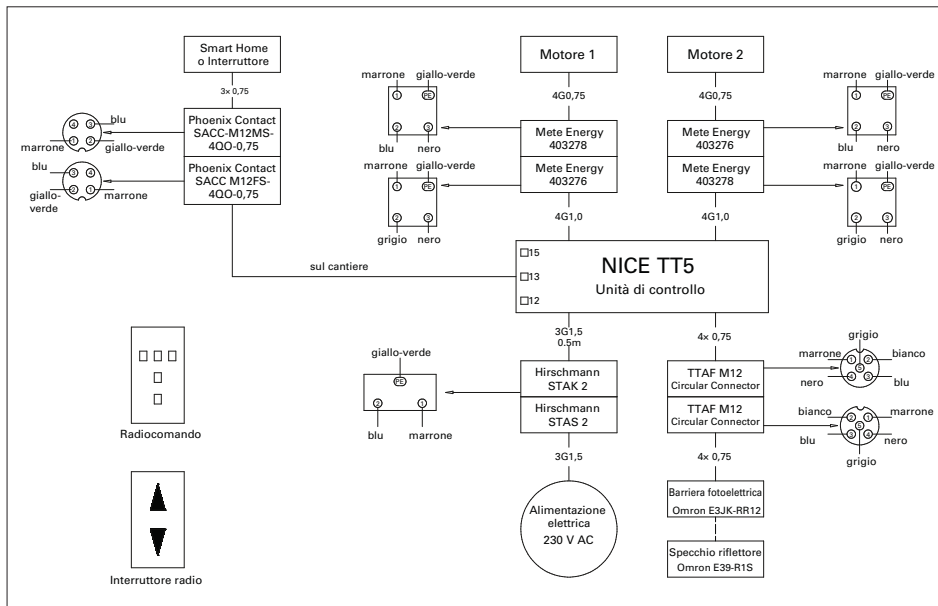

Azionamento per persiana scorrevole a libro

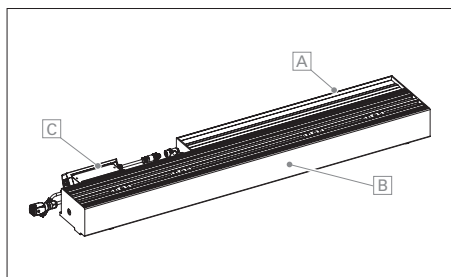

- A** Azionamento
- B** Rotaia di scorrimento
- C** Unità di controllo NICE TT5

Azionamento dell'interruttore di programma

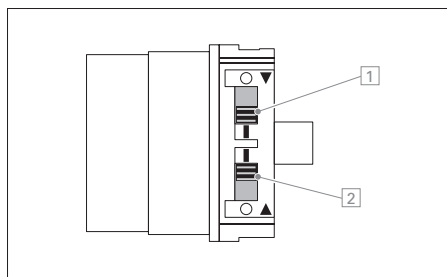

- 1** Interruttore senso di rotazione ritrazione ▼
- 2** Interruttore senso di rotazione estensione ▲
- Posizione di spegnimento
- I** Posizione di programmazione

Elementi di comando

Radiocomando NICE

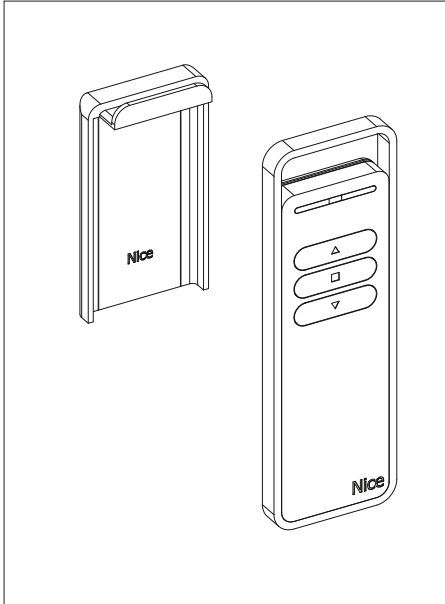

Interruttore radio

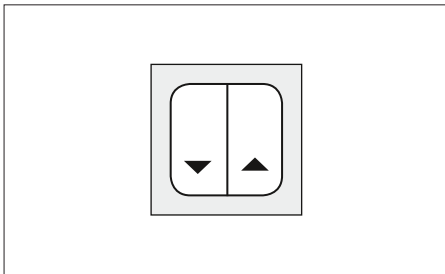

Inizializzare le posizioni finali

AVVERTENZE

Un breve arresto e il proseguimento del movimento indicano che non è ancora stata imposta una posizione finale nella corrispondente direzione di marcia.

- ▶ Rimuovere il coperchio dell'azionamento **A** con un cacciavite.
- ▶ Far scorrere gli interruttori **1** e **2** sull'azionamento fino alla posizione di spegnimento **⊖**.

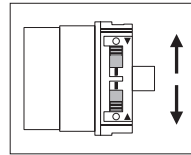

- ▶ Inviare un breve comando di azionamento sul trasmettitore radio.
- ▶ Spostarsi nella posizione finale dell'estensione desiderata.
- ▶ Fare scorrere l'interruttore **2** dalla posizione di spegnimento **⊖** alla posizione di programmazione **I**.

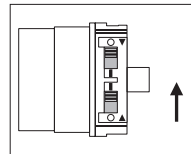

- ▶ Spostarsi nella posizione finale di ritrazione desiderata.
- ▶ Fare scorrere l'interruttore **1** dalla posizione di spegnimento **⊖** alla posizione di programmazione **I**.

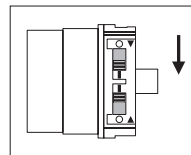

Le posizioni finali sono ora impostate.

EHRET GmbH

Persiane in alluminio

Bahnhofstrasse 14-18

D-77972 Mahlberg

Tel. + 49 (0) 78 22/439-0

Fax + 49 (0) 78 22/439-116

www.ehret.com